

# SANUS™

## VUEPOINT

### F80

(6902-002020 <00>)

Installation video is available at [vuepoint.sanus.com](http://vuepoint.sanus.com)

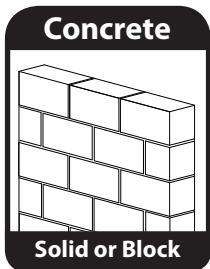
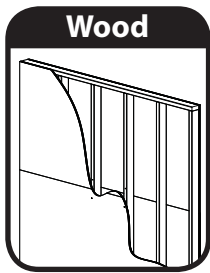

Solid or Block

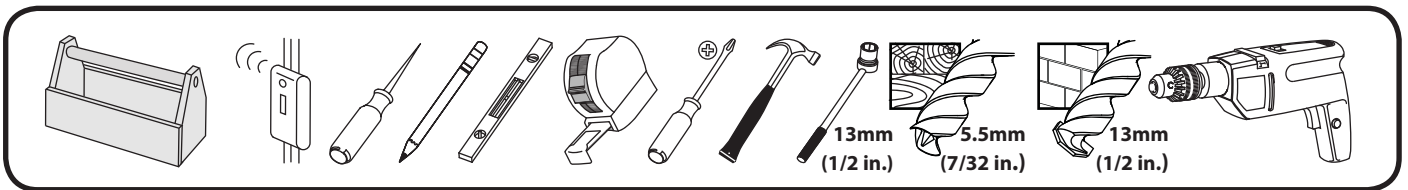
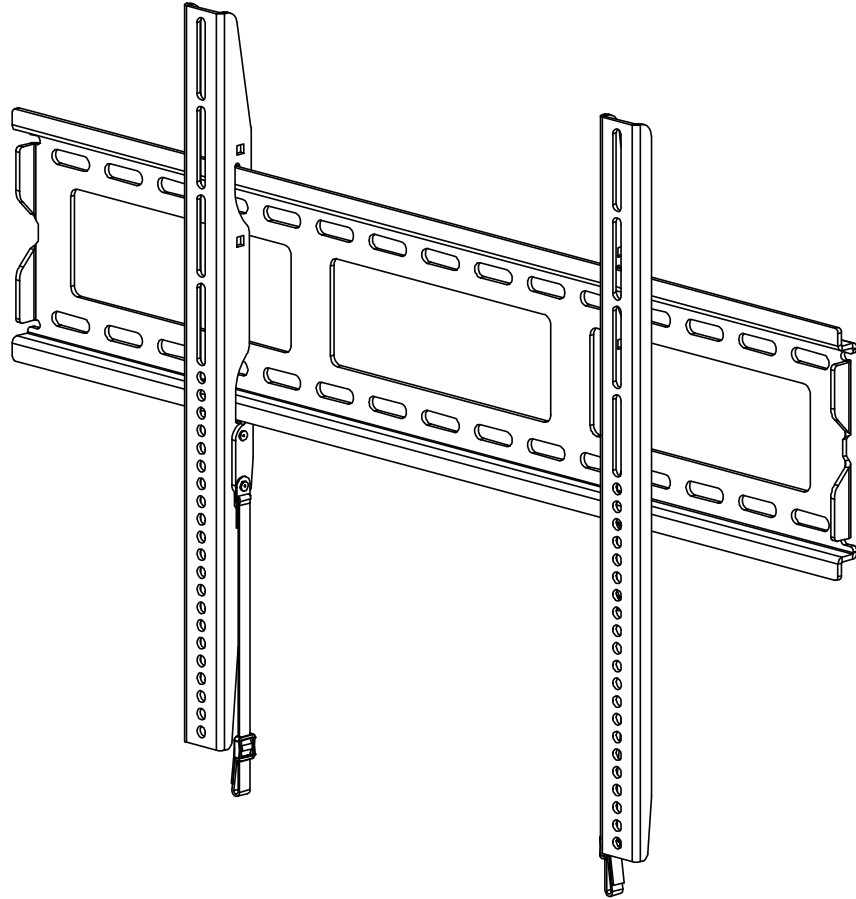

#### Sanus Systems

2221 Hwy 36 West  
Saint Paul, MN 55113 USA

#### Customer Service

Americas: 888-333-9952 • 952-277-3958 • [info@vuepointav.com](mailto:info@vuepointav.com)  
Europe, Middle East, and Africa: + 31 40 2324700 • [info@vuepointav.com](mailto:info@vuepointav.com)  
Asia Pacific: 86 755 8996 9226 • [info@vuepointav.com](mailto:info@vuepointav.com)



[vuepoint.sanus.com](http://vuepoint.sanus.com)

©2010 Milestone AV Technologies, a Duchossois Group Company.

All rights reserved. VuePoint is a Milestone Brand.

All other brand names or marks are used for identification purposes and are trademarks of their respective owners.

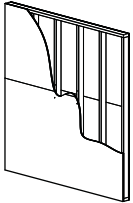

				
<b>English</b> Wood stud walls	Solid Concrete and Concrete Block Mounting	Choose an Option	Do Not	<b>WARNING:</b> This product contains small items that could be a choking hazard.
<b>Français</b> Structure de murs en bois	Montage sur béton plein ou sur bloc de béton plein	Sélectionnez une option	Interdit	Ce produit contient de petites pièces qui peuvent représenter un risque d'étouffement.
<b>Deutsch</b> Holzbalkenwände	Montage an einer Wand aus Massivbeton oder Betonsteinen	Wählen Sie eine Option	Tun Sie Folgendes nicht	Dieses Produkt enthält kleine Teile, die zum Erstickungstod führen können.
<b>Español</b> Paredes con montantes de madera	Montaje en bloques de hormigón u hormigón simple	Elija una opción	Prohibido	Este producto contiene piezas pequeñas que, si fuesen tragadas, podrían producir asfixia.
<b>Português</b> Paredes de pino de madeira	Betão armado e estrutura de blocos de betão	Escolha uma opção	Não	Este produto contém itens pequenos que podem oferecer risco de sufocamento.
<b>Nederlands</b> Muren met houten balkenconstructie	Bevestiging in massieve beton of in betonblokken	Kies een optie	Niet	Dit product bevat kleine onderdelen die stikkingsgevaar kunnen opleveren.
<b>Italiano</b> Pareti con montanti in legno	Montatura su calcestruzzo pieno o blocchi di calcestruzzo	Scegliere un'opzione	Divieto	Questo prodotto comprende elementi di piccole dimensioni che potrebbero causare il soffocamento.
<b>Ελληνικά</b> Τοίχοι με ξύλινους ορθοστάτες	Στήριξη σε Συμπαγές σκυρόδεμα και Τσιμεντόλιθο	Επιλέξτε μια επιλογή	Μην	Το προϊόν αυτό περιλαμβάνει μικρά αντικείμενα που μπορεί να αποτελέσουν κίνδυνο πνιγμού.
<b>Norsk</b> Vegger med trestendere	Festing på hel betong og betongbyggeblokker	Velg et alternativ	Forbudt	Denne produktet inneholder små elementer som kan utgjøre kvelefare.
<b>Dansk</b> Vægge med trædyveler	Montering på solid beton og betonblok	Vælg en mulighed	Advarsel	Denne produkt indeholder små dele, som kan forårsage kvælning, hvis de bliver slugt.
<b>Svenska</b> Väggar med träreglar	Montering på massiv betong och betongblock	Välj ett alternativ	Gör inte	Den här produkten innehåller små delar som kan utgöra kvävningsrisk.
<b>Русский</b> Стена с деревянным каркасом	Установка на стене из бетона и бетонного блока	Выберите вариант	Запрещается	В изделии есть мелкие детали, которые могут стать причиной удушья при попадании в дыхательные пути.
<b>polaki</b> Drewniane ściany szkieletowe	Montaż na ścianie betonowej lub z pustaków betonowych	Wybrać opcję	Nie należy:	Produkt zawiera małe elementy, które mogą grozić zakrztuszeniem.
<b>Česky</b> Zdi s dřevěnými výztuhami	Montáž na betonovou stěnu a na stěnu z betonových tvárnic	Vyberte jednu možnost	Nedělat	Tento výrobek obsahuje malé součástky, které hrozí rizikem zadušení.
<b>Türkçe</b> Ahşap Profilili Duvarlar	Beton ve Beton Tuğla Üzerine Montaj	Seçeneklerden Birini Belirleyin	Yapılmaması Gerekenler	Bu ürün, boğulma tehlikesine neden olabilecek küçük parçalar içermektedir.
<b>日本語</b> 木製スタッド壁	コンクリートおよびコンクリートブロックの取り付け	オプションの選択	禁止事項	本製品には小さい部品が付属しており、窒息の危険性があります。
<b>中文</b> 木墙柱墙壁	实体混凝土和混凝土砌块墙上的安装	选择一个选项	请勿	此产品包含可能带来窒息危险的小组件。

		
<b>English</b> Tools required	Caution / Warning	Heavy! Assistance Required.
<b>Français</b> Outils nécessaires	ATTENTION/AVERTISSEMENT!	TRÈS LOURD ! Cette étape requiert deux personnes.
<b>Deutsch</b> Benötigte Werkzeuge	VORSICHT / WARNUNG	VORSICHT, SCHWER! Bei diesem Schritt werden Sie Hilfe benötigen.
<b>Español</b> Herramientas necesarias	PRECAUCIÓN / ¡ADVERTENCIA!	¡PESADO! Necesitará ayuda para realizar esta operación.
<b>Português</b> Ferramentas necessárias	ATENÇÃO / AVISO!	PESADO! Necessitará de ajuda nesta etapa.
<b>Nederlands</b> Benodigd gereedschap	VOORZICHTIG / WAARSCHUWING	ZWAAR! Voor het uitvoeren van deze stap is assistentie vereist.
<b>Italiano</b> Strumenti richiesti	PRECAUZIONE/AVVERTENZA	PESANTE! Per questa operazione, si avrà bisogno di aiuto.
<b>Ελληνικά</b> Απαιτούμενα εργαλεία	ΠΡΟΣΟΧΗ/ΠΡΟΕΙΔΟΠΟΙΗΣΗ	ΒΑΡΥ! Θα χρειαστείτε βοήθεια σ' αυτό το βήμα.
<b>Norsk</b> Nødvendig verktøy	FORSIKTIG/ADVARSEL	TUNGT! Du vil trenge hjelp til denne operasjonen.
<b>Dansk</b> Redskaber, der skal bruges	FORSIGTIG/ADVARSEL	TUNGT! Du skal bruge hjælp, når du udfører dette trin.
<b>Svenska</b> Verktyg som behövs	FÖRSIKTIGHET/VARNING	TUNGT! Du kommer att behöva hjälp under det här steget.
<b>Русский</b> Необходимые инструменты	ПРЕДУПРЕЖДЕНИЕ / ПРЕДУПРЕЖДЕНИЕ	БОЛЬШОЙ ВЕС! При выполнении данной операции вам понадобится помощь.
<b>polski</b> Wymagane narzędzia	UWAGA / OSTRZEŻENIE	CIĘŻKIE! W tej czynności potrzebna będzie pomoc drugiej osoby.
<b>Česky</b> Požadované nástroje	POZOR / VAROVÁNÍ	TĚŽKÉ! K tomuto kroku budete potřebovat pomocníka.
<b>Türkçe</b> Gereken Aletler	DİKKAT / UYARI	AĞIR MALZEME! Bu aşamada yardıma ihtiyacınız vardır.
<b>日本語</b> 必要なツール	注意 / 警告	重量あり！この操作は2人で行ってください。
<b>中文</b> 需要的工具	小心 / 警告	支架臂很重！该步骤需要协助。

## English

IMPORTANT SAFETY INSTRUCTIONS – SAVE THESE INSTRUCTIONS – PLEASE READ ENTIRE MANUAL BEFORE USING THIS PRODUCT

For best results, reference both the text and illustrations when using this manual. Cut along the dashed lines to match your language with the illustrations.

English Text Pages **6-17**

## Français

INFORMATIONS IMPORTANTES CONCERNANT LA SÉCURITÉ – CONSERVEZ CES INSTRUCTIONS – VEUILLEZ LIRE ATTENTIVEMENT LE MANUEL AVANT D'UTILISER CE PRODUIT

Pour obtenir de meilleurs résultats, reportez-vous à la fois au texte et aux illustrations lorsque vous consultez ce manuel. Couper le long de la ligne pointillée pour faire correspondre les illustrations à votre langue de préférence. Texte français page **18-19**

## Deutsch

WICHTIGE SICHERHEITSHINWEISE – BEWAHREN SIE DIESE HINWEISE SORGFÄLTIG AUF – LESEN SIE VOR DEM GEBRAUCH DES PRODUKTS DAS GESAMTE HANDBUCH

Die Montage ist am einfachsten, wenn Sie den Text und die Abbildungen zusammen verwenden. Schneiden Sie daher den Text in Ihrer Sprache aus (gestrichelte Linien), um ihn den Abbildungen gegenüberstellen zu können. Deutscher Text Seiten **20-21**

## Español

INSTRUCCIONES IMPORTANTES DE SEGURIDAD – CONSERVE ESTAS INSTRUCCIONES – LEA TODO EL MANUAL ANTES DE UTILIZAR ESTE PRODUCTO

Para obtener mejores resultados, consulte el texto y las ilustraciones cuando utilice este manual. Corte por las líneas punteadas para hacer coincidir su idioma con las ilustraciones.

Texto en español, páginas **22-23**

## Português

INSTRUÇÕES DE SEGURANÇA IMPORTANTES – GUARDE ESTAS INSTRUÇÕES – LEIA O MANUAL INTEIRO ANTES DE USAR ESTE PRODUTO

Para obter melhores resultados, consulte o texto e as ilustrações ao usar este manual. Recorte nas linhas tracejadas para combinar seu idioma com as ilustrações.

Texto em português Páginas **24-25**

## Nederlands

BELANGRIJGE VEILIGHEIDSIJNSTRUCTIES – BEWAAR DEZE GOED – LEES VOORDAT U DIT PRODUCT GEBRUIKT DE GEHELE HANDLEIDING

Voor de beste resultaten moet u zowel de tekst als de illustraties raadplegen wanneer u deze handleiding gebruikt. Gebruik de stippellijnen om uw taal uit te knippen en bij de illustraties te plaatsen.

Nederlandse tekst op pagina **26-27**

## Italiano

ISTRUZIONI DI SICUREZZA IMPORTANTI – CONSERVARE CON CURA QUESTE ISTRUZIONI – LEGGERE TUTTE LE ISTRUZIONI PRIMA DI USARE QUESTO PRODOTTO

Per risultati ottimali, fare riferimento sia al testo che alle illustrazioni di questo manuale. Tagliare lungo le linee tratteggiate per abbinare il testo nella propria lingua alle illustrazioni.

Testo in italiano alle pagine **28-29**

## Ελληνικά

ΣΗΜΑΝΤΙΚΕΣ ΟΔΗΓΙΕΣ ΑΣΦΑΛΕΙΑΣ - ΦΥΛΑΞΤΕ ΑΥΤΕΣ ΤΙΣ ΟΔΗΓΙΕΣ – ΔΙΑΒΑΣΤΕ ΟΛΟΚΛΗΡΟ ΤΟ ΕΓΧΕΙΡΙΔΙΟ ΠΡΙΝ ΧΡΗΣΙΜΟΠΟΙΗΣΤΕ ΑΥΤΟ ΤΟ ΠΡΟΪΟΝ

Για βέλτιστα αποτελέσματα, ανατρέξτε στο κείμενο και τις εικόνες κατά τη χρήση αυτού του εγχειριδίου. Κόψτε κατά μήκος των διακεκομμένων γραμμών για να αντιστοιχίσετε τη γλώσσα σας με τις εικόνες.

Ελληνικό κείμενο, σελίδες **30-31**

## Norsk

VIKTIGE SIKKERHETSINSTRUKSJONER – TA VARE PÅ DISSE INSTRUKSJONENE – LES HELE HÅNDBOKEN FØR DU BRUKER DETTE PRODUKTET

Se tekst og illustrasjoner i håndboken for beste resultater. Klipp langs de stiplede linjene for å samsvare det aktuelle språket med illustrasjonene.

Norsk tekst side **32-33**

## Dansk

VIGTIGE SIKKERHEDSOPLYSNINGER – GEM DISSE OPLYSNINGER – LÆS HELE DENNE VEJLEDNING IGENNEM FØR BRUG

For at opnå det bedste resultat, skal både tekst og illustrationer i denne manual bruges. Klip langs den stiplede linje, så afsnittet med dit sprog passer til illustrationerne.

Dansk tekst side **34-35**

## Svenska

VIKTIGA SÄKERHETSANVISNINGAR – SPARA DESSA ANVISNINGAR – LÄS HELA HANDBOKEN INNAN DU ANVÄNDER DENNA PRODUKT

För bästa resultat, hänvisa till både text och bilder när du använder denna bruksanvisning. Klipp längs de streckade linjerna för att matcha ditt språk med bilderna.

Svensk text sida **36-37**

## Русский

ВАЖНЫЕ ИНСТРУКЦИИ ПО ТЕХНИКЕ БЕЗОПАСНОСТИ – СОХРАНИТЕ ЭТИ ИНСТРУКЦИИ – ПЕРЕД ЭКСПЛУАТАЦИЕЙ ИЗДЕЛИЯ ПОЛНОСТЬЮ ПРОЧИТИТЕ ДАННОЕ РУКОВОДСТВО

Для получения наилучшего результата ориентируйтесь как на текст, так и на иллюстрации, приведенные в данном руководстве. Отрежьте по пунктирной линии, чтобы совместить нужный язык с иллюстрациями.

Русский текст: стр. **38-39**

## polski

INSTRUKCJE DOTYCZĄCE BEZPIECZEŃSTWA – NIE WYRZUCAĆ

PRZED UŻYTKIEM NALEŻY ZAPOZNAĆ SIĘ Z TREŚCIĄ CAŁEJ INSTRUKCJI. W celu uzyskania najlepszych rezultatów, korzystając z tej instrukcji, należy zwrócić uwagę zarówno na tekst, jak i na ilustracje. Przeciąć wzdłuż przerywanych linii w celu dopasowania języka do ilustracji.

Tekst w języku polskim na stronach **40-41**

## Česky

DŮLEŽITÉ BEZPEČNOSTNÍ INSTRUKCE – TYTO INSTRUKCE SI USCHOVEJTE – PŘED POUŽITÍM TOHOTO VÝROBKU SI PROSÍM PŘEČTĚTE CELOU PŘÍRUČKU

Nejlepších výsledků dosáhnete, budete-li při používání této příručky srovnávat text s ilustracemi. Odstihněte podél čárkované čáry, aby bylo možno české instrukce přiřadit k ilustracím.

Český text se nachází na straně **42-43**

## Türkçe

ÖNEMLİ GÜVENLİK TALİMATLARI - BU TALİMATLARI SAKLAYIN – LÜTFEN BU ÜRÜNÜ KULLANMADAN ÖNCE KILAVUZUN TAMAMINI OKUYUN

En iyi sonucu almak için bu kılavuzdan yararlanırken hem metne hem de resimlere bakın. Türkçe metninle resimleri eşleştirmek için kesik çizgilerden kesin.

Türkçe Metin Sayfaları **44-45**

## 日本語

重要 — 上記の安全指示書を保管しておいてください。本製品を使用する前に、説明書の内容をよくお読みください。

組み立てをうまく行うためには、本説明書を使用する際に、説明文とイラストの両方を参照してください。点線に沿って切り取ると、ご使用の言語とイラストが一致します。

日本語は **46 ~ 47** ページ

## 中文

重要安全说明 – 保存这些说明 – 请先完整阅读手册

使用本说明书时，请同时参考文本与插图，以达到最佳理解效果。沿着虚线裁剪将您的语言与插图匹配起来。

中文文本页 **48-49**

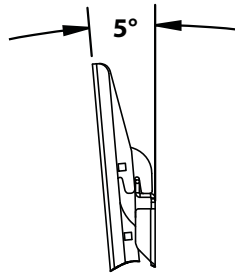

TILT WITH GUSSET

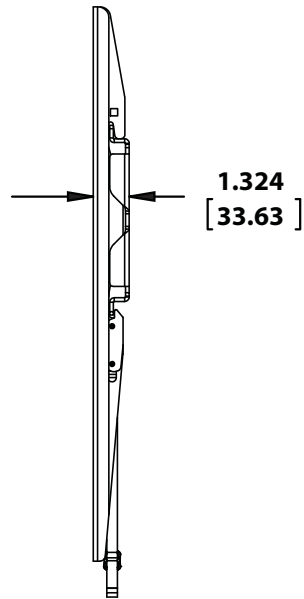

in  
[mm]

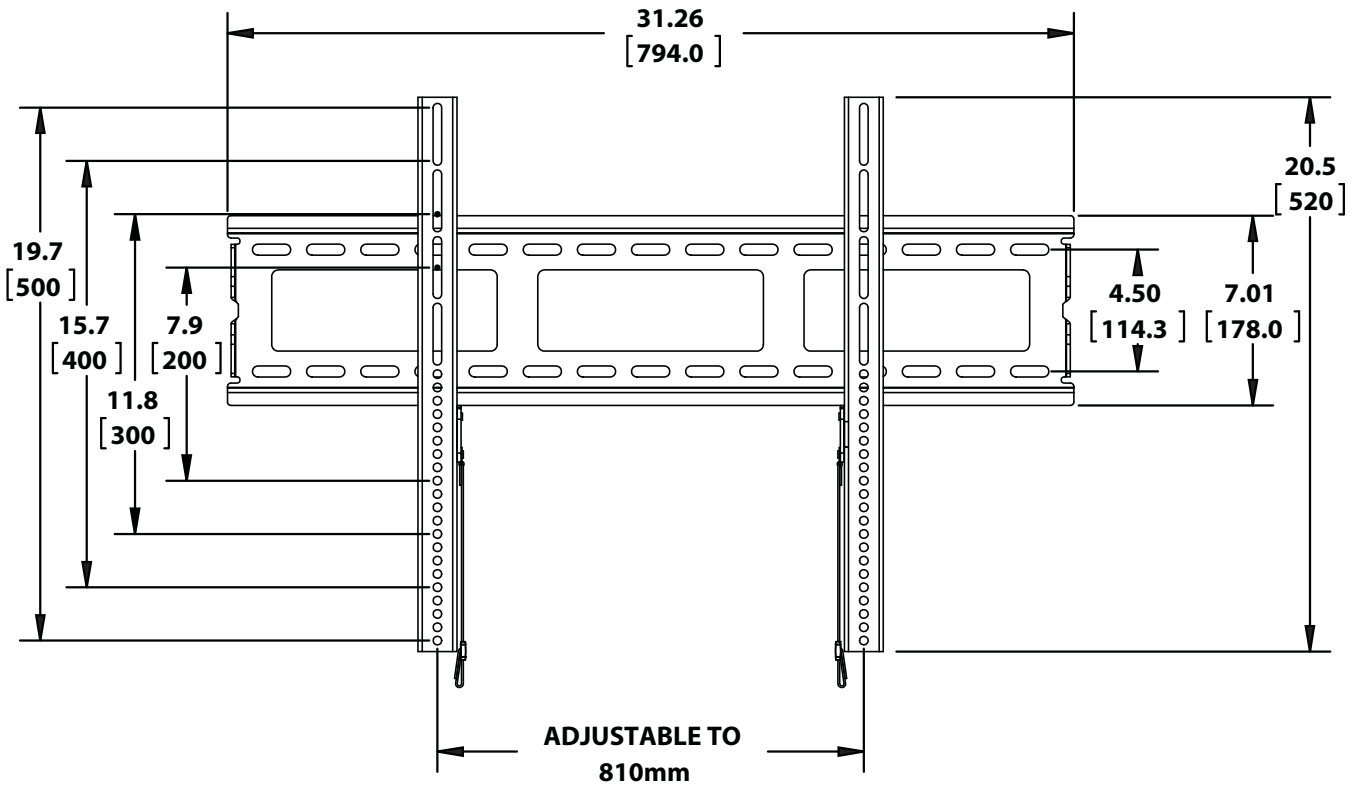

## CAUTION:

### IMPORTANT SAFETY INSTRUCTIONS – SAVE THESE INSTRUCTIONS – PLEASE READ ENTIRE MANUAL BEFORE USING THIS PRODUCT

#### Specifications

- ✘ Weight capacity-**DO NOT EXCEED**: 79.4 kg (175 lbs) includes TV and any accessories
- ✘ Tilt: +5°

#### **CAUTION:** Avoid potential personal injuries and property damage!

- ✘ Do not use this product for any purpose not explicitly specified by manufacturer.
- ✘ The wall must be capable of supporting five times the weight of the monitor and mount combined.
- ✘ This product is not designed for use in metal stud walls!
- ✘ If you do not understand these instructions, or have doubts about the safety of the installation, assembly or use of this product, contact manufacturer Customer Service or call a qualified contractor.
- ✘ Manufacturer is not responsible for damage or injury caused by incorrect assembly or use.



#### **Supplied Parts and Hardware.**

Before starting assembly, verify all parts are included and undamaged. If any parts are missing or damaged, do not return the damaged item to your dealer; contact Customer Service. Never use damaged parts!

**NOTE:** Not all hardware included will be used.

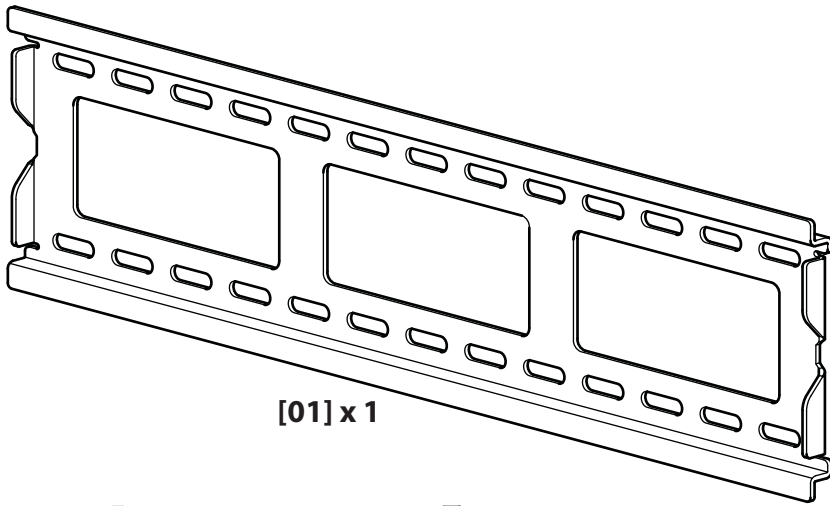

[01] x 1

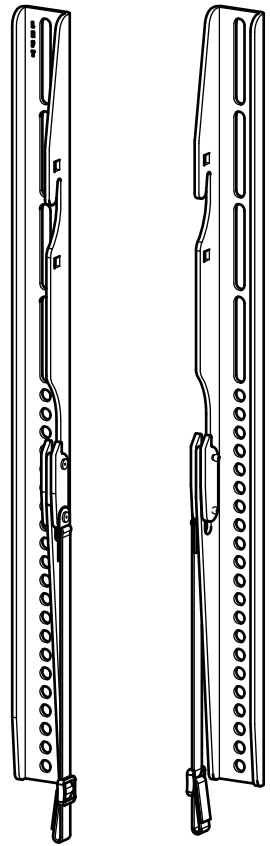

[02] x 1

[03] x 1

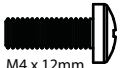

M4 x 12mm

[04] x 4

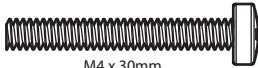

M4 x 30mm

[05] x 4



M4

[06] x 4

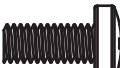

M5 x 12mm

[07] x 4



M5 x 30mm

[08] x 4



M5

[09] x 4



M6 x 12mm

[10] x 4



M6 x 20mm

[11] x 4



M6 x 35mm

[12] x 4



M6

[13] x 4



M8 x 16mm

[15] x 4



M8 x 40mm

[16] x 4



M8 x 60mm

[17] x 4



M8

[18] x 4

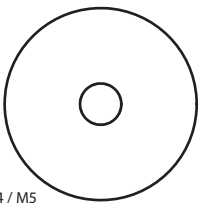

M4 / M5

[19] x 8

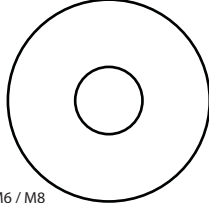

M6 / M8

[20] x 4

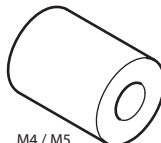

M4 / M5

[21] x 4

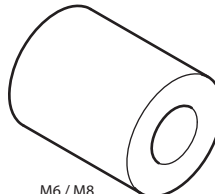

M6 / M8

[22] x 4

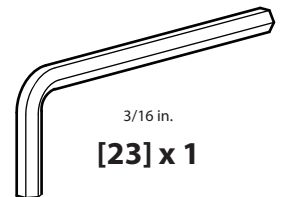

3/16 in.

[23] x 1

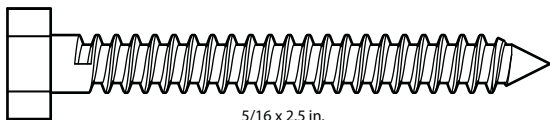

5/16 x 2.5 in.

[24] x 6

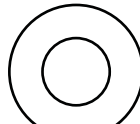

5/16 in.

[25] x 6

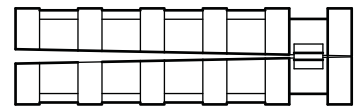

[26] x 6

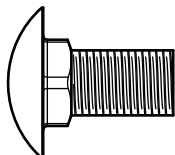

[27] x 4

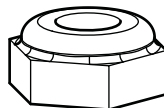

[28] x 4

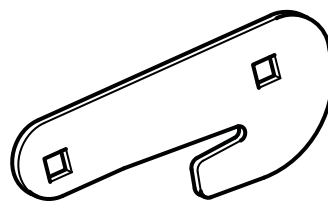

[29] x 2

**⚠ CAUTION:****Install TV Brackets**

Before you begin, hand thread screws into the threaded inserts on the back of your TV to determine the correct screw diameter (M4, M5, M6 or M8). Verify that there are adequate threads to secure the brackets to the monitor. If you encounter resistance, stop immediately and contact customer service.

**⚠ CAUTION:** Avoid potential personal injuries and property damage! Use the shortest screw and spacer combination to accommodate your needs. Using hardware that is too long may damage your monitor's internal components.

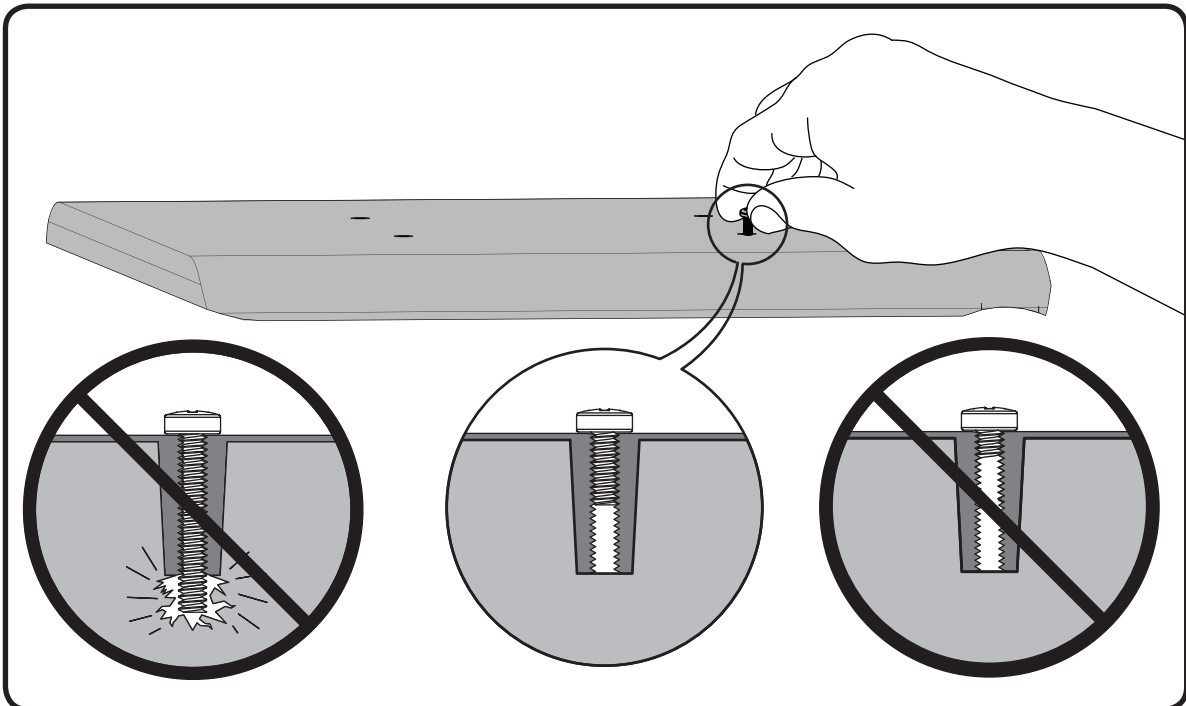



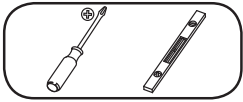

**OPT**

**1-1**

For TVs with a flat/unobstructed back. Ensure that the bracket is level on the back of the TV. Standard configurations are shown. If you need extra space to accommodate cables, recesses, or protrusions, see installation option 1-2 that uses spacers. For special applications, or if you are uncertain about your hardware selection, contact Customer Service.

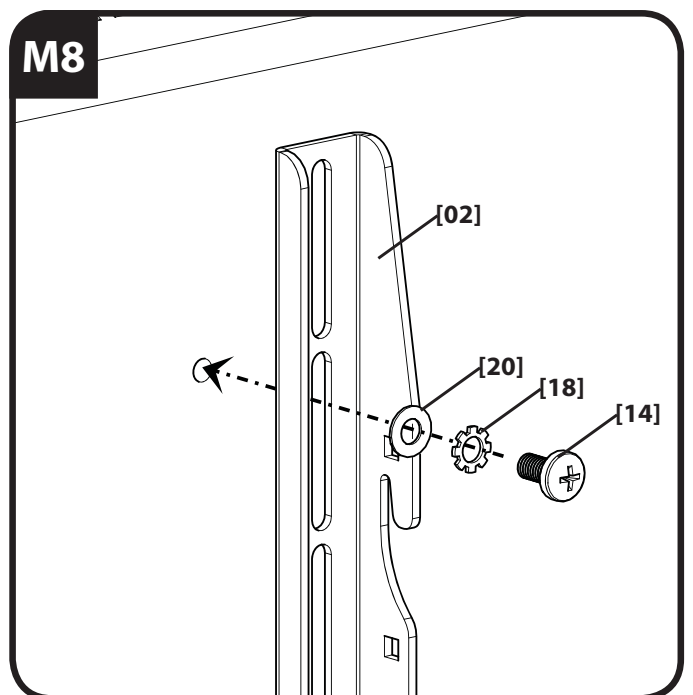
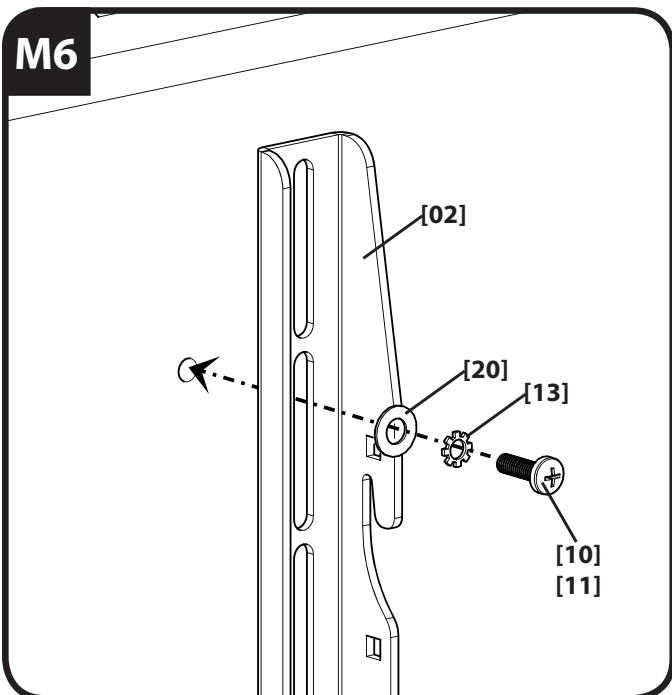
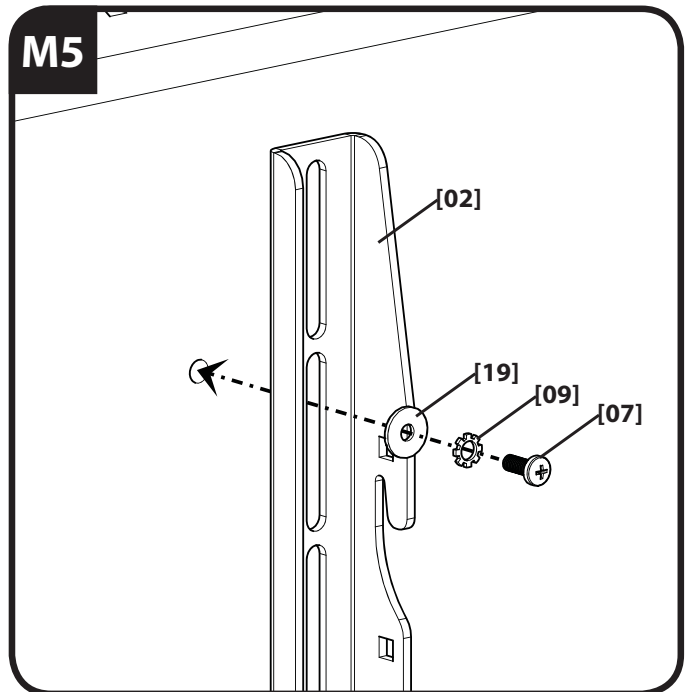
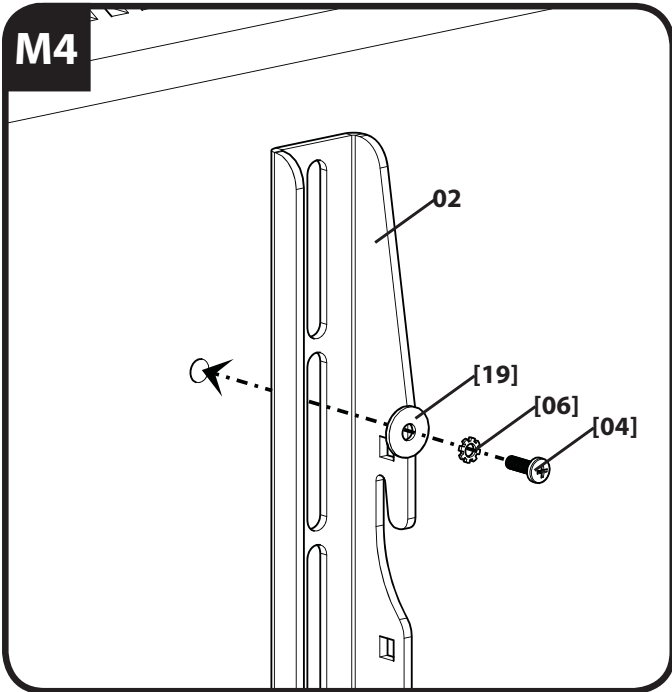
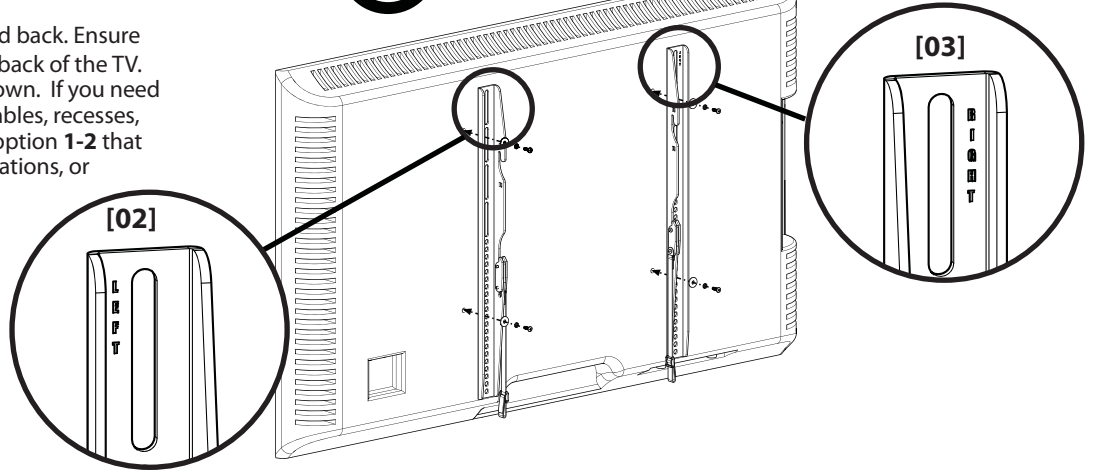

# 1-2

**OPT**

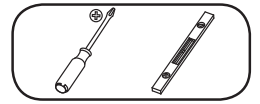

For TVs with an irregular/obstructed back. Ensure that the bracket is level on the back of the TV. Standard configurations are shown. For special applications, or if you are uncertain about your hardware selection, contact Customer Service.

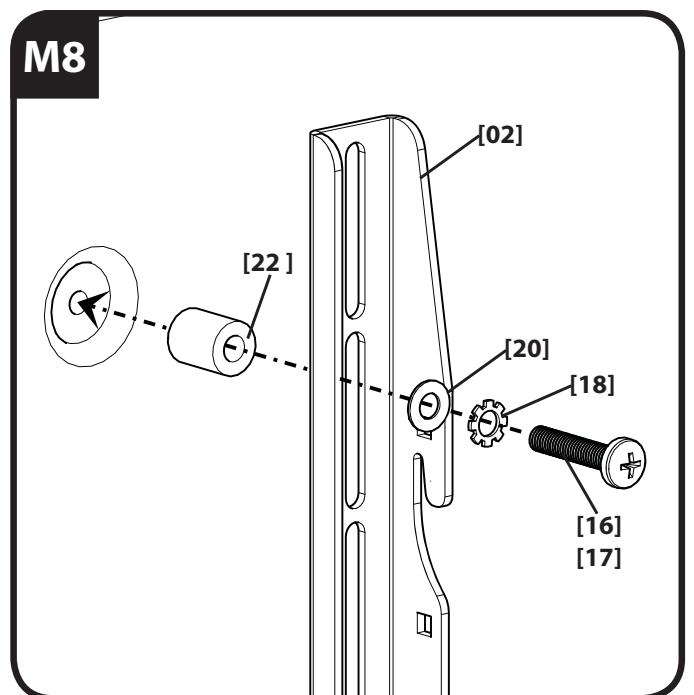
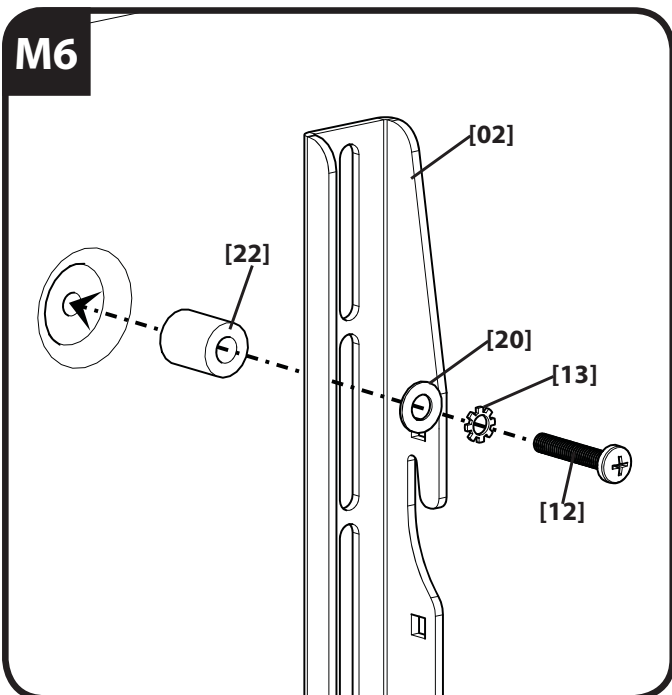
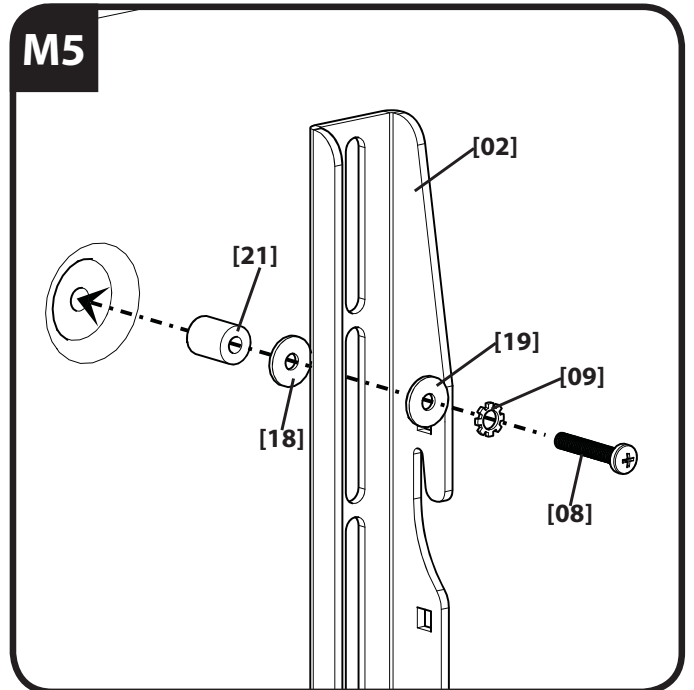
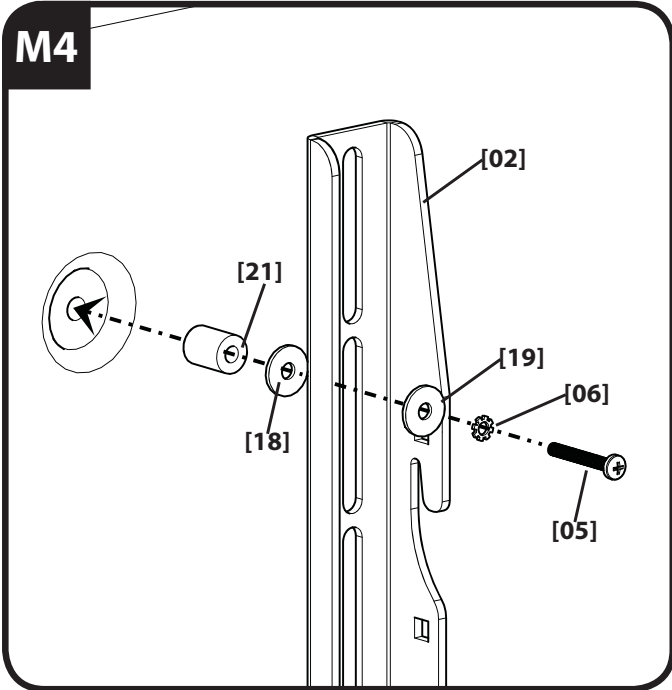
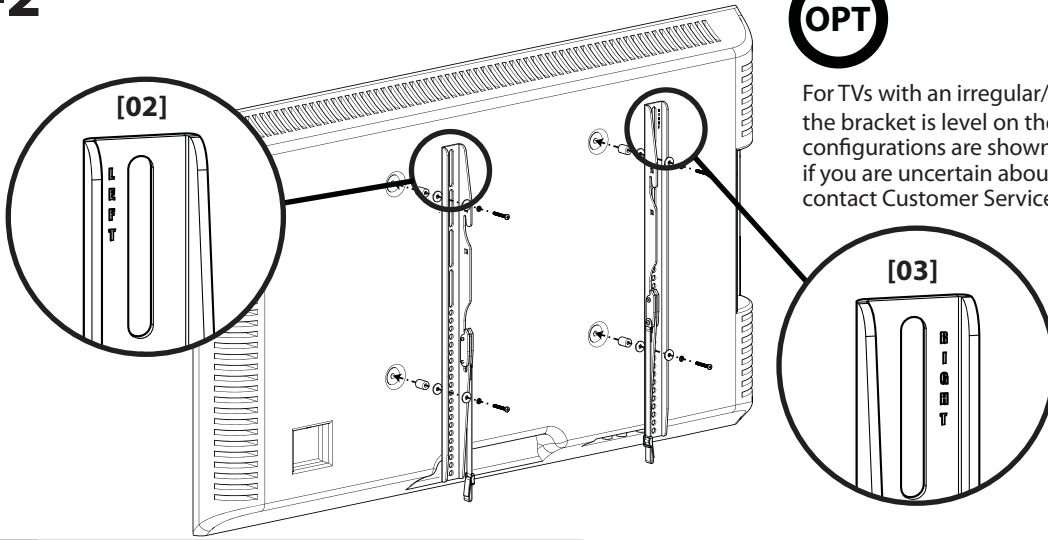

For ease of access, straps should be level with the bottom of the TV.

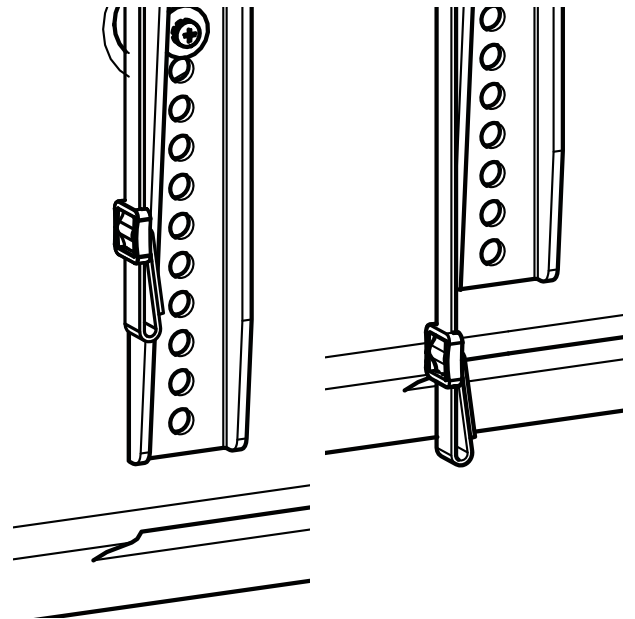
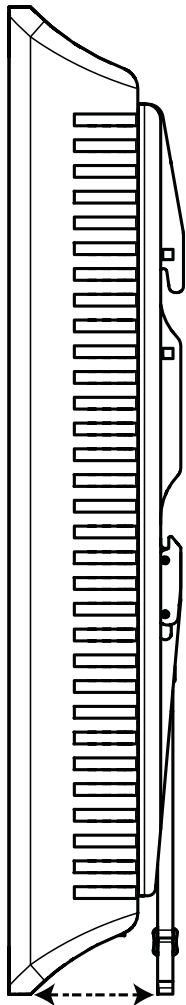
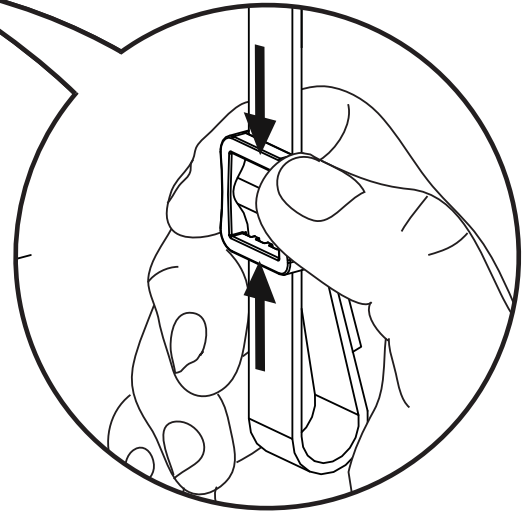
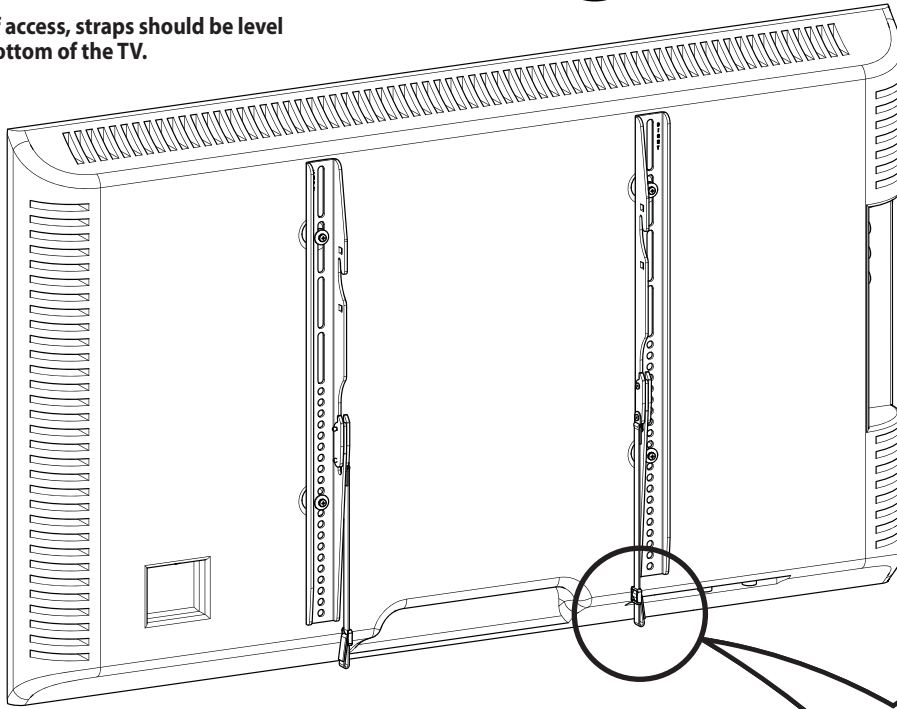

**⚠ CAUTION:****Wall Mounting****2-1: Wood Stud Mounting**

**⚠ CAUTION:** Improper use could reduce the holding power of the lag bolt. To avoid potential injuries or property damage:

- ✘ Pilot holes **MUST** be drilled to a depth of 63.5 mm (2.5 in.), using a 5.5 mm (7/32 in.) diameter drill bit.
- ✘ **DO NOT** over-tighten the lag bolts [24].
- ✘ Any material covering the wall must not exceed 16 mm (5/8 in.).
- ✘ Minimum wood stud size: common 2 x 4 in. (nominal 1.5 x 3.5 in.)

**2-2: Solid Concrete and Concrete Block Mounting**

**⚠ CAUTION:** Improper use could reduce the holding power of the lag bolt. To avoid potential injuries or property damage:

- ✘ Pilot holes **MUST** be drilled to a depth of 63.5 mm (2.5 in.), using a 13 mm (1/2 in.) diameter drill bit.
- ✘ Be sure the anchors [26] seat flush with the concrete surface.
- ✘ Mount wall plate directly onto the concrete surface.
- ✘ Never drill into the mortar between blocks.
- ✘ **DO NOT** over-tighten the lag bolts [24].
- ✘ Minimum solid concrete thickness: 8 in.
- ✘ Minimum concrete block size: 8 x 8 x 16 in.

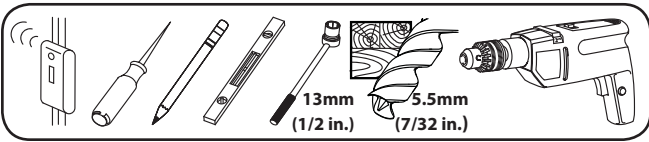

Wood Stud Wall Mounting – See Cautions in Step 2.

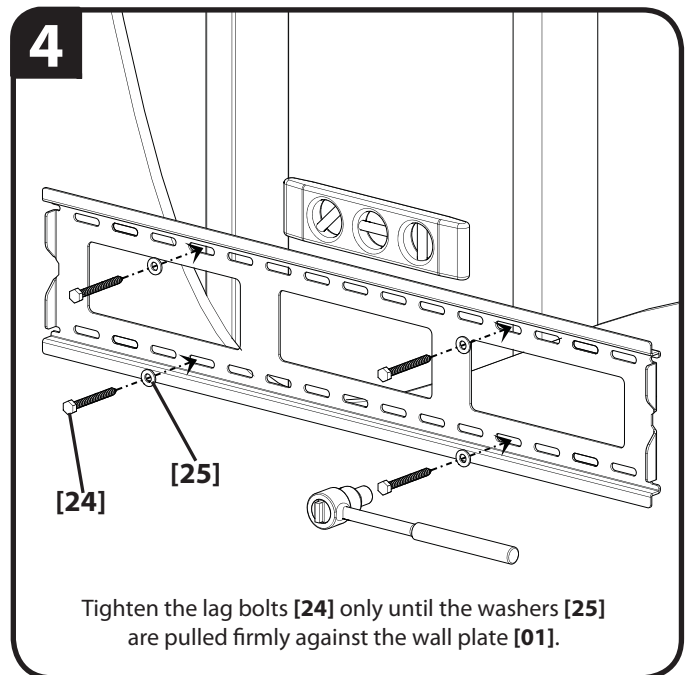
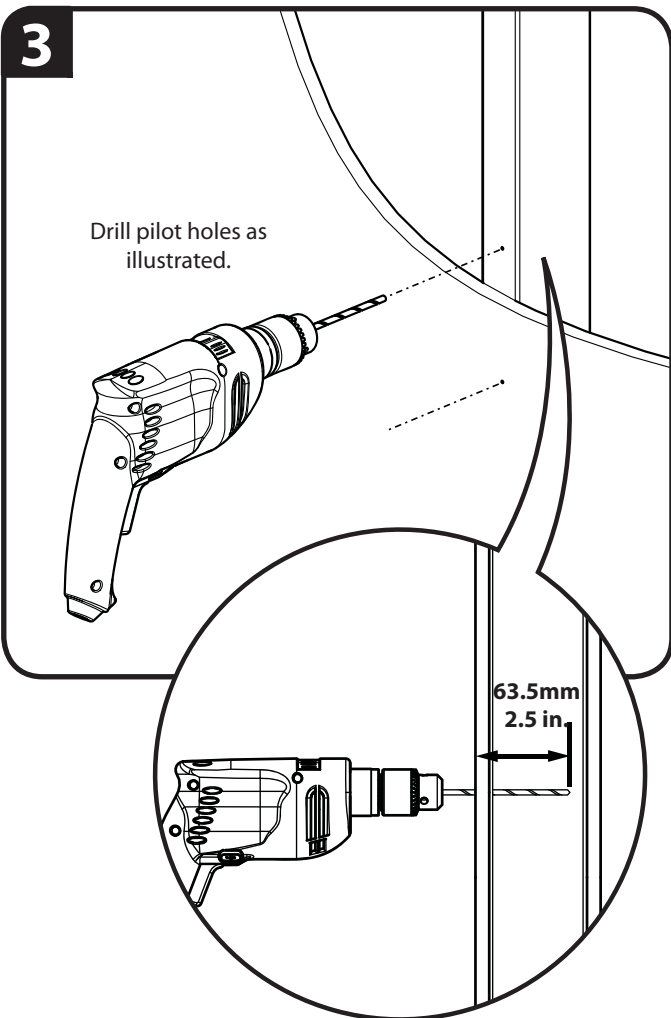
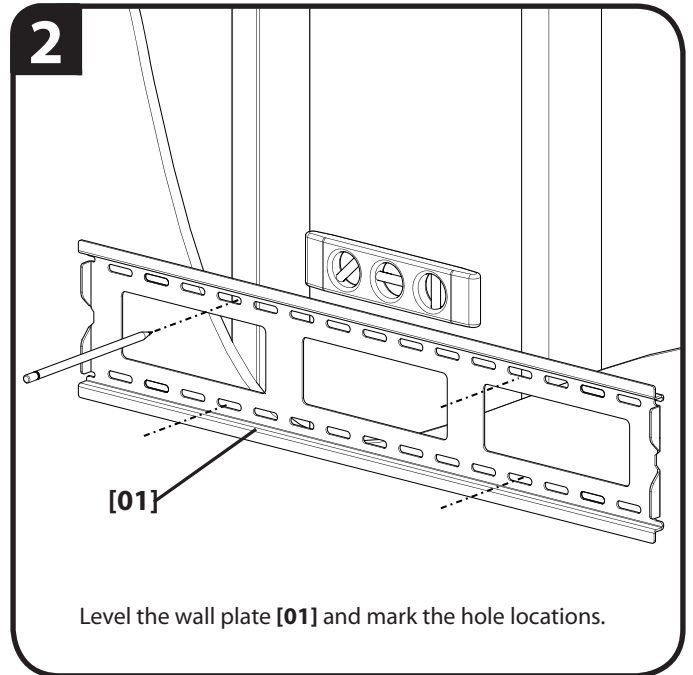
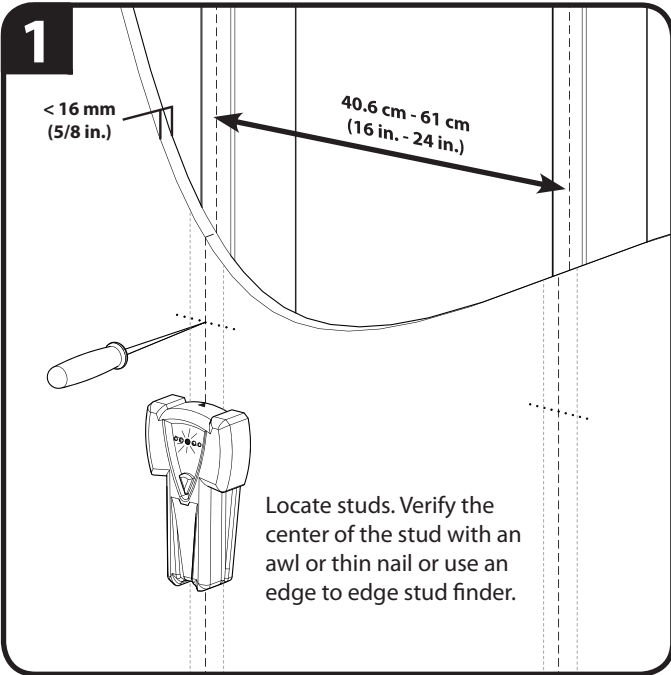

# 2-1

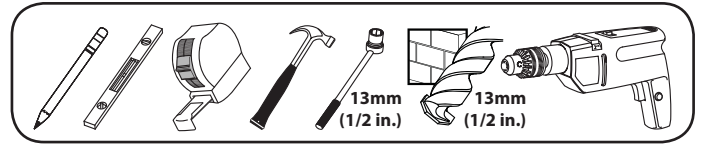

## Solid Concrete and Concrete Block Mounting – See Cautions in Step 2.

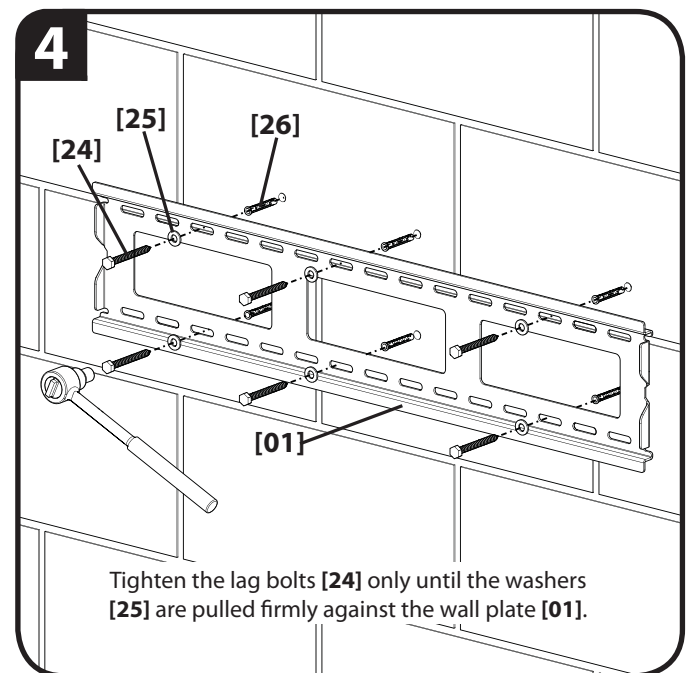
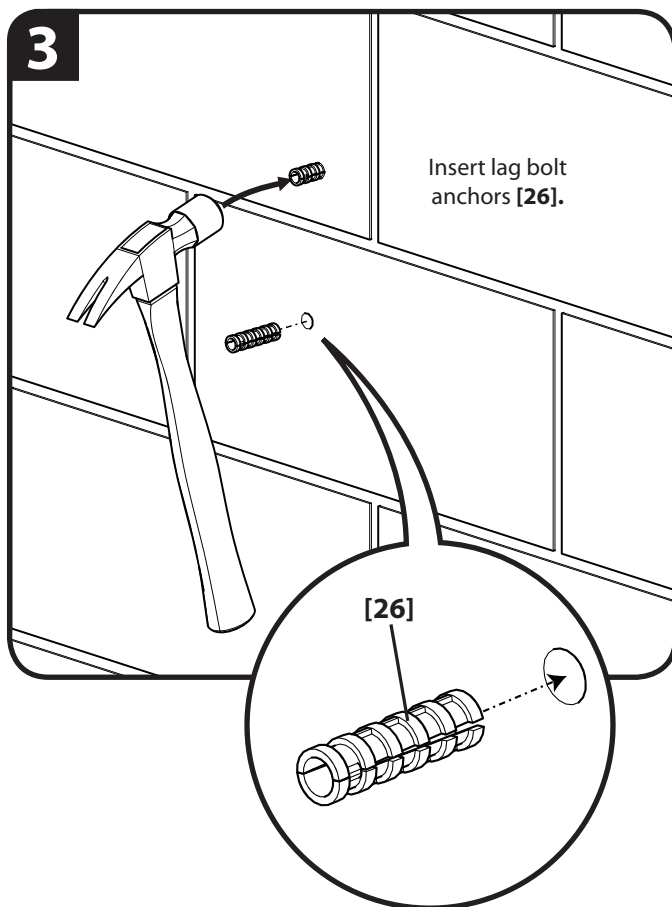
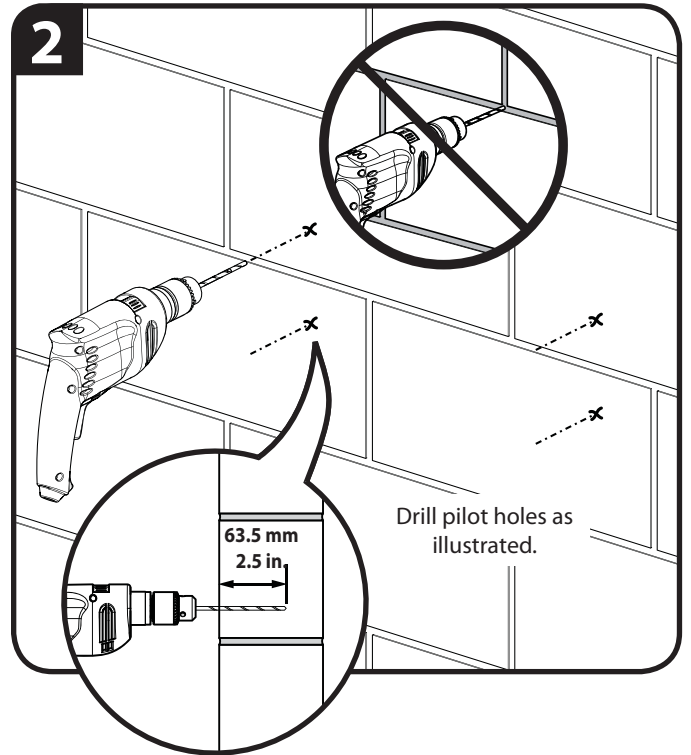
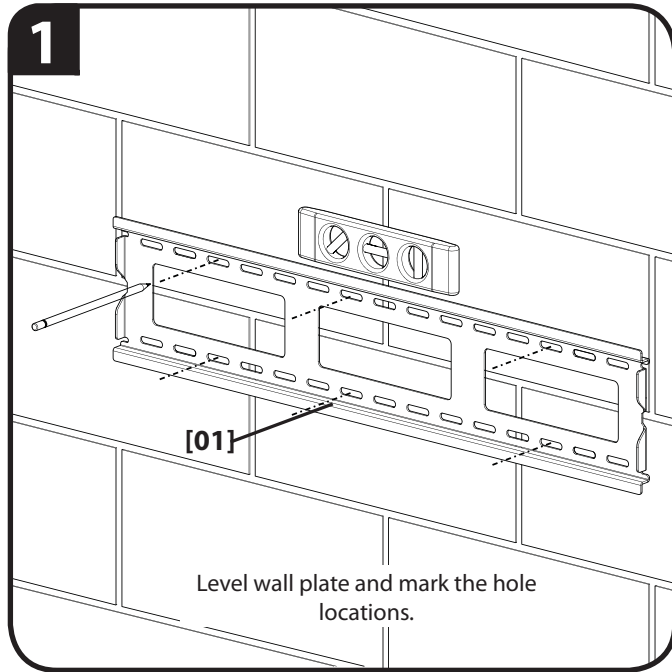

Mount either low profile or tilt 5°.

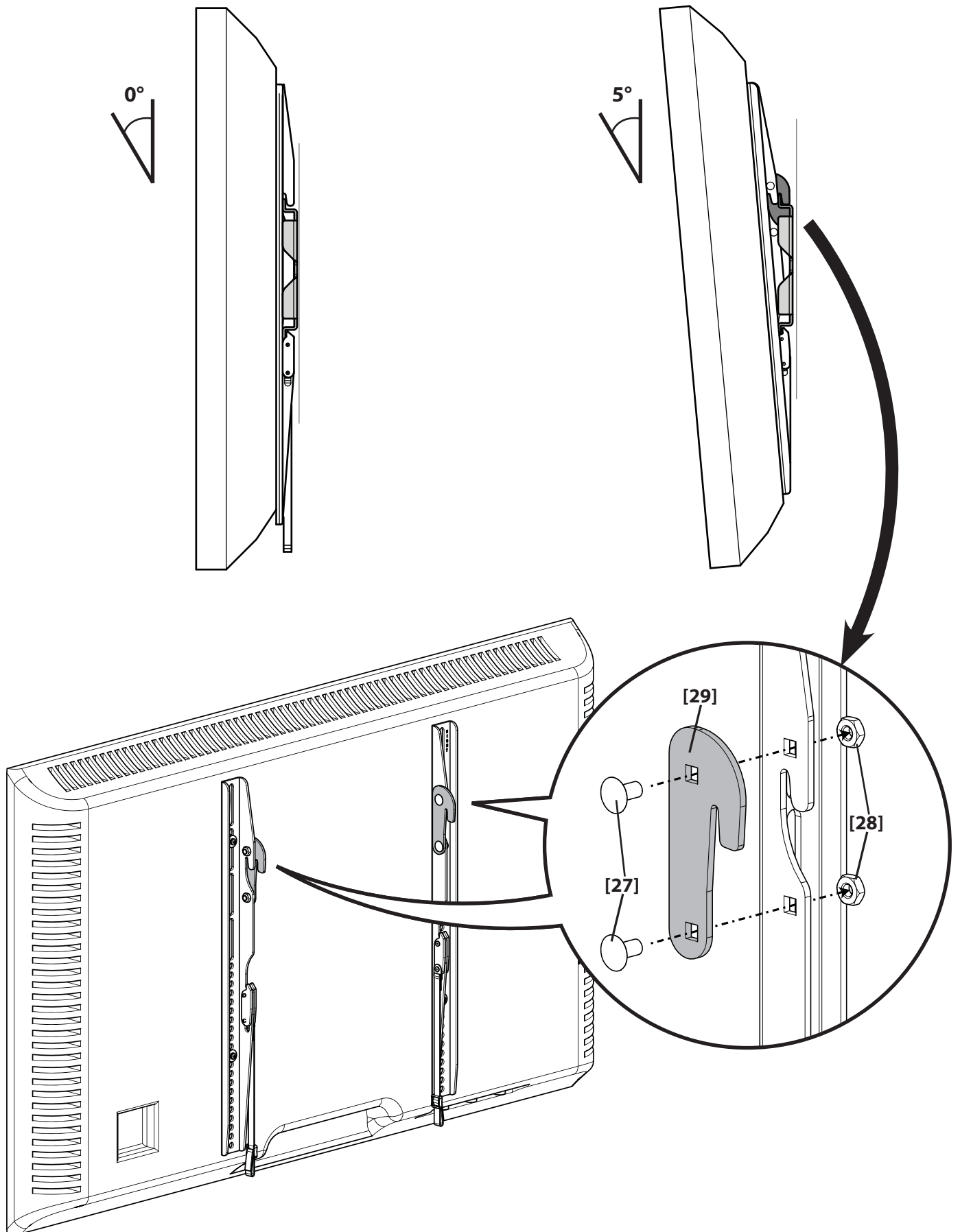

## Hang the TV with Mounting Brackets onto the Wall Plate

**⚠️ HEAVY!** You will need assistance with this step.

Install the TV / Bracket assembly by fitting the top hook of the mounting bracket over the top edge of the wall mount. Swing the mounting bracket down until the spring loaded locking tabs **[L]** slip over and fully engages the bottom edge of the wall mount. You will hear an audible "CLICK".

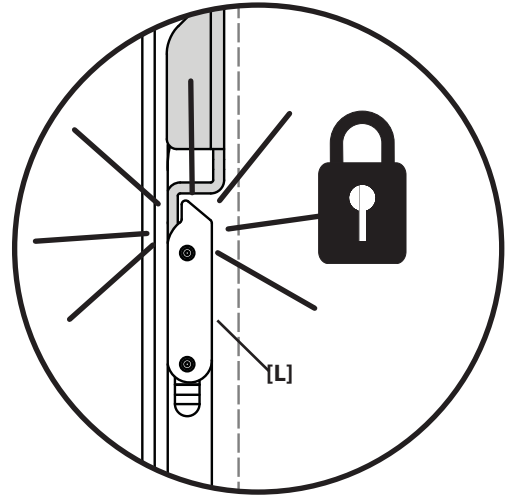
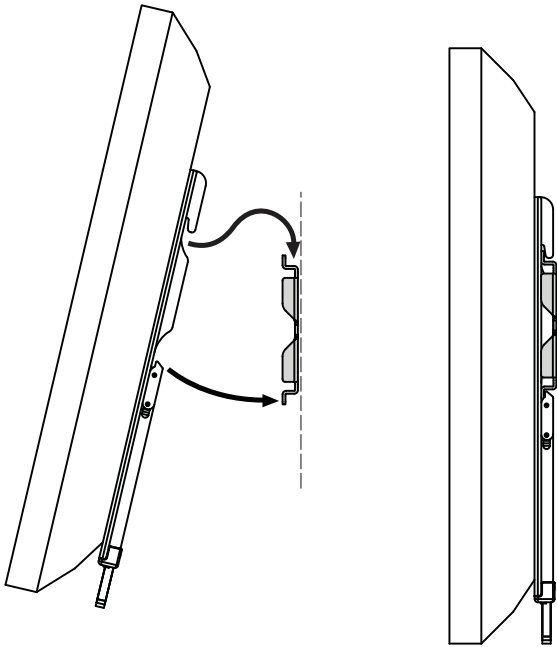

To remove the TV, pull down the straps **[S]** to disengage the locking tabs, then lift the TV off the wall plate. Swing TV / bracket assembly forward from the bottom and lift the TV from the wall mount.

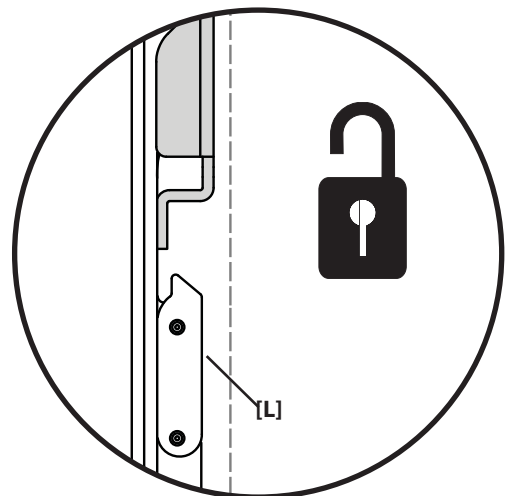
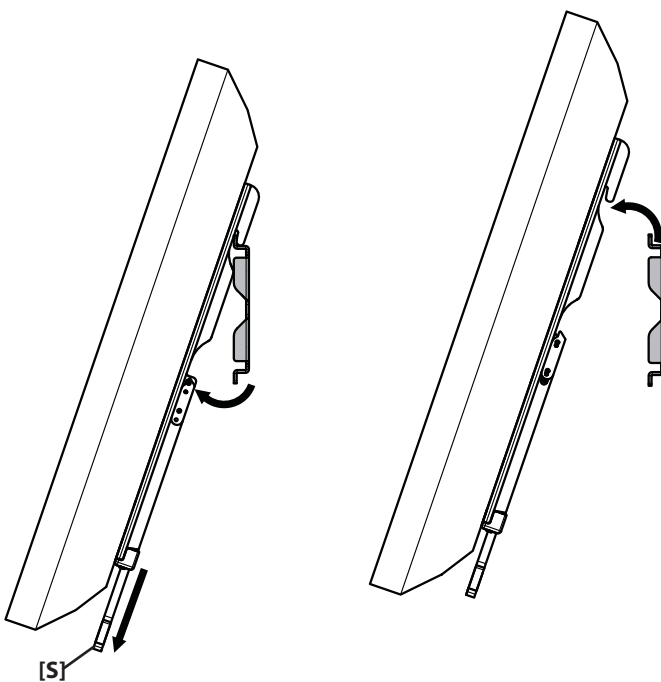



**SANUS**<sup>TM</sup>  
V U E P O I N T



## **⚠ ATTENTION:**

INFORMATIONS IMPORTANTES CONCERNANT LA SÉCURITÉ – CONSERVEZ CES INSTRUCTIONS – VEUILLEZ LIRE ATTENTIVEMENT LE MANUEL AVANT D'UTILISER CE PRODUIT

### Spécifications

- ✖ Capacité de charge – **NE PAS DÉPASSER:** 79,4 kg (175 lbs). Inclut le téléviseur et tous les accessoires.
- ✖ Inclinaison : +5°

**⚠ ATTENTION:** Évitez les dommages matériels et les blessures!

- ✖ Ne pas utiliser ce produit à d'autres fins que celles spécifiées par fabricant.
- ✖ Le mur doit pouvoir supporter cinq fois le poids total du moniteur et du support.
- ✖ Ce produit n'est pas conçu pour être utilisé sur des murs dont les montants sont en métal!
- ✖ Si vous ne comprenez pas toutes ces instructions ou si vous avez des doutes sur la sécurité de l'installation, du montage ou de l'utilisation de ce produit, veuillez contacter un installateur qualifié ou le service à la clientèle de fabricant.
- ✖ Fabricant n'est pas responsable des blessures ou des dommages causés par une mauvaise utilisation ou un montage incorrect.

**Pièces et matériel fournis. Voir l'illustration de la page 7.**

Avant de commencer l'assemblage, assurez-vous que toutes les pièces sont présentes et qu'elles ne sont pas endommagées. Si une pièce est manquante ou endommagée, contactez le service Clientèle de. Ne retournez pas les pièces endommagées à votre revendeur. N'utilisez jamais de pièces endommagées !

**REMARQUE :** Les pièces comprises ne doivent pas nécessairement être toutes utilisées.

## 1

**Voir l'illustration de la page 8.**

### Installation des supports du téléviseur

Avant de commencer, serrez à la main les vis dans les orifices filetés au dos du téléviseur. Assurez-vous qu'il y a suffisamment de filets pour installer solidement les supports de sur le moniteur. Si vous sentez une résistance, arrêtez immédiatement et contactez le Service à la clientèle.

**⚠ ATTENTION :** Évitez les dommages matériels et les blessures! Utilisez la combinaison la plus courte possible de vis et d'entretoise nécessaire. L'utilisation de quincaillerie trop longue pourrait endommager les composants internes de votre moniteur.

## 1-1

**Voir l'illustration de la page 9.**

Pour les téléviseurs dont l'arrière est plat ou sans obstruction. Assurez-vous que les supports sont à l'horizontale derrière le téléviseur. Si vous avez besoin de plus d'espace à cause des câbles, de creux ou de protubérances, consultez les options d'installation (1-2) utilisant des entretoises.

## 1-2

**Voir l'illustration de la page 10.**

Pour les téléviseurs dont l'arrière est irrégulier ou obstrué. Assurez-vous que les supports sont à l'horizontale (à niveau) derrière le téléviseur. Les configurations standard sont illustrées. Consultez le Service à la clientèle pour toute application particulière ou si vous avez des doutes quant à la quincaillerie à utiliser.

## 1-3

**Voir l'illustration de la page 11.**

Pour faciliter l'accès, les sangles doivent être au même niveau que le bas du téléviseur.



## 2 Voir l'illustration de la page 12.

### Montage mural

#### 2-1: Installation sur des murs avec montants de bois

**▲ ATTENTION :** Une utilisation inadéquate peut réduire la force de rétention du boulon tire-fond. Afin d'éviter tout dommage matériel ou blessure :

- ✖ Les avant-trous DOIVENT être percés à une profondeur de 63.5 mm (2.5 po) à l'aide d'un foret de 5,5 mm (7/32 po).
- ✖ Ne pas trop serrer les boulons tire-fond [24].
- ✖ Tout matériau de revêtement de mur ne doit pas excéder 16 mm (5/8 in.).

#### 2-2: Montage sur béton coulé ou sur blocs de béton

**▲ ATTENTION :** Une utilisation inadéquate peut réduire la force de rétention du boulon tire-fond. Afin d'éviter tout dommage matériel ou blessure :

- ✖ Les avant-trous DOIVENT être percés à une profondeur de 63.5 mm (3 po) à l'aide d'un foret de 13 mm (1/2 po).
- ✖ Assurez-vous que les douilles à expansion [26] ne dépassent pas de la surface de béton.
- ✖ Montez la plaque murale directement sur la surface de béton.
- ✖ Ne jamais percer dans le mortier entre les blocs.
- ✖ Ne pas trop serrer les boulons tire-fond [24].

## 2-1 Voir l'illustration de la page 13.

Montage sur des murs à ossature de bois – Voir les mises en garde à l'étape 2.

1. Trouvez les montants. Vérifiez le centre du montant à l'aide d'un poinçon ou d'un clou fin ou utilisez un détecteur de montant bord à bord.
2. Mettez la plaque murale [01] à niveau et marquez l'emplacement des trous.
3. Percez des avant-trous tel qu'illustré.
4. Serrez les boulons tire-fond [24] jusqu'à ce que les rondelles [25] s'appuient fermement sur la plaque murale [01].

## 2-2 Voir l'illustration de la page 14.

Montage sur béton coulé ou sur blocs de béton – Voir les mises en garde à l'étape 2.

1. Mettez la plaque murale à niveau et marquez les emplacements des trous.
2. Percez des avant-trous tel qu'illustré.
3. Insérez d'abord les douilles à expansion des boulons tire-fond [26].
4. Serrez les boulons tire-fond [24] jusqu'à ce que les rondelles [25] s'appuient fermement sur la plaque murale [01].

## 3 Voir l'illustration de la page 15.

Il peut servir pour un montage à faible encombrement ou à inclinaison de 5°.

## 4 Voir l'illustration de la page 16.

### Suspendre le téléviseur avec les supports de montage sur la plaque murale

**TRÈS LOURD !** Cette étape requiert deux personnes.

**ATTENTION:** Lors de l'installation du moniteur à la plaque murale, assurez-vous que les pattes de verrouillage [L] s'enclenchent bien en position verrouillée. Vous devriez entendre un clic lorsque les pièces sont correctement assemblées.

Pour retirer le téléviseur de la plaque murale, tirez sur les câbles de dégagement (S) et maintenez-les vers le bas tout en tirant sur le bas du téléviseur, puis soulevez le téléviseur en l'éloignant du mur.



## **VORSICHT:**

WICHTIGE SICHERHEITSHINWEISE – BEWAHREN SIE DIESE HINWEISE SORGFÄLTIG AUF – LESEN SIE VOR DEM GEBRAUCH DES PRODUKTS DAS GESAMTE HANDBUCH

Spezifikationen

- ✘ Zulässiges Höchstgewicht – **NICHT ÜBERSCHREITEN:** 79.4 kg (175 lbs). Enthält TV-Gerät und alle Zubehörteile.
- ✘ Neigungswinkel: +5°

**▲ VORSICHT:** Vermeiden Sie potenzielle Personen- und Sachschäden!

- ✘ Verwenden Sie dieses Produkt nur für den vom Hersteller ausdrücklich angegebenen Zweck.
- ✘ Die Wand muss das Fünffache des Gesamtgewichts von Fernseher und Halterung tragen können.
- ✘ Dieses Produkt ist nicht für die Verwendung an Wänden mit Metallträgern geeignet!
- ✘ Falls Sie diese Anleitung nicht verstehen sollten oder Zweifel bezüglich der sicheren Montage, des Zusammenbaus oder der Verwendung des Produkts haben, kontaktieren Sie den Kundendienst des Herstellers oder einen qualifizierten Auftragnehmer.
- ✘ Der Hersteller haftet nicht für Schäden oder Verletzungen, die durch falsche Montage oder Verwendung verursacht werden.

**Im Lieferumfang enthaltene Teile und Befestigungsmaterialien Siehe Abbildungen auf Seite 7.**

Überprüfen Sie, bevor Sie mit dem Zusammenbau beginnen, ob alle Teile vorhanden und unbeschädigt sind. Falls Teile fehlen oder beschädigt sind, geben Sie den Artikel nicht an Ihren Händler zurück; setzen Sie sich vielmehr mit dem Kundendienst in Verbindung. Niemals beschädigte Teile verwenden!

**HINWEIS:** Es wird nicht das gesamte Befestigungsmaterial verwendet.

## 1

**Siehe Abbildungen auf Seite 8.**

**Montieren der Anschlussplatten für den Fernseher**

Bestimmen Sie vor Montagebeginn den geeigneten Schraubendurchmesser (M4, M5, M6 oder M8), indem Sie die Schrauben mit der Hand in die Gewindeeinsätze an der Rückseite Ihres Fernsehers schrauben. Stellen Sie sicher, dass geeignete Gewindegänge für die Befestigung der Anschlussplatten am Fernseher vorhanden sind. Falls Sie auf Widerstand stoßen, brechen Sie die Montage unverzüglich ab und rufen Sie den Kundendienst an.

**▲ VORSICHT:** Vermeiden Sie Verletzungen und Sachschäden! Verwenden Sie die kürzeste Schrauben-Abstandshalter-Kombination, die unter den gegebenen Montagebedingungen möglich ist. Die Verwendung von zu langen Schrauben kann die inneren Komponenten Ihres Fernsehers beschädigen.

## 1-1

**Siehe Abbildungen auf Seite 9.**

Geeignet für Fernseher mit flacher/hindernisfreier Rückseite. Achten Sie darauf, dass die Anschlussplatten flach auf der Rückseite des Fernsehers anliegen. Wenn Sie mehr Platz für Kabel, Vertiefungen oder Überstände benötigen, wählen Sie eine Montageoption mit Abstandhaltern (siehe 1-2).

## 1-2

**Siehe Abbildungen auf Seite 10.**

Geeignet für Fernseher mit unebener Rückseite mit Hindernissen. Achten Sie darauf, dass die Anschlussplatten flach auf der Rückseite des Fernsehers anliegen. Die Abbildungen zeigen Standardkonfigurationen. Für Spezialanwendungen, oder wenn Sie sich bei der Wahl der Befestigungsmaterialien nicht sicher sind, wenden Sie sich an den Kundendienst.

## 1-3

**Siehe Abbildungen auf Seite 11.**

Um leichteren Zugriff zu gewährleisten, sollten die Schlaufen am Boden des Fernsehers ausgerichtet werden.



## 2 Siehe Abbildungen auf Seite 12.

### Wandmontage

#### 2-1: Montage an Holzbalken

**▲ VORSICHT:** Eine unsachgemäße Verwendung kann die Haltekraft der Ankerschraube verringern. Vermeiden Sie Verletzungen und Sachschäden:

- ✖ Es MÜSSEN bis zu 63.5 mm (2.5 Zoll) tiefe Vorbohrungen mit einem 5.5mm-Bohrer (7/32 Zoll) gebohrt werden.
- ✖ Ziehen Sie die Ankerschrauben **[24]** nicht zu fest an.
- ✖ Die Materialien zur Abdeckung der Wand dürfen nicht stärker als 16 mm (5/8 Zoll) sein.

#### 2-2: Montage an einer Wand aus Massivbeton oder Betonblöcken

**▲ VORSICHT:** Eine unsachgemäße Verwendung kann die Haltekraft der Ankerschraube verringern. Vermeiden Sie Verletzungen und Sachschäden:

- ✖ Es MÜSSEN bis zu 63.5mm (3 Zoll) tiefe Vorbohrungen mit einem 13mm-Bohrer (1/2 Zoll) gebohrt werden.
- ✖ Stellen Sie sicher, dass die Dübel **[26]** bündig mit der Betonoberfläche abschließen.
- ✖ Montieren Sie die Wandplatte direkt an der Betonfläche.
- ✖ Bohren Sie niemals in den Mörtel zwischen den Blöcken.
- ✖ Ziehen Sie die Ankerschrauben **[24]** nicht zu fest an.

## 2-1 Siehe Abbildungen auf Seite 13.

Montage an einer Holzbalkenwand – Vorsichtsmaßnahmen siehe Schritt 2.

1. Suchen Sie die Balken. Stechen Sie mit einer Ahle oder einem dünnen Nagel die Mitte des Balkens an, oder verwenden Sie einen Kante-zu-Kante-Balkensucher.
2. Richten Sie die Wandplatte **[01]** aus und markieren Sie die Stellen für die Bohrlöcher.
3. Bohren Sie Vorbohrungen wie in der Abbildung dargestellt.
4. Ziehen Sie die Ankerschrauben **[24]** nur so weit an, bis die Unterlegscheiben **[25]** fest an der Wandplatte **[01]** anliegen.

## 2-2 Siehe Abbildungen auf Seite 14.

Montage an einer Wand aus Massivbeton oder Betonblöcken – Vorsichtsmaßnahmen siehe Schritt 2.

1. Richten Sie die Wandplatte aus und markieren Sie die Stellen für die Bohrlöcher.
2. Bohren Sie Vorbohrungen wie in der Abbildung dargestellt.
3. Führen Sie die Ankerschraubendübel **[26]** ein.
4. Ziehen Sie die Ankerschrauben **[24]** nur so weit an, bis die Unterlegscheiben **[25]** fest an der Wandplatte **[01]** anliegen.

## 3

Siehe Abbildungen auf Seite 15.

Sowohl die Montage als Flachprofil-Halterung als auch als neigbare Halterung (5°) ist möglich.

## 4

Siehe Abbildungen auf Seite 16.

### Aufhängen des Fernsehgeräts an der Wandplatte mithilfe von Anschlussplatten

**VORSICHT, SCHWER!** Bei diesem Schritt werden Sie Hilfe benötigen.

**VORSICHT:** Achten Sie bei der Installation des Monitors auf der Wandplatte darauf, dass die Verriegelungslaschen **[L]** in der verriegelten Position einrasten.

Wenn die Teile richtig zusammengebaut wurden, rasten sie mit einem klickenden Geräusch ein.

Um den Fernseher von der Wandplatte zu entfernen, halten Sie die Kabelauslöser **(S)** nach unten gezogen, während Sie die Unterseite des Fernsehers herausziehen. Heben Sie den Fernseher anschließend nach oben und von der Wand weg.



## **! PRECAUCIÓN:**

INSTRUCCIONES IMPORTANTES DE SEGURIDAD – CONSERVE ESTAS INSTRUCCIONES – LEA TODO EL MANUAL ANTES DE UTILIZAR ESTE PRODUCTO

Especificaciones

- ✘ Peso máximo admitido —**NO LO EXCEDA**—: 79.4 kg (175 lbs). Incluye televisor y accesorios.
- ✘ Inclinación: +5°

**! PRECAUCIÓN:** Evite lesiones físicas y daños materiales.

- ✘ No utilice este producto para ningún otro propósito que no sea el explícitamente especificado por el fabricante.
- ✘ La pared debe soportar cinco veces el peso del monitor y el soporte juntos.
- ✘ Este producto no está diseñado para ser instalado en paredes con montantes metálicos.
- ✘ Si no entiende las instrucciones o si tiene dudas acerca de la seguridad de la instalación, del ensamblado o del uso del producto, contáctese con el Servicio de Atención a Clientes del fabricante o llame a un técnico calificado.
- ✘ El fabricante no se responsabiliza por ningún daño o lesión resultante del montaje incorrecto o el uso indebido.

**Piezas y Materiales Suministrados. Consulte el gráfico en la página 7.**

Antes de iniciar el ensamblaje, comprobar que se encuentran incluidas y en buenas condiciones todas las piezas. Si falta o está deteriorada alguna pieza, no devuelva el artículo a su concesionario; póngase en contacto con el servicio de atención al cliente. ¡No utilice nunca piezas deterioradas!

**NOTA:** No habrá que utilizar todo el material.

## **1** Consulte el gráfico en la página 8.

### **Instalación de las placas de sujeción**

Antes de comenzar, enrosque manualmente los tornillos en los encastres roscados de la parte posterior del televisor a fin de determinar el diámetro correcto de los tornillos (M4, M5, M6 o M8). Verifique que las roscas sean adecuadas para fijar las placas al televisor. Si encuentra resistencia, deténgase de inmediato y contáctese con el servicio de atención al cliente.

**! PRECAUCIÓN:** Evite lesiones físicas y daños materiales. Utilice la combinación más corta de tornillo y espaciador según las necesidades. Utilizar tornillos demasiado largos puede dañar los componentes internos del televisor.

## **1-1** Consulte el gráfico en la página 9.

Para televisores con parte posterior plana o libre de obstrucciones. Asegúrese de que las placas de sujeción queden niveladas en la parte posterior del televisor. Si necesita más espacio para cables, concavidades o protuberancias, consulte una opción de instalación (**1-2**) que utilice espaciadores.

## **1-2** Consulte el gráfico en la página 10.

Para televisores con parte posterior irregular o con obstrucciones. Asegúrese de que las placas de sujeción queden niveladas en la parte posterior del televisor. Se ilustran las configuraciones estándar. Si desea información sobre aplicaciones especiales o si tiene dudas sobre la selección de piezas, contáctese con el servicio de atención al cliente.

## **1-3** Consulte el gráfico en la página 11.

Para facilitar el acceso, las correas deben estar niveladas con la parte inferior del televisor.



## 2 Consulte el gráfico en la página 12.

### Montaje sobre pared

#### 2-1: Montaje sobre montantes de madera

**▲ PRECAUCIÓN:** El uso indebido podría reducir la capacidad de retención de los tornillos. Para evitar lesiones y daños materiales:

- ✘ Los orificios DEBEN realizarse con una broca de 5.5 mm (7/32 pulgadas) de diámetro hasta una profundidad de 63.5 mm 2.5 pulgada).
- ✘ No ajuste en exceso los tornillos [24].
- ✘ El material que recubre la pared no debe exceder los 16 mm (5/8 pulgada).

#### 2-2: Montaje sobre concreto macizo o sobre bloques de hormigón

**▲ PRECAUCIÓN:** El uso indebido podría reducir la capacidad de retención de los tornillos. Para evitar lesiones y daños materiales:

- ✘ Los orificios DEBEN realizarse con una broca de 13 mm (1/2 pulgadas) de diámetro hasta una profundidad de 63.5 mm 2.5 pulgada).
- ✘ Cerciórese de que los anclajes [26] queden nivelados respecto de la superficie de hormigón.
- ✘ Instale la placa mural directamente sobre la superficie de hormigón.
- ✘ Nunca perforo el cemento que une los bloques.
- ✘ No ajuste en exceso los tornillos [24].

## 2-1 Consulte el gráfico en la página 13.

### Montaje sobre pared con montantes de madera – Véase Precauciones en el paso 2.

1. Localice los montantes. Verifique el centro del montante con un punzón o un clavo delgado, o bien utilice un detector de bordes de montantes.
2. Nivele la placa mural [01] y marque la ubicación de los orificios.
3. Realice los orificios como se indica en la ilustración.
4. Ajuste los tornillos [24] solamente hasta que las arandelas [25] queden firmes contra la placa mural [01].

## 2-2 Consulte el gráfico en la página 14.

### Montaje sobre concreto macizo o sobre bloques de hormigón – Véase Precauciones en el paso 2.

1. Nivele la placa mural y marque la ubicación de los orificios.
2. Realice los orificios como se indica en la ilustración.
3. Inserte los anclajes [26].
4. Ajuste los tornillos [24] solamente hasta que las arandelas [25] queden firmes contra la placa mural [01].

## 3 Consulte el gráfico en la página 15.

El montaje puede ser de perfil bajo o con un ángulo de inclinación de 5°.

## 4 Consulte el gráfico en la página 16.

### Cuelgue el televisor con las placas de sujeción adosadas, en la placa mural

**¡PESADO!** Necesitará ayuda para realizar esta operación.

**PRECAUCIÓN:** Para instalar el monitor en la placa mural, asegúrese de que las palancas de bloqueo [L] pasen a la posición de bloqueo. Cuando las partes estén correctamente ensambladas, se escuchará un chasquido.

Para retirar el televisor de la placa mural, jale hacia abajo los cordones de desenganche (S) y sosténgalos así mientras jala el televisor hacia afuera tomándolo de la parte inferior. Luego levante y quite el televisor.



## ⚠️ ATENÇÃO:

INSTRUÇÕES DE SEGURANÇA IMPORTANTES – GUARDE ESTAS INSTRUÇÕES – LEIA O MANUAL INTEIRO ANTES DE USAR ESTE PRODUTO

### Especificações

- ✖ Capacidade de peso—**NÃO EXCEDER:** 79.4 kg (175 lbs). Inclui a TV e quaisquer acessórios.
- ✖ Inclinação: +5°

**⚠️ ATENÇÃO:** Evite possíveis ferimentos pessoais e danos à propriedade!

- ✖ Não use este produto para uma finalidade diferente daquela explicitamente especificada pela fabricante.
- ✖ A parede tem que ser capaz de suportar cinco vezes o peso do monitor e do suporte combinados.
- ✖ Este produto não foi projetado para uso em paredes com parafusos de metal!
- ✖ Se houver dúvida sobre essas instruções ou sobre a segurança da instalação, montagem ou uso deste produto, entre em contato com o Atendimento ao Cliente da fabricante ou ligue para um prestador de serviços qualificado.
- ✖ A fabricante não se responsabiliza por danos ou ferimentos causados por montagem ou uso incorretos.

**Peças e Ferramentas Fornecidas. Consulte a ilustração na página 7.**

Antes de iniciar a montagem, verifique se todas as peças foram incluídas e se não estão defeituosas. Caso faltarem peças ou haja peças defeituosas não devolva a peça ao seu ponto de venda; contate o Serviço de Apoio ao Cliente da. Nunca use peças defeituosas!

**OBSERVAÇÃO:** Nem todas as ferramentas serão usadas.

## 1 Consulte a ilustração na página 8.

### Instalação de suportes da TV

Antes de começar, rosqueie com a mão os parafusos nas inserções de rosca, na parte traseira da TV, para determinar o diâmetro correto do parafuso (M4, M5, M6 ou M8). Verifique se há roscas adequadas para prender os suportes no monitor. Se você encontrar resistência, pare imediatamente e contate o serviço ao cliente.

**⚠️ ATENÇÃO:** Evite possíveis ferimentos pessoais e dano à propriedade! Use a combinação mais curta de parafuso e espaçador para acomodar suas necessidades. O uso de material mais longo pode danificar os componentes internos do seu monitor.

## 1-1 Consulte a ilustração na página 9.

Para TVs com a parte traseira plana/não obstruída. Verifique se os suportes estão nivelados na parte de trás da TV. Se precisar de espaço extra para acomodar cabos, recessos ou saliências, consulte uma opção de instalação (1-2) que use espaçadores.

## 1-2 Consulte a ilustração na página 10.

Para TVs com a parte traseira irregular/obstruída. Verifique se os suportes estão nivelados na parte de trás da TV. As configurações padrão são mostradas. Para aplicações especiais, ou se não tiver certeza sobre a seleção de peças, entre em contato com o serviço ao cliente.

## 1-3 Consulte a ilustração na página 11.

Para facilitar o acesso, as faixas devem estar niveladas com a parte inferior da TV.





## 2 Consulte a ilustração na página 12.

### Montagem na parede

#### 2-1: Montagem com parafuso na madeira

**▲ ATENÇÃO:** O uso incorreto pode reduzir a potência de fixação do parafuso interfragmentário. Para evitar possíveis ferimentos ou dano à propriedade:

- ✖ Os furos-piloto DEVEM ser perfurados até uma profundidade de 63.5 mm (2.5 pol.), usando uma broca de 5.5 mm (7/32 pol.) de diâmetro.
- ✖ Não aperte demais os parafusos interfragmentários [24].
- ✖ Qualquer material que cubra a parede não deve exceder 16 mm (5/8 pol.).

#### 2-2: Montagem em concreto sólido e em bloco de concreto

**▲ ATENÇÃO:** O uso incorreto pode reduzir a potência de fixação do parafuso interfragmentário. Para evitar possíveis ferimentos ou dano à propriedade:

- ✖ Os furos-piloto DEVEM ser perfurados até uma profundidade de 63.5 mm (3 pol.), usando uma broca de 13mm (1/2 pol.) de diâmetro.
- ✖ Certifique-se de que as âncoras [26] assentam de forma plana na superfície de concreto.
- ✖ Monte a placa da parede diretamente na superfície de concreto.
- ✖ Nunca perfure o cimento entre os blocos.
- ✖ Não aperte demais os parafusos interfragmentários [24].

## 2-1 Consulte a ilustração na página 13.

Montagem na parede do parafuso de madeira – Consulte Avisos na Etapa 2.

1. Posicione os parafusos. Verifique o centro do parafuso com um furador ou prego fino, ou um detector de estrutura de borda a borda.
2. Nivele a placa na parede e marque [01] os locais de furo.
3. Perfure os furos-piloto, como ilustrado.
4. Aperte os parafusos interfragmentários [24] somente até as arruelas [25] serem puxadas firmemente contra a placa da parede [01].

## 2-2 Consulte a ilustração na página 14.

Montagem em concreto sólido e bloco de concreto: consulte os Avisos na Etapa 2.

1. Nivele a placa na parede e marque [01] os locais de furo.
2. Perfure os furos-piloto, como ilustrado.
3. Insira as âncoras do parafuso interfragmentário [26].
4. Aperte os parafusos interfragmentários [24] somente até as arruelas [25] serem puxadas firmemente contra a placa da parede [01].

## 3 Consulte a ilustração na página 15.

Permite a montagem em perfil baixo ou com uma inclinação até 5°.

## 4 Consulte a ilustração na página 16.

### Pendure a TV com os Suportes de montagem na Placa de parede

**PESADO!** Necessitará de ajuda nesta etapa.

**ATENÇÃO:** Ao instalar o monitor na placa da parede, certifique-se de que as lingüetas de trava [L] ficam presas na posição de travamento. Um clique audível ocorre quando as partes são unidas corretamente.

Para remover a TV da placa de parede, puxe os fios de liberação (S) para baixo e segure-os enquanto puxa a parte inferior da TV para fora. Em seguida, mova a TV para cima e para fora, para longe da parede.



## ⚠ LET OP:

BELANGRIJKE VEILIGHEIDSLINSTRUCTIES – BEWAAR DEZE GOED – LEES VOORDAT U DIT PRODUCT GEBRUIKT DE GEHELE HANDLEIDING

### Specificaties

- ✘ Gewichtscapaciteit--**NIET OVERSCHRIJDEN**: 79.4 kg (175 lbs). Bevat TV en accessoires.
- ✘ Kanteling: +5°

**⚠ LET OP:** Voorkom persoonlijk letsel of schade aan de apparatuur!

- ✘ Gebruik dit product niet voor doeleinden die niet expliciet zijn gespecificeerd door fabrikant.
- ✘ De wand moet geschikt zijn om vijf keer het gecombineerde gewicht van het scherm en de montagesteun te ondersteunen.
- ✘ Dit product is niet ontworpen voor gebruik aan een muur met een metalen constructie!
- ✘ Als u deze instructies niet begrijpt of twijfelt over de veiligheid van de installatie, de montage of het gebruik van dit product, neemt u contact op met de klantenservice van de fabrikant of belt u met een erkend vakman.
- ✘ De fabrikant is niet verantwoordelijk voor schade of letsel als gevolg van onjuiste montage of verkeerd gebruik.

**Bijgeleverde onderdelen en materialen. Raadpleeg de afbeeldingen op pagina 7.**

Voordat u begint met de montage dient u eerst te controleren of alle onderdelen onbeschadigd zijn bijgeleverd. Wanneer er onderdelen ontbreken of beschadigd zijn, stuur het artikel dan niet terug naar uw dealer; neem contact op met de afdeling Klantenservice. Gebruik nooit beschadigde onderdelen!

**OPMERKING:** Niet alle materialen worden gebruikt.

## 1 Raadpleeg de afbeeldingen op pagina 8

### Tv-beugels installeren

Voordat u begint, moet u de schroeven handmatig in de schroefinzetten aan de achterkant van de tv draaien, zodat u de juiste schroefdiameter kunt bepalen (M4, M5, M6 of M8). Controleer of er geschikte schroefdraden zijn om de beugels mee op de monitor te bevestigen. Als u weerstand voelt, moet u onmiddellijk stoppen en contact opnemen met de klantenservice.

**⚠ LET OP:** Voorkom persoonlijk letsel of schade aan de apparatuur! Gebruik de kortst mogelijke combinatie van schroef en afstandsringetje om te voorzien in uw behoeften. Gebruik van te lange schroeven kan de interne onderdelen van uw scherm beschadigen.

## 1-1 Raadpleeg de afbeeldingen op pagina 9

Voor tv's met een vlakke achterkant zonder uitsteeksels. Zorg ervoor dat de beugels vlak op de achterkant van de tv liggen. Als u extra ruimte nodig hebt voor kabels, uitsparingen of uitsteeksels, kies dan voor een installatieoptie (1-2) waarbij afstandsringen worden gebruikt.

## 1-2 Raadpleeg de afbeeldingen op pagina 10

Voor tv's met een ongelijkmatige achterkant/achterkant met uitsteeksels. Zorg ervoor dat de beugels vlak op de achterkant van de tv liggen. De standaard configuraties worden weergegeven. Voor speciale toepassingen of als u twijfelt over uw hardwarekeuze, kunt u contact opnemen met de klantenservice.

## 1-3 Raadpleeg de afbeeldingen op pagina 11

Voor gemakkelijke toegang moeten de riemen op gelijke hoogte zijn met de onderkant van de tv.



## 2 Raadpleeg de afbeeldingen op pagina 12

### Wandmontage

#### 2-1: Montage aan een houten drager

**▲ LET OP:** Een onjuist gebruik kan de grip van de bout verminderen. Om mogelijk letsel of materiële schade te voorkomen:

- ✘ De montagegaten MOETEN tot een diepte van 63.5 mm worden geboord met behulp van een boorkop van 5.5 mm.
- ✘ Draai de bouten niet te strak [24].
- ✘ Materialen die de muur bedekken, mogen niet dikker zijn dan 16 mm.

#### 2-2: Bevestiging in massief beton of betonblokken

**▲ LET OP:** Een onjuist gebruik kan de grip van de bout verminderen. Om mogelijk letsel of materiële schade te voorkomen:

- ✘ De montagegaten MOETEN tot een diepte van 63.5 mm worden geboord met behulp van een boorkop van 13 mm.
- ✘ Zorg ervoor dat de ankers [26] gelijk zijn aan het betonnen oppervlak.
- ✘ Bevestig de wandplaat rechtstreeks op het betonnen oppervlak.
- ✘ Boor nooit in het cement tussen blokken.
- ✘ Draai de bouten niet te strak [24].

## 2-1 Raadpleeg de afbeeldingen op pagina 13

Montage aan een houten drager – Zie Let op in stap 2.

1. Zoek de dragers. Controleer het midden van de drager met een priem of een dunne spijker, of gebruik een balkzoeker van rand tot rand.
2. Plaats de wandplaat [01] waterpas en markeer de locaties van de gaten.
3. Boor de montagegaten zoals in de illustratie wordt getoond.
4. Draai de bouten [24] alleen vast tot de ringen [25] stevig tegen de wandplaat [01] zitten.

## 2-2 Raadpleeg de afbeeldingen op pagina 14

Bevestiging in massief beton of in betonblokken – Zie Let op in stap 2.

1. Plaats de wandplaat waterpas en markeer de locaties van de gaten.
2. Boor de montagegaten zoals in de illustratie wordt getoond.
3. Plaats de schroefankers [26].
4. Draai de bouten [24] alleen vast tot de ringen [25] stevig tegen de wandplaat [01] zitten.

## 3 Raadpleeg de afbeeldingen op pagina 15

Hij is geschikt voor laag profiel en kan 5° worden gekanteld.

## 4 Raadpleeg de afbeeldingen op pagina 16

### De tv met de montagebeugels aan de wandplaat hangen

**ZWAAR!** Voor het uitvoeren van deze stap is assistentie vereist.

**LET OP:** Let er bij het bevestigen van de monitor op de wandplaat goed op dat de afsluitklepjes [L] worden vergrendeld. U hoort een klik wanneer de onderdelen goed zijn gemonteerd.

Om de tv van de wandplaat te verwijderen dient u de ontgrendelingskoorden (S) naar beneden getrokken te houden terwijl u de onderkant van de tv wegtrekt, en vervolgens de tv omhoog en van de wand weg te tillen.



## ⚠ ATTENZIONE:

ISTRUZIONI DI SICUREZZA IMPORTANTI – CONSERVARE CON CURA QUESTE ISTRUZIONI – LEGGERE TUTTE LE ISTRUZIONI PRIMA DI USARE QUESTO PRODOTTO

Specifiche

- ✦ Portata—**NON ECCEDERE:** 79.4 kg (175 lbs). Include il televisore e tutti gli accessori.
- ✦ Inclinazione: da + 5

**⚠ Attenzione:** Evitare di causare danni a persone e/o a cose!

- ✦ Non utilizzare il prodotto per qualsiasi scopo non esplicitamente specificato da produttore.
- ✦ La parete deve essere in grado di sostenere cinque volte il peso complessivo del monitor e di tutti i supporti.
- ✦ Questo prodotto non è progettato per l'uso su pareti con montanti metallici.
- ✦ Se le istruzioni risultassero poco chiare o in casi dubbi riguardo la sicurezza dell'installazione, dell'assemblaggio o dell'utilizzo del prodotto, contattare l'Assistenza clienti produttore, oppure rivolgersi a un tecnico qualificato.
- ✦ Il produttore non è responsabile per danni o lesioni personali derivanti dall'assemblaggio o dall'uso non corretti.

**Parti ed elementi di montaggio in dotazione. Si veda la grafica a pagina 7.**

Prima di procedere al montaggio verificare che siano presenti tutti i componenti e che gli stessi non siano danneggiati. Qualora qualche pezzo risultasse mancante o danneggiato, si invita l'utilizzatore a non restituire l'unità al rivenditore ma a contattare il Servizio Clienti. Non usare mai componenti danneggiati!

**NOTA:** Alcuni degli elementi di montaggio forniti non saranno utilizzati.

## 1 Si veda la grafica a pagina 8

### Installare le staffe del televisore

Prima di cominciare, presentare le viti negli inserti filettati sul retro del televisore per determinare il diametro corretto (M4, M5, M6 o M8). Assicurarsi che la parte filettata sia sufficiente ad assicurare le staffe al monitor. Se si avverte resistenza, fermarsi subito e contattare l'Assistenza clienti.

**⚠ ATTENZIONE:** Evitare la possibilità di danni alle cose e lesioni alle persone! Per rispondere alle proprie esigenze, utilizzare la combinazione vite/distanziatore più corta. L'uso di viti troppo lunghe potrebbe danneggiare i componenti interni del monitor.

## 1-1 Si veda la grafica a pagina 9

Per televisori a dorso piatto/libero. Assicurarsi che le staffe siano livellate sul retro del televisore. Se c'è bisogno di spazio supplementare per sistemare cavi, incassi o sporgenze, vedere una delle opzioni di installazione (1-2) che usa i distanziatori.

## 1-2 Si veda la grafica a pagina 10

Per televisori a dorso irregolare/ostruito. Assicurarsi che le staffe siano livellate sul retro del televisore. L'illustrazione mostra le configurazioni standard. Per applicazioni particolari, o in caso di qualsiasi dubbio sulla selezione dell'hardware, rivolgersi all'Assistenza clienti.

## 1-3 Si veda la grafica a pagina 11

Per comodità di accesso, le linguette devono essere a livello con il fondo del televisore.



## 2 Si veda la grafica a pagina 12

### Montaggio a parete

#### 2-1: Montaggio su montante in legno

**▲ ATTENZIONE:** L'utilizzo improprio potrebbe ridurre la capacità di tenuta dei tirafondi. Per evitare la possibilità di danni alle cose o lesioni alle persone:

- ✘ I fori guida DEVONO essere praticati a una profondità di 63.5 mm, con una punta per trapano dal diametro di 5.5 mm (7/32 poll.).
- ✘ Non serrare eccessivamente i tirafondi [24].
- ✘ Lo spessore di qualsiasi materiale che copre la parete non deve eccedere i 16 mm (5/8 poll.).

#### 2-2: Montaggio su calcestruzzo pieno e blocchi di calcestruzzo

**▲ ATTENZIONE:** L'utilizzo improprio potrebbe ridurre la capacità di tenuta dei tirafondi. Per evitare la possibilità di danni alle cose o lesioni alle persone:

- ✘ I fori guida DEVONO essere praticati a una profondità di 63.5mm, con una punta per trapano dal diametro di 13 mm (1/2 poll.).
- ✘ Assicurarsi che i tasselli [26] siano inseriti a livello rispetto alla superficie di calcestruzzo.
- ✘ Montare la piastra a muro direttamente sulla superficie di calcestruzzo.
- ✘ Non praticare mai i fori nei giunti di malta tra i blocchi di calcestruzzo.
- ✘ Non serrare eccessivamente i tirafondi [24].

## 2-1 Si veda la grafica a pagina 13

Montaggio a parete con montanti di legno – Si vedano le precauzioni al passo 2.

1. Identificare i montanti. Verificare il centro del montante con un punteruolo o un chiodo sottile, oppure usare un cercamontanti per rilevare la distanza da bordo a bordo.
2. Mettere a livello la piastra a muro [01] e contrassegnare le posizioni dei fori.
3. Praticare i fori guida come illustrato.
4. Serrare i tirafondi [24] solo fino a quando le rondelle [25] non sono tirate fermamente contro la piastra a muro [01].

## 2-2 Si veda la grafica a pagina 14

Montaggio su calcestruzzo pieno e blocchi di calcestruzzo – Si vedano le precauzioni al passo 2.

1. Mettere a livello la piastra a muro e contrassegnare le posizioni dei fori.
2. Praticare i fori guida come illustrato.
3. Inserire i tasselli dei tirafondi [26].
4. Serrare i tirafondi [24] solo fino a quando le rondelle [25] non sono tirate fermamente contro la piastra a muro [01].

## 3 Si veda la grafica a pagina 15

Può essere montato o a basso profilo o con inclinazione 5°.

## 4 Si veda la grafica a pagina 16

### Appendere il televisore con le staffe di montaggio sulla piastra a muro

**PESANTE!** Per questa operazione, si avrà bisogno di aiuto.

**PRECAUZIONE:** Quando si installa il monitor su una piastra a muro, assicurarsi che le linguette di bloccaggio [L] siano nella posizione di blocco. Se le parti sono montate correttamente, si dovrebbe sentire un "clic" ben distinto.

Per rimuovere il televisore dalla piastra a muro, tirare i cordoncini verso il basso (S) mentre si estrae il televisore dal fondo, quindi sollevare il televisore e staccarlo dalla parete.

**⚠ ΠΡΟΣΟΧΗ:**

ΣΗΜΑΝΤΙΚΕΣ ΟΔΗΓΙΕΣ ΑΣΦΑΛΕΙΑΣ - ΦΥΛΑΞΤΕ ΑΥΤΕΣ ΤΙΣ ΟΔΗΓΙΕΣ – ΔΙΑΒΑΣΤΕ ΟΛΟΚΛΗΡΟ ΤΟ ΕΓΧΕΙΡΙΔΙΟ ΠΡΙΝ ΧΡΗΣΙΜΟΠΟΙΗΣΕΤΕ ΑΥΤΟ ΤΟ ΠΡΟΪΟΝ

Προδιαγραφές

- ✦ Ικανότητα αντοχής βάρους--**ΜΗΝ ΤΗΝ ΥΠΕΡΒΕΙΤΕ:** 79.4 kg (175 lbs). Περιλαμβάνει τηλεόραση και τυχόν εξαρτήματα.
- ✦ Κλίση: +5°

**⚠ ΠΡΟΣΟΧΗ:** Αποφύγετε την πιθανή πρόκληση τραυματισμού ή υλικής βλάβης!

- ✦ Μη χρησιμοποιείτε αυτό το προϊόν για οποιονδήποτε σκοπό που δεν ορίζεται ρητά από το κατασκευαστή.
- ✦ Ο τοίχος πρέπει να έχει τη δυνατότητα υποστήριξης πενταπλάσιου φορτίου από το συνολικό βάρος της οθόνης και της βάσης.
- ✦ Το προϊόν αυτό δεν έχει σχεδιαστεί για χρήση σε τοίχους με μεταλλικούς ορθοστάτες.
- ✦ Αν δεν κατανοείτε αυτές τις οδηγίες, ή έχετε αμφιβολίες για την ασφάλεια της εγκατάστασης, της συναρμολόγησης ή της χρήσης αυτού του προϊόντος, επικοινωνήστε με την Εξυπηρέτηση πελατών του κατασκευαστή ή καλέστε έναν αδειούχο τεχνικό.
- ✦ Ο κατασκευαστής δεν είναι υπεύθυνος για τυχόν βλάβη ή τραυματισμό που προκαλείται από εσφαλμένη συναρμολόγηση ή χρήση.

**Παρεχόμενα κομμάτια και υλικά. Βλ. εικόνες στη σελίδα 7**

Πριν να ξεκινήσετε τη συναρμολόγηση, επιβεβαιώστε πως περιλαμβάνονται όλα τα κομμάτια στη συσκευασία και πως δεν έχουν υποστεί ζημιά. Αν κάποια κομμάτια λείπουν ή έχουν υποστεί ζημιά, μην επιστρέψετε τη μονάδα στο κατάστημα αγοράς, αλλά επικοινωνήστε με την Εξυπηρέτηση πελατών της. Μη χρησιμοποιείτε ποτέ κομμάτια που έχουν υποστεί ζημιά!

**ΣΗΜΕΙΩΣΗ:** Δεν θα χρησιμοποιηθεί όλο το περιλαμβανόμενο υλικό.

**1**

**Βλ. εικόνες στη σελίδα 8**

**Τοποθέτηση των βραχιόνων της τηλεόρασης**

Πριν ξεκινήσετε βιδώστε με το χέρι τις βίδες στις εσοχές με σπειρώμα στο πίσω μέρος της τηλεόρασης, για να καθορίσετε τη σωστή διάμετρο (M4, M5, M6 ή M8) της βίδας. Επαληθεύστε ότι υπάρχουν επαρκή σπειρώματα για τη στερέωση των βραχιόνων στην οθόνη. Αν νιώθετε αντίσταση, σταματήστε αμέσως και επικοινωνήστε με την Εξυπηρέτηση πελατών.

**⚠ ΠΡΟΣΟΧΗ:** Αποφύγετε την πιθανή πρόκληση τραυματισμού ή υλικής βλάβης! Χρησιμοποιήστε τον κοντύτερο δυνατό συνδυασμό βίδας και διαχωριστικού που σας εξυπηρετεί. Η χρήση υλικών που είναι πολύ μακριά μπορεί να προκαλέσει ζημιά στα εσωτερικά εξαρτήματα της οθόνης σας.

**1-1**

**Βλ. εικόνες στη σελίδα 9**

Για τηλεοράσεις με επίπεδη/χωρίς εμπόδια πλάτη. Φροντίστε οι βραχίονες να είναι ευθυγραμμισμένοι στο πίσω μέρος της τηλεόρασης. Αν χρειάζεστε πρόσθετο χώρο για τα καλώδια, τις εσοχές ή τις προεξοχές, δείτε μια από τις επιλογές εγκατάστασης (1-2) που χρησιμοποιούν διαχωριστικά.

**1-2**

**Βλ. εικόνες στη σελίδα 10**

Για τηλεοράσεις με ακανόνιστη/με εμπόδια στη πλάτη. Φροντίστε οι βραχίονες να είναι ευθυγραμμισμένοι στο πίσω μέρος της τηλεόρασης. Απεικονίζονται οι τυπικές διαμορφώσεις. Για ειδικές εφαρμογές, ή αν δεν είστε βέβαιοι για την επιλογή υλικού, επικοινωνήστε με την Εξυπηρέτηση πελατών.

**1-3**

**Βλ. εικόνες στη σελίδα 11**

Για ευκολία στην πρόσβαση, οι ιμάντες πρέπει να είναι στο ίδιο επίπεδο με το κάτω μέρος της τηλεόρασης.



## 2 Βλ. εικόνες στη σελίδα 12

### Επιτοίχια στήριξη

#### 2-1: Στήριξη σε ξύλινους ορθοστάτες

**▲ ΠΡΟΣΟΧΗ:** Η εσφαλμένη χρήση μπορεί να μειώσει τη δύναμη συγκράτησης της ξυλόβιδας. Για την αποφυγή πιθανών τραυματισμών ή υλικής βλάβης:

- ✖ Οι σπές οδηγού ΠΡΕΠΕΙ να έχουν βάθος 63.5 mm, χρησιμοποιώντας μια κεφαλή τρυπανιού με διάμετρο 5,5 mm (7/32 in.).
- ✖ Μη βιδώνετε υπερβολικά τις ξυλόβιδες [24].
- ✖ Το υλικό που καλύπτει τον τοίχο δεν πρέπει να υπερβαίνει τα 16 mm.

#### 2-2: Στήριξη σε συμπαγές σκυρόδεμα και τσιμεντόλιθο

**▲ ΠΡΟΣΟΧΗ:** Η εσφαλμένη χρήση μπορεί να μειώσει τη δύναμη συγκράτησης της ξυλόβιδας. Για την αποφυγή πιθανών τραυματισμών ή υλικής βλάβης:

- ✖ Οι σπές οδηγού ΠΡΕΠΕΙ να έχουν βάθος 63.5 mm, χρησιμοποιώντας μια κεφαλή τρυπανιού με διάμετρο 13 mm (1/2 in.).
- ✖ Βεβαιωθείτε ότι τα ούπα [26] είναι επίπεδα με την επιφάνεια σκυροδέματος.
- ✖ Τοποθετήστε την πλάκα τοίχου απευθείας πάνω στην επιφάνεια σκυροδέματος.
- ✖ Ποτέ μην ανοίγετε τρύπες στο ασβεστοκονίαμα μεταξύ των τσιμεντόλιθων.
- ✖ Μη βιδώνετε υπερβολικά τις ξυλόβιδες [24].

## 2-1 Βλ. εικόνες στη σελίδα 13

Επιτοίχια στήριξη σε ξύλινους ορθοστάτες – Βλ. Προφυλάξεις στο Βήμα 2.

1. Εντοπίστε τους ορθοστάτες. Επαληθεύστε το κέντρο του ορθοστάτη με ένα σουβλί ή ένα λεπτό καρφί ή χρησιμοποιήστε ένα μηχανήμα εντοπισμού ορθοστατών.
2. Ευθυγραμμίστε την πλάκα τοίχου [01] και σημειώστε τις θέσεις των σπών.
3. Ανοίξτε τις σπές οδηγούς όπως φαίνεται στην εικόνα.
4. Βιδώστε τις ξυλόβιδες [24] μόνο έως ότου οι δακτύλιοι [25] να ακουμπήσουν στερεά πάνω στην πλάκα τοίχου [01].

## 2-2 Βλ. εικόνες στη σελίδα 14

Στήριξη σε συμπαγές σκυρόδεμα και τσιμεντόλιθο – Βλ. Προφυλάξεις στο Βήμα 2.

1. Ευθυγραμμίστε την πλάκα τοίχου και σημειώστε τις θέσεις των σπών.
2. Ανοίξτε τις σπές οδηγούς όπως φαίνεται στην εικόνα.
3. Εισάγετε τα αγκύρια των ξυλόβιδων [26].
4. Βιδώστε τις ξυλόβιδες [24] μόνο έως ότου οι δακτύλιοι [25] να ακουμπήσουν στερεά πάνω στην πλάκα τοίχου [01].

## 3 Βλ. εικόνες στη σελίδα 15

Η στήριξη μπορεί να γίνει είτε σε χαμηλό προφίλ είτε με κλίση 5°.

## 4 Βλ. εικόνες στη σελίδα 16

### Αναρτήστε την τηλεόραση με τους βραχίονες στήριξης πάνω στην πλάκα τοίχου

**ΒΑΡΥ!** Θα χρειαστείτε βοήθεια σ' αυτό το βήμα.

**ΠΡΟΣΟΧΗ:** Κατά την εγκατάσταση της οθόνης στην πλάκα τοίχου, βεβαιωθείτε ότι τα πτερύγια ασφάλισης [L] δεσμεύονται στην ασφαλισμένη θέση. Ακούγεται ένας χαρακτηριστικός ήχος όταν τα εξαρτήματα συναρμολογούνται σωστά.

Για να αφαιρέσετε την τηλεόραση από την πλάκα τοίχου, τραβήξτε και κρατήστε τα καλώδια απελευθέρωσης (S) προς τα κάτω ενώ τραβάτε το κάτω μέρος της τηλεόρασης προς τα έξω και στη συνέχεια σηκώστε την τηλεόραση προς τα επάνω και μακριά από τον τοίχο.

**! OBS!**

VIKTIGE SIKKERHETSINSTRUKSJONER – TA VARE PÅ DISSE INSTRUKSJONENE – LES HELE HÅNDBOKEN FØR DU BRUKER DETTE PRODUKTET

Spesifikasjoner

- ✘ Vektkapasitet—**IKKE OVERSTIG:** 79.4 kg (175 lbs). Inkluderer TV og eventuelt tilbehør.
- ✘ Vinkel: +5°

**! OBS!** Unngå potensiell personskade og materiell skade!

- ✘ Bruk ikke dette produktet til noe annet formål enn det som produsent uttrykkelig har angitt.
- ✘ Veggen må kunne bære fem ganger samlet vekt av skjermen og festet.
- ✘ Dette produktet er ikke konstruert for bruk i vegger med metallstendere!
- ✘ Hvis du ikke forstår disse instruksjonene, eller er i tvil om sikkerheten ved installasjonen, monteringen eller bruken av produktet, tar du kontakt med kundeservice hos produsent eller en kvalifisert montør.
- ✘ Produsent er ikke ansvarlig for materiell skade eller personskade som skyldes uriktig montering eller bruk.

**Medfølgende deler og utstyr. Se illustrasjoner på side 7.**

Se til at alle deler følger med og er uskadede før du begynner med monteringen. Hvis noen deler mangler eller er defekte, skal du ikke returnere dem til forhandleren. Kontakt kundeservice. Bruk aldri defekte deler!

**MERK:** Ikke alt medfølgende verktøy vil bli brukt.

# 1

Se illustrasjoner på side 8

## Installere TV-braketter

Før du begynner, skal du skru i skruene for hånd i de gjengede hullene på baksiden av TV-apparatet for å bestemme den riktige diameteren på skruene (M4, M5, M6 eller M8). Kontroller at gjengene er gode nok til at brakettene kan festes til skjermen. Hvis du støter på motstand, må du stoppe øyeblikkelig og ta kontakt med kundeservice.

**! OBS!** Unngå potensiell personskade og materiell skade! Bruk kombinasjonen av den korteste skruen og avstandsringen som passer til formålet. Bruk av for lange skruer kan skade innvendige deler i skjermen.

## 1-1

Se illustrasjoner på side 9

For TV-apparater med en flat bakside uten hindringer. Pass på at brakettene på baksiden av TV-apparatet er i vater. Hvis det er behov for ekstra plass til kabler, nedsenknings eller utspring, se monteringsalternativ **1-2** der det blir benyttet avstandsringer.

## 1-2

Se illustrasjoner på side 10

For TV-er med uregelmessig bakside eller bakside med hindringer. Pass på at brakettene på baksiden av TV-apparatet er i vater. Standardkonfigurasjoner vises. Ta kontakt med kundeservice vedrørende spesielle anvendelser, eller hvis du er usikker på hvilke deler du skal velge.

## 1-3

Se illustrasjoner på side 11

For enklere tilgang bør alle stropper være i flukt med bunnen av TV-en.





## 2 Se illustrasjoner på side 12

### Veggmontering

#### 2-1: Montering i trestendere

**▲ OBS!** Feil bruk kan redusere bæreevnen til sekskantbolten. Gjør følgende for å unngå mulig personskaide eller materiell skade:

- ✘ Pilothull SKAL bores til en dybde på 63.5 mm med et bor som har en diameter på 5,5 mm.
- ✘ Stram ikke sekskantboltene for hardt til [24].
- ✘ Eventuell veggbekledning kan bare ha en tykkelse på maksimum 16 mm.

#### 2-2: Feste på fast betong og betongblokker

**▲ OBS!** Feil bruk kan redusere bæreevnen til sekskantbolten. Gjør følgende for å unngå mulig personskaide eller materiell skade:

- ✘ Pilothull SKAL bores til en dybde på 63.5 mm med et bor som har en diameter på 13 mm.
- ✘ Kontroller at veggankrene [26] er i flukt med betongoverflaten.
- ✘ Monter veggplaten rett på betongflaten.
- ✘ Bor aldri i mørtelen mellom blokkene.
- ✘ Stram ikke sekskantboltene for hardt til [24].

## 2-1 Se illustrasjoner på side 13

Montering i vegger med trestendere – Se Obs!-merknadene i trinn 2.

1. Finn stendere. Angi midtpunktet til stenderen med en syl eller tynn spiker, eller bruk en stendersøker som angir kantene.
2. Sørg for at veggplaten [01] er i vater, og marker hvor hullene skal være.
3. Bor hull som vist.
4. Trekk bare til sekskantboltene [24] til skivene [25] sitter fast mot veggplaten [01].

## 2-2 Se illustrasjoner på side 14

Feste på fast betong og betongblokker – Se Obs!-merknadene i trinn 2.

1. Sørg for at veggplaten er i vater, og marker hvor hullene skal være.
2. Bor hull som vist.
3. Fest ankrene til sekskantboltene [26].
4. Trekk bare til sekskantboltene [24] til skivene [25] sitter fast mot veggplaten [01].

## 3 Se illustrasjoner på side 15

Det kan festes enten som lavprofil eller vippes 5°.

## 4 Se illustrasjoner på side 16

### Henge TV-apparatet med monteringsbraketten på veggplaten

**TUNGT!** Du vil trenge hjelp til denne operasjonen.

**FORSIKTIG:** Når du monterer skjermen til veggplaten, må du passe på at låsemekanismen [L] kommer i låsestilling. En hengelås for sikring av TV-en er ekstrautstyr. Du hører et tydelig klikk når delene settes riktig sammen.

TV-apparatet tas av veggplaten ved å trekke og holde utlørsnorene ned (S), samtidig som du trekker bunnen av TV-apparatet utover. Løft deretter TV-apparatet opp og ut fra veggen.



## ⚠ FORSIGTIG:

VIGTIGE SIKKERHEDSOPLYSNINGER – GEM DISSE OPLYSNINGER – LÆS HELE DENNE VEJLEDNING IGENNEM FØR BRUG

Specifikationer

- ✘ Vægtkapacitet – **MÅ IKKE OVERSKRIDES:** 79.4 kg (175 lbs). Gælder også tv og ethvert tilbehør.
- ✘ Hældning: +5°

**⚠ FORSIGTIG:** Undgå potentielle skader på person og indbo!

- ✘ Brug ikke dette produkt til andre formål end udtrykkeligt angivet af fabrikant.
- ✘ Væggen skal kunne bære fem gange skærmens vægt og stativ tilsammen.
- ✘ Dette produkt er ikke fremstillet til brug på metalprofilvægge!
- ✘ Hvis du ikke kan forstå denne vejledning eller er i tvivl om sikkerheden ved installationen, monteringen eller brugen af dette produkt, så kontakt fabrikant eller ring til en kvalificeret leverandør.
- ✘ Fabrikant kan ikke drages til ansvar for skader eller beskadigelse forårsaget af forkert montering eller brug.

**Medleverede dele og armatur, se grafik på side 7**

Kontrollér før samling, at alle dele er inkluderet og ubeskadiget. Hvis der mangler dele eller dele er beskadigede, skal du ikke returnere enheden til din forhandler, men kontakte kundeservice. Brug aldrig dele, som er beskadiget!

**BEMÆRK:** Ikke alt armatur vil blive brugt.

## 1 Se grafik på side 8

**Installer tv-beslagene**

Før du begynder, skal du med håndkraft indsætte skruerne ind i de gevindskårne huller bag på dit tv for at bestemme den rette skruediameter (M4, M5, M6 eller M8). Bekræft, at der er gevind nok til at fastgøre beslagene til skærmen. Hvis du støder på modstand, skal du standse omgående og kontakte kundeservice.

**⚠ FORSIGTIG:** Undgå potentielle skader på person og indbo! Brug en kombination af den korteste skrue og mellemstykke til dit behov. Anvendelse af en skrue, som er for lang, kan beskadige skærmens indvendige komponenter.

## 1-1 Se grafik på side 9

Tv'er med flad bagside uden hindringer. Sørg for, at beslagene er vandrette på tv'ets bagside. Hvis der er behov for ekstra plads til kabler, udsikringer eller fremspring, er der mulighed for installation (1-2) med mellemstykker.

## 1-2 Se grafik på side 10

Tv'er med ujævn bagside eller hindringer. Sørg for, at beslagene er vandrette på tv'ets bagside. Standard-konfigurationer er vist. Kontakt kundeservice for særlige applikationer, eller hvis du er usikker på dit hardware-udvalg.

## 1-3 Se grafik på side 11

For at lette adgang skal stropperne flugte med nederste del af tv'et.



## 2 Se grafik på side 12

### Vægmontering

#### 2-1: Montering på vægge med træafstivere

**▲ FORSIGTIG:** Forkert brug kan reducere boltens bæreevne. Sådan undgås potentielle person- eller ejendomsskader:

- ✗ Styrehullerne SKAL bores til en dybde på 63,5 mm (2,5 tommer) ved brug af et bor med en diameter på 5,5 mm (7/32 tommer).
- ✗ Mellemboltene må ikke overspændes [24].
- ✗ Enhver type materiale, der dækker væggen, må ikke have en tykkelse, der overskrider 16 mm (5/8 in.).

#### 2-2: Montering på fast beton og betonblok

**▲ FORSIGTIG:** Forkert brug kan reducere boltens bæreevne. Sådan undgås potentielle person- eller ejendomsskader:

- ✗ Styrehullerne SKAL bores til en dybde på 63,5 mm (3 tommer) ved brug af et bor med en diameter på 13 mm (1/2 tommer).
- ✗ Sørg for, at beton-ankrene [26] flugter med betonoverfladen.
- ✗ Montér vægpladen direkte på betonoverfladen.
- ✗ Bor aldrig i mørtelen mellem blokkene.
- ✗ Mellemboltene må ikke overspændes [24].

## 2-1 Se grafik på side 13

Montering på væg med træafstivere – se forholdsregler under trin 2.

1. Find afstiverne. Find midten af afstiveren med en syl, et tyndt søm eller brug en trædetektor.
2. Niveller vægpladen [01] og markér hullernes placering.
3. Bor styrehullerne som illustreret.
4. Spænd kun mellemboltene [24], til slutteskiverne [25] er trukket fast op mod vægpladen [01].

## 2-2 Se grafik på side 14

Montering på fast beton og betonblok – se forholdsregler i trin 2.

1. Niveller vægpladen og markér hullernes placering.
2. Bor styrehullerne som illustreret.
3. Indsæt mellemboltankrene [26].
4. Spænd kun mellemboltene [24], til slutteskiverne [25] er trukket fast op mod vægpladen [01].

## 3 Se grafik på side 15

Den kan monteres i lavprofil eller vippes 5°.

## 4 Se grafik på side 16

### Hæng tv'et med monteringsbeslag på vægpladen

**TUNGT!** Du skal bruge hjælp, når du udfører dette trin.

**FORSIGTIGHED:** Når du monterer skærmen på vægpladen, skal du sikre dig, at låsetapperne [L] sættes i låsepositionen. Der høres et klik, når delene samles korrekt.

For at fjerne tv'et fra vægpladen, trækkes og holdes kablerne (S) ned, mens tv'et bund trækkes ud, og derefter løftes tv'et op og væk fra væggen.

**⚠ FÖRSIKTIGT:**

VIKTIGA SÄKERHETSANVISNINGAR – SPARA DESSA ANVISNINGAR – LÄS HELA HANDBOKEN INNAN DU ANVÄNDER DENNA PRODUKT

## Specifikationer

- ✖ Viktkapacitet – **ÖVERSKRID INTE:** 79.4 kg (175 lbs). Inkluderar TV och andra tillbehör.
- ✖ Lutning: +5°

**⚠ FÖRSIKTIGT:** Undvik personskada och skada på egendom.

- ✖ Använd inte denna produkt för andra ändamål än dem som uttryckligen omnämns av tillverkaren.
- ✖ Väggen måste kunna bära en vikt på upp till fem gånger bildskärm och upphängning tillsammans.
- ✖ Produkten är inte avsedd för användning på väggar med metallreglar.
- ✖ Denna produkt är endast avsedd för användning på väggar med träreglar.
- ✖ Om du inte förstår dessa anvisningar eller är tveksam om installationen, monteringen eller användningen är säker, kontakta tillverkarens kundtjänst eller en kvalificerad tekniker.
- ✖ Tillverkaren kan inte hållas ansvarig för skador eller olycksfall som förorsakats av felaktig montering eller användning.

**Bifogade delar och beslag. Se bilder på sidan 7.**

Innan du påbörjar monteringen, kontrollera att alla delar finns med och att de inte är skadade. Om några delar saknas eller är skadade ska du inte lämna tillbaka dem till din återförsäljare. Ta istället kontakt med kundtjänst. Använd aldrig skadade delar!

**OBS:** Alla beslag kommer inte att användas.

# 1

 Se bilder på sidan 8.**Installera tv-fästen**

Innan du börjar, skruva in skruvarna för hand i den gängade insatsen på baksidan av tv:n för att fastställa korrekt skruvdiameter (M4, M5, M6 eller M8). Kontrollera att det finns tillräckligt med gängor för att säkra fästena vid bildskärmen. Om du känner motstånd, sluta omedelbart och kontakta kundtjänst.

**⚠ FÖRSIKTIGT:** Undvik personskada och skada på egendom. Använd den kortaste kombination av skruv och bricka du behöver. Om du använder beslag som är för långa kan bildskärmens interna komponenter skadas.

## 1-1

 Se bilder på sidan 9.

För tv-apparater med plan/fri baksida. Kontrollera att fästena är jämna på baksidan av tv:n. Välj ett av de installationsalternativ (1-2) som använder brickor om du behöver extra utrymme för kablar, fördjupningar eller utskjutande delar.

## 1-2

 Se bilder på sidan 10.

För tv-apparater med ojämn/skrymmande baksida. Kontrollera att fästena är jämna på baksidan av tv:n. Standardkonfigurationer visas. För specialinstallationer, eller om du inte är säker på vilka beslag du ska välja, kontakta kundtjänst.

## 1-3

 Se bilder på sidan 11.

För att det ska bli enklare att komma åt bör remmarna vara i samma höjd som underdelen på TV:n.



## 2 Se bilder på sidan 12.

### Väggmontering

#### 2-1: Montering på träregel

**▲ FÖRSIKTIGT:** Olämplig användning kan minska träskruvens hålleffekt. För att undvika risker för personskador och materiella skador:

- ✘ Pilothålen **MÅSTE** borraras till ett djup av 63.5 mm med en 5,5 mm borrarspets.
- ✘ Skruva inte åt träskruvarna för hårt [24].
- ✘ Material som täcker väggen får inte överstiga 16 mm.

#### 2-2: Montering på massiv betong och betongblock

**▲ FÖRSIKTIGT:** Olämplig användning kan minska träskruvens hålleffekt. För att undvika risker för personskador och materiella skador:

- ✘ Pilothålen **MÅSTE** borraras till ett djup av 63.5 mm med en 13 mm borrarspets.
- ✘ Se till att förankringarna **[26]** sitter plant mot betongytan.
- ✘ Montera väggplattan direkt på betongytan.
- ✘ Borra aldrig i fogarna mellan cementblocken.
- ✘ Skruva inte åt träskruvarna för hårt [24].

## 2-1 Se bilder på sidan 13.

Montering på träregel – Se Försiktighetsåtgärder i steg 2.

1. Leta upp reglarna. Markera regelns mitt med en pryl eller en smal spik, eller använd en regelsökare (kant till kant).
2. Se till att väggplattan **[01]** är rak och markera hålplatserna.
3. Borra styrhål enligt bilden.
4. Dra endast åt träskruvarna **[24]** tills brickorna **[24]** pressas mot väggplattan **[25]**.

## 2-2 Se bilder på sidan 14.

Montering på massiv betong och betongblock – Se Försiktighetsåtgärder i steg 2.

1. Se till att väggplattan är rak och markera hålplatserna.
2. Borra styrhål enligt bilden.
3. Sätt i träskruvsförankringar **[26]**.
4. Dra endast åt träskruvarna **[24]** tills brickorna **[25]** pressas mot väggplattan **[01]**.

## 3 Se bilder på sidan 15.

Den kan monteras plant eller luta 5°.

## 4 Se bilder på sidan 16.

### Häng tv:n med fästen på väggplattan

**TUNGT! Du kommer att behöva hjälp under det här steget.**

**OBSERVERA:** När du installerar bildskärmen på väggplattan måste du kontrollera att låsklackarna **[L]** låser fast ordentligt. Det ska höras ett ljudligt klick när delarna sammanfogas korrekt.

För att ta bort tv:n från väggplattan, dra och håll ner lossningssnörena **(S)** medan du drar ut nederdelen av tv:n. Lyft sedan tv:n upp och ut från väggen.

**⚠ ПРЕДУПРЕЖДЕНИЕ:**

ВАЖНЫЕ ИНСТРУКЦИИ ПО ТЕХНИКЕ БЕЗОПАСНОСТИ – СОХРАНИТЕ ЭТИ ИНСТРУКЦИИ – ПЕРЕД ЭКСПЛУАТАЦИЕЙ ИЗДЕЛИЯ ПОЛНОСТЬЮ ПРОЧТИТЕ ДАННОЕ РУКОВОДСТВО

Технические характеристики

- ✘ Нагрузка на изделие – **НЕ ПРЕВЫШАТЬ**: 79.4 кг (175 фунтов). В комплект входит телевизор и все необходимые принадлежности.
- ✘ Угол наклона: от +5°

**⚠ ПРЕДУПРЕЖДЕНИЕ:** Соблюдайте правила безопасности, чтобы предотвратить возможные травмы и повреждение имущества!

- ✘ Не используйте изделие для какой-либо цели, явно не оговоренной компанией-производителем.
- ✘ Стена должна выдерживать нагрузку, в пять раз превышающую общий вес монитора и кронштейна.
- ✘ Изделие не предназначено для установки на металлическую каркасную стену!
- ✘ Если вы не понимаете приведенные инструкции или не уверены в безопасности установки, сборки или эксплуатации данного продукта, обратитесь в центр послепродажного обслуживания компании-производителя или позвоните квалифицированному подрядчику.
- ✘ Компания-производитель не несет ответственности за повреждение оборудования или получение травмы по причине неправильной сборки или эксплуатации изделия.

**Детали и оборудование, входящее в комплект поставки. См. иллюстрацию на стр. 7**

Перед тем, как приступить к сборке, убедитесь, что весь комплект деталей в наличии и в неповрежденном состоянии. Если какие-либо детали отсутствуют или повреждены, не возвращайте изделие дилеру; обратитесь в центр обслуживания. Никогда не используйте дефектные детали!

**ПРИМЕЧАНИЕ** При монтаже используется не вся включенная в комплект поставки металлическая фурнитура.

**1**

см. иллюстрацию на стр. 8

**Установите телевизионные кронштейны**

Перед началом установки вставьте винты в отверстия с резьбой на задней панели телевизора для определения соответствующего диаметра винта (M4, M5, M6 или M8). Проверьте, достаточно ли длины резьбы, чтобы прикрепить кронштейны к монитору. Если винты затягиваются плохо, немедленно прекратите установку и обратитесь в отдел технической поддержки.

**⚠ ПРЕДУПРЕЖДЕНИЕ:** Соблюдайте правила безопасности, чтобы предотвратить возможные травмы и повреждение имущества! Используйте сочетание винта и прокладки наименьшей подходящей длины. Использование слишком длинного крепежа может привести к повреждению внутренних компонентов монитора.

**1-1**

см. иллюстрацию на стр. 9

Для телевизоров с плоской/без выступов задней панелью. Убедитесь в том, что кронштейны на задней панели монитора установлены по уровню. Если требуется дополнительное пространство, чтобы уложить кабель, подогнать утопленные или выпуклые поверхности, см. один из вариантов установки (1-2) с использованием втулок.

**1-2**

см. иллюстрацию на стр. 10

Для телевизоров с неровной/с выступами задней панелью. Убедитесь в том, что кронштейны на задней панели монитора установлены по уровню. На рисунке показаны стандартные конфигурации. Для получения информации о нестандартных конфигурациях и уточнения выбора приспособлений обратитесь в отдел технической поддержки.

**1-3**

см. иллюстрацию на стр. 11

Для облегчения доступа ремни должны быть вровень с нижней частью телевизора



## 2 см. иллюстрацию на стр. 12

### Настенное крепление

#### 2-1: Крепление к деревянной стойке

**▲ ПРЕДУПРЕЖДЕНИЕ:** Неправильное использование может уменьшить прочность соединения болта. Во избежание возможных травм или повреждения оборудования:

- ✘ С помощью сверла диаметром 5.5 мм (7/32 дюйма) ДОЛЖНЫ быть просверлены направляющие отверстия глубиной 63.5 мм (2.5 дюйма).
- ✘ Не прилагайте чрезмерные усилия для затягивания болтов [24].
- ✘ Толщина материала, покрывающего стену, не должна превышать 16 мм (5/8 дюйма).

#### 2-2: Установка на стену из бетона/бетонных блоков

**▲ ПРЕДУПРЕЖДЕНИЕ:** Неправильное использование может уменьшить прочность соединения болта. Во избежание возможных травм или повреждения оборудования:

- ✘ С помощью сверла диаметром 10 мм (1/2 дюйма) ДОЛЖНЫ быть просверлены направляющие отверстия глубиной 63.5 мм (2.5 дюйма).
- ✘ Убедитесь, что дюбели [26] установлены заподлицо с бетонной поверхностью.
- ✘ Установите стеновую пластину непосредственно на бетонную поверхность.
- ✘ Ни в коем случае не сверлите отверстия в швах между блоками.
- ✘ Не прилагайте чрезмерные усилия для затягивания болтов [24].

## 2-1 см. иллюстрацию на стр. 13

Установка на деревянную каркасную стену – см. предостережения шага 2.

1. Найдите стойки. Определите центр стойки с помощью шила или тонкого гвоздя, также для этого можно использовать краевой искатель.
2. Выверните стеновую пластину [01] и отметьте расположение отверстий.
3. Просверлите направляющие, как показано на рисунке.
4. Затягивайте болты [24] только до тех пор, пока шайбы [25] не будут крепко подтянуты к стеновой пластине [01].

## 2-2 см. иллюстрацию на стр. 14

Установка на стене из бетона/бетонных блоков – см. предостережения шага 2.

1. Выверните стеновую пластину и отметьте расположение отверстий.
2. Просверлите направляющие, как показано на рисунке.
3. Установите дюбели [26].
4. Затягивайте болты [24] только до тех пор, пока шайбы [25] не будут крепко подтянуты к стеновой пластине [01].

## 3 см. иллюстрацию на стр. 15

Оно может быть установлено как в вплотную к стене, так и с наклоном в 5°.

## 4 см. иллюстрацию на стр. 16

### Крепление телевизора с монтажными кронштейнами к настенной пластине

**БОЛЬШОЙ ВЕС!** При выполнении данной операции вам понадобится помощь.

**ОСТОРОЖНО!** При установке монитора на стене плиты, убедитесь, что фиксаторы [L] участвовать в закрытом положении. Если детали собраны правильно, прозвучит щелчок.

Чтобы снять телевизор с настенной пластины, потяните вниз отсоединяющие шнуры, удерживая их в этом положении, выталкивайте наружу нижнюю часть телевизора, затем приподнимите телевизор и оттяните его от стены.

**⚠ PRZESTROGA:**

WAŻNE INSTRUKCJE DOTYCZĄCE BEZPIECZEŃSTWA — NIE WYRZUCAĆ – PRZED UŻYTKIEM NALEŻY ZAPOZNAĆ SIĘ Z TREŚCIĄ CAŁEJ INSTRUKCJI

Opis techniczny

- ✘ Nośność – **NIE PRZEKRACZAĆ**: 79.4 kg. W tym telewizor i akcesoria.
- ✘ Nachylenie: +5°

**⚠ PRZESTROGA:** Należy unikać potencjalnych obrażeń ciała i uszkodzenia mienia!

- ✘ Produkt nie powinien być wykorzystywany do celów innych, niż te określone przez producenta.
- ✘ Nośność ściany powinna pięciokrotnie przekraczać łączny ciężar monitora oraz uchwytu.
- ✘ Produkt nie jest przeznaczony do użycia na ścianach ze słupami metalowymi.
- ✘ W razie niejasności instrukcji lub wątpliwości co do bezpieczeństwa montażu, zespołu lub korzystania z produktu prosimy o kontakt z Obsługą klienta producenta lub z odpowiednią firmą usługową.
- ✘ Producent nie odpowiada za uszkodzenia i obrażenia spowodowane nieprawidłowym montażem albo użytkowaniem.

**Dostarczone części i osprzęt. patrz ilustracja na stronie 7**

Przed rozpoczęciem montażu sprawdź kompletność i stan wszystkich części. W razie braków lub uszkodzenia nie zwracaj towaru do sprzedawcy; skontaktuj się z obsługą klienta firmy. Nigdy nie używaj uszkodzonych części!

**UWAGA:** Nie cały osprzęt zostanie wykorzystany.

## 1 patrz ilustracja na stronie 8

**Montaż uchwytów do telewizora**

Przed rozpoczęciem prac należy określić właściwą średnicę wkrętu (M4, M5, M6 lub M8), wkładając ręcznie wkręty do gwintowanych otworów z tyłu telewizora. Sprawdzić, czy dostępne są połączenia gwintowane wystarczające do zamocowania wsporników do monitora. W przypadku odczuwania oporu należy natychmiast przerwać i skontaktować się z działem obsługi klienta.

**⚠ PRZESTROGA:** Należy unikać potencjalnych obrażeń ciała i uszkodzenia mienia! Należy użyć najkrótszego spełniającego potrzeby połączenia wkrętu i dystansu. Zbyt długie połączenia mogą spowodować uszkodzenie wewnętrznych komponentów monitora.

## 1-1 patrz ilustracja na stronie 9

W przypadku telewizorów z płaskim tyłem/bez przeszkód. Sprawdzić, czy uchwyty z tyłu telewizora są wyrównane. Jeżeli potrzeba będzie więcej miejsca na kable, wgłębienia lub występy, patrz opcje montażowe (1-2) wykorzystujące dystanse.

## 1-2 patrz ilustracja na stronie 10

W przypadku telewizorów z nieregularnym tyłem/z przeszkodami. Sprawdzić, czy uchwyty z tyłu telewizora są wyrównane. Na rysunku pokazano standardowe konfiguracje. W celu uzyskania informacji o zastosowaniach specjalnych i w razie braku pewności co do wyboru sprzętu prosimy o kontakt z Działem obsługi klienta.

## 1-3 patrz ilustracja na stronie 11

Dla ułatwienia dostępu paski powinny być położone równo ze spodem telewizora.





## 2 patrz ilustracja na stronie 12

### Montaż na ścianie

#### 2-1: Montaż na słupie drewnianym

**▲ PRZESTROGA:** Nieprawidłowe użycie może zmniejszyć siłę śrub kotwiczących. Aby uniknąć groźby obrażeń i uszkodzenia sprzętu:

- ✘ Otwory prowadzące MUSZĄ być nawiercone na głębokość 63.5 mm za pomocą wiertła o średnicy 5,5 mm.
- ✘ Wkrętów montażowych [24] nie należy dokręcać za mocno.
- ✘ Grubość materiału stanowiącego pokrycie ściany nie może przekraczać 16 mm.

#### 2-2: Montaż na ścianie betonowej lub z pustaków betonowych

**▲ PRZESTROGA:** Nieprawidłowe użycie może zmniejszyć siłę śrub kotwiczących. Aby uniknąć groźby obrażeń i uszkodzenia sprzętu:

- ✘ Otwory prowadzące MUSZĄ być nawiercone na głębokość 63.5 mm za pomocą wiertła o średnicy 13 mm.
- ✘ Sprawdzić, czy kotwy [26] są równe z powierzchnią ściany betonowej.
- ✘ Zamontować płytę ścienną bezpośrednio na ścianie betonowej.
- ✘ Nigdy nie wierć otworów w zaprawie między ceglami.
- ✘ Wkrętów montażowych [24] nie należy dokręcać za mocno.

## 2-1 patrz ilustracja na stronie 13

Montaż na słupach drewnianych – patrz przestroga w kroku 2.

1. Znaleźć słupy. Sprawdzić położenie środka słupa za pomocą sztydła lub długiego gwoźdźca, albo wykorzystać wykrywacza krawędzi drewna.
2. Wypoziomować płytę ścienną [01] i zaznaczyć położenie otworów.
3. Wywiercić otwory prowadzące.
4. Wkręty montażowe dokręcić [24] tylko do momentu, aż podkładki [25] będą dobrze przylegać do płyty ściennej [01].

## 2-2 patrz ilustracja na stronie 14

Montaż na ścianie betonowej lub z pustaków betonowych – patrz przestroga w kroku 2.

1. Wypoziomować płytę ścienną i zaznaczyć na niej miejsca na otwory.
2. Wywiercić otwory prowadzące.
3. Włożyć kotwy [26].
4. Wkręty montażowe dokręcić [24] tylko do momentu, aż podkładki [25] będą dobrze przylegać do płyty ściennej [01].

## 3 patrz ilustracja na stronie 15

Można go zamontować tak, aby telewizor znajdował się bardzo blisko ściany lub tak, aby możliwa była regulacja nachylenia telewizora w zakresie 5°.

## 4 patrz ilustracja na stronie 16

### Zawieś telewizor z uchwytami montażowymi na płycie ściennej

**CIĘŻKIE!** W tej czynności potrzebna będzie pomoc drugiej osoby.

**UWAGA:** Podczas montażu monitora do płyty ściennej należy się upewnić, że zapinki [L] znajdują się w pozycji blokującej. Prawidłowe złożenie części sygnalizowane jest przez słyszalne kliknięcie.

Aby zdjąć telewizor z płyty ściennej, należy pociągnąć przewody w dół (S) i odblokować je, jednocześnie odciągając dolną część telewizora od ściany, a następnie unieść telewizor i zdjąć go ze ściany.



## ⚠ VÝSTRAHA:

DŮLEŽITÉ BEZPEČNOSTNÍ INSTRUKCE - TYTO INSTRUKCE SI USCHOVEJTE – PŘED POUŽITÍM TOHOTO VÝROBKU SI PROSÍM PŘEČTĚTE CELOU PŘÍRUČKU

Specifikace

- ✖ Nosnost–**NEPŘEKRAČOVAT**: 79.4 kg (175 lbs). Zahrnuje televizor a všechna příslušenství.
- ✖ Náklon: +5°

**⚠ VÝSTRAHA:** Vyvarujte se úrazu nebo poškození majetku!

- ✖ Nepoužívejte tento výrobek jinak, než bylo specifikováno společností Výrobce.
- ✖ Stěna musí být schopná unést zatížení ve výši pětinasobku součtu hmotností monitoru a držáku.
- ✖ Tento výrobek není určen pro montáž na stěny s kovovými svorníky!
- ✖ Nerozumíte-li těmto pokynům nebo pochybujete o bezpečnosti instalace, sestavy nebo použití tohoto výrobku, kontaktujte zákaznický servis společnosti Výrobce nebo zavolejte kvalifikovanému smluvnímu partnerovi.
- ✖ Společnost Výrobce neodpovídá za škody ani poranění způsobená nesprávným sestavením nebo používáním.

**Dodané součásti a montážní materiál viz vyobrazení na str. 7**

Před začátkem montáže zkontrolujte, že jsou v balení všechny díly a že nejsou poškozeny. Pokud některé díly chybí nebo jsou poškozeny, nevracejte předmět prodejci, ale spojte se s oddělením služeb zákazníkům společnosti. Nikdy nepoužívejte poškozené díly.

**POZNÁMKA:** Nebude potřeba všechen montážní materiál.

## 1 viz vyobrazení na str. 8

**Instalace televizních konzol**

Než začnete, zašroubujte rukou šrouby do závitových otvorů v zadní části televizoru, abyste stanovili správný průměr šroubu (M4, M5, M6 nebo M8). Zkontrolujte, zda jsou pro zajištění konzol k monitoru k dispozici vyhovující závit. Pokud ucítíte, že materiál klade odpor, okamžitě přerušte činnost a kontaktujte zákaznické centrum.

**⚠ VÝSTRAHA:** Vyvarujte se potenciálních osobních zranění a věcných škod! Použijte co nejkratší kombinaci šroubu a rozpěrky, jaká je zapotřebí. Použití příliš dlouhého spojovacího materiálu by mohlo způsobit poškození vnitřních komponent monitoru.

## 1-1 viz vyobrazení na str. 9

Pro televizory s plochou/nečlenitou zadní stěnou. Ujistěte se, zda jsou držáky v rovině se zadní stěnou televizoru. Pokud potřebujete dodatečný prostor pro kabely, výklenky nebo výstupky, viz instalační možnost (krok 1-2), která používá rozpěrky.

## 1-2 viz vyobrazení na str. 10

Pro televizory s nepravidelnou/členitou zadní stěnou. Ujistěte se, zda jsou držáky v rovině se zadní stěnou televizoru. Zobrazeny jsou standardní konfigurace. U speciálních aplikací nebo pokud si nejste jisti výběrem upevňovacích prvků, obraťte se na oddělení služeb zákazníkům.

## 1-3 viz vyobrazení na str. 11

Pro usnadnění přístupu by měly být popruhy v úrovni se spodní částí televizoru.



## 2 viz vyobrazení na str. 12

### Montáž na zeď

#### 2-1: Montáž na dřevěný nosník

**▲ VÝSTRAHA:** Nesprávné použití by mohlo snížit únosnost kotevního šroubu. Abyste předešli možným úrazům nebo věcným škodám:

- ✘ Vodicí otvory **MUSÍ** být vyvrtány do hloubky 63,5 mm vrtákem o průměru 5,5 mm
- ✘ Neutahujte kotevní šrouby **[24]** příliš velkou silou.
- ✘ Jakýkoli materiál pokrývající stěnu nesmí být silnější než 16 mm.

#### 2-2: Montáž na betonovou a panelovou stěnu

**▲ VÝSTRAHA:** Nesprávné použití by mohlo snížit únosnost kotevního šroubu. Abyste předešli možným úrazům nebo věcným škodám:

- ✘ Vodicí otvory **MUSÍ** být vyvrtány do hloubky 63,5 mm vrtákem o průměru 13 mm
- ✘ Ujistěte se, zda kotvy **[26]** lícují s betonovým povrchem.
- ✘ Připevněte nástěnnou desku přímo na betonový povrch.
- ✘ Nikdy nevrtejte do malty mezi tvárnicemi.
- ✘ Neutahujte kotevní šrouby **[24]** příliš velkou silou.

## 2-1 viz vyobrazení na str. 13

Montáž na zdi s dřevěnými nosníky – viz výstrahy v kroku 2.

1. Vyhledejte nosníky. Střed nosníku ověřte pomocí šídla či tenkého hřebíčku nebo použijte detektor nosníků.
2. Vyrovnajte nástěnnou desku **[01]** a označte si umístění otvorů.
3. Podle ilustrace vyvrtejte vodicí otvory.
4. Utahujte kotevní šrouby **[24]** jen do té míry, než se podložky **[25]** pevně přitisknou k nástěnné desce **[01]**.

## 2-2 viz vyobrazení na str. 14

Montáž na betonovou a panelovou stěnu – viz výstrahy v kroku 2.

1. Vyrovnajte nástěnnou desku a označte si umístění otvorů.
2. Podle ilustrace vyvrtejte vodicí otvory.
3. Vložte zakotvení **[26]** kotvicích šroubů.
4. Utahujte kotevní šrouby **[24]** jen do té míry, než se podložky **[25]** pevně přitisknou k nástěnné desce **[01]**.

## 3 viz vyobrazení na str. 15

Lze jej namontovat buďto s nízkým profilem nebo s náklonem 5°.

## 4 viz vyobrazení na str. 16

### Zavěšení televizoru s montážními držáky na nástěnnou desku

**TĚŽKÉ!** K tomuto kroku budete potřebovat pomocníka.

**POZOR:** Při montáži monitoru na nástěnnou desku zajistěte, aby pojistné západky **[L]** zapadly do zajištěné polohy. Správná montáž je potvrzena slyšitelným zacvaknutím.

Chcete-li odstranit televizor ze zdi, uvolňovací lanka **(S)** potáhněte dolů a držte a zároveň vytáhněte spodek televizoru ven. Nakonec nakloňte televizor nahoru a od zdi směrem ven.

**⚠ DİKKAT:**

ÖNEMLİ GÜVENLİK TALİMATLARI - BU TALİMATLARI SAKLAYIN – LÜTFEN BU ÜRÜNÜ KULLANMADAN ÖNCE KILAVUZUN TAMAMINI OKUYUN

Teknik Özellikler

- ✘ Ağırlık kapasitesi—**BU DEĞERİ GEÇMEYİN**: 79.4 kg. TV aksesuarları ve diğer aksesuarları içerir.
- ✘ Eğim: +5°

**⚠ DİKKAT:** Olası kişisel yaralanmalardan ve mal zararından sakının!

- ✘ Bu ürünü, Üreticiler tarafından açıkça belirtilmemiş bir amaçla kullanmayın.
- ✘ Duvar; monitör ve montaj düzeneği ağırlıkları toplamının beş katını taşıyabilecek kapasitede olmalıdır.
- ✘ Bu ürün, metal profilli duvarlarda kullanılmak üzere tasarlanmamıştır!
- ✘ Bu talimatları anlamıyorsanız veya bu ürünün kurulum, montaj veya kullanım güvenliği konusunda endişeleriniz varsa üretici firmanın Müşteri Hizmetleri'ne başvurun veya uzman bir usta çağırın.
- ✘ Üreticiler, hatalı montaj ya da kullanımdan kaynaklanan hasar veya yaralanmalardan sorumlu değildir.

**Ürünle Birlikte Verilen Parçalar ve Donanım 7. sayfadaki resimlere bakın**

Ürünü kurmaya başlamadan önce, bütün parçaların bulunduğunu ve hasar görmediğini kontrol edin. Herhangi bir parça kayıpsa veya hasar görmüşse, malzemeyi bayiinize iade etmeyin; Sanus Sistemleri Müşteri Hizmetleri ile irtibata geçin. Arızalı parçaları kesinlikle kullanmayın!

**NOT:** Bütün donanım kullanılmayacaktır.

**1**

**8. sayfadaki resimlere bakın**

**Televizyon Desteklerini Monte Edin**

Başlamadan önce, doğru vida çapı (M4, M5, M6 veya M8)ni belirlemek için vidaları televizyonunuzun arkasındaki vida deliklerine elinizle sokun. Destekleri monitöre sabitlemek için yeterli vida yivi olduğunu doğrulayın. Zorlanma olursa hemen durun ve müşteri hizmetlerini arayın.

**⚠ DİKKAT:** Olası kişisel yaralanmalardan ve mal zararından sakının! İhtiyacınızı karşılayacak en kısa vida – ara parça kombinasyonunu kullanın. Fazla uzun donanım kullanılması monitörünüzün dâhili parçalarına zarar verebilir.

**1-1**

**9. sayfadaki resimlere bakın**

Arkası düz/engelsiz televizyonlar için; Desteklerin televizyonun arkası ile aynı hizada olduğundan emin olun. Kablolar, girintiler veya çıkıntılar için fazladan yere ihtiyacınız varsa, ara parçaların kullanıldığı bir montaj seçeneğine bakın (1-2).

**1-2**

**10. sayfadaki resimlere bakın**

Arkası asimetrik/engelli televizyonlar için; Desteklerin televizyonun arkası ile aynı hizada olduğundan emin olun. Standart yapılandırılmalar gösterilmektedir. Özel uygulamalarda hangi donanımı seçeceğiniz konusunda kararsızsanız, Müşteri Hizmetleri'ne başvurun.

**1-3**

**11. sayfadaki resimlere bakın**

Erişim kolaylığı için şeritler, TV'nin en altıyla aynı seviyede olmalıdır.



## 2 12. sayfadaki resimlere bakın

### Duvara Montaj

#### 2-1: Ahşap Profile Montaj

**▲ DİKKAT:** Yanlış kullanım, tirfon vidaların tutma gücünü azaltabilir. Olası yaralanmaları veya mal hasarını önlemek için:

- ✘ Kılavuz deliklerin; 5.5 mm çapında matkap ucu kullanılarak derinliği 63.5 mm olacak şekilde açılması ŞARTTIR.
- ✘ Tirfon vidalar [24]ı aşırı sıkmayın.
- ✘ Duvarı kaplayan maddeler 16 mm.den kalın olmamalıdır.

#### 2-2: Betonarme ve Beton Blok Üzerine Montaj

**▲ DİKKAT:** Yanlış kullanım, tirfon vidaların tutma gücünü azaltabilir. Olası yaralanmaları veya mal hasarını önlemek için:

- ✘ Kılavuz deliklerin; 13 mm çapında matkap ucu kullanılarak derinliği 63.5 mm olacak şekilde açılması ŞARTTIR.
- ✘ Dübeller [26] ile beton yüzeyi arasında boşluk olmadığından emin olun.
- ✘ Duvar plakasını doğrudan beton yüzeyine monte edin.
- ✘ Hiçbir zaman bloklar arasındaki harcı matkapla delmeyin.
- ✘ Tirfon vidalar [24]ı aşırı sıkmayın.

## 2-1 13. sayfadaki resimlere bakın

Ahşap Profilli Duvara Montaj – Adım 3'deki Dikkat yazılarına bakın.

1. Dikmelerin/profillerin yerini bulun. Bir çuvaldız ya da ince çivi ile dikmenin yerini doğrulayın veya bunun için, dikmelerin başladığı ve bittiği yeri tespit eden ahşap dikme tarayıcı kullanın.
2. Duvar plakası [01]ni hizalayın ve delik yerlerini işaretleyin.
3. Resimde gösterildiği gibi kılavuz delikler açın.
4. Tirfon vidalar [24]ı, pullar [25] duvar plakası [01]na tam oturacak kadar sıkın.

## 2-2 14. sayfadaki resimlere bakın

Betonarme ve Beton Blok Üzerine Montaj – Adım 3'deki Dikkat yazılarına bakın.

1. Duvar plakasını hizalayın ve delik yerlerini işaretleyin.
2. Resimde gösterildiği gibi kılavuz delikler açın.
3. Tirfon vida dübelleri [26]ni takın.
4. Tirfon vidalar [24]ı, pullar [25] duvar plakası [01]na tam oturacak kadar sıkın.

## 3 15. sayfadaki resimlere bakın

Göz hizasına veya 5° eğimli olarak monte edilebilir.

## 4 16. sayfadaki resimlere bakın

### Montaj Destekli TV'yi Duvar Plakasına Asma

**AĞIR MALZEME!** Bu aşamada yardıma ihtiyacınız vardır.

**DİKKAT:** Monitörü duvar plakasına monte ederken, kilitleme kulakçıklarının [L] kilitli konumunda oturduğundan emin olun. Parçalar doğru şekilde birleştirildiğinde tıklama sesi duyulur.

Televizyonu duvar plakasından çıkarmak için, çözme kabloları (S) na asılıp aşağı çekilmiş konumda tutarken televizyonunun alt kısmını dışarı doğru çekin ve bunun ardından televizyonu önce yukarı kaldırıp sonra kendinize doğru çekerek duvardan uzaklaştırın.



## ⚠ 注意 :

重要 — 上記の安全指示書を保管しておいてください。本製品を使用する前に、説明書の内容をよくお読みください。

仕様

- ✕ 耐荷重--超過しないようにしてください: 79.4 kg (175 lbs) はテレビと付属品を含みます。
- ✕ チルト: +5°

**▲ 注意:** ケガや壁面の破損が起こらないように注意してください。

- ✕ 製造元が明確に指定している以外の目的で本製品を使用しないでください。
- ✕ 取り付け先の壁は、モニターとマウントの総重量の5倍を支えられなければなりません。
- ✕ 本製品は金属スタッドの壁での使用には適していません。
- ✕ ここに記載される説明を理解できない場合、または製品の取り付け、組み立て、使用について質問がある場合、製造元カスタマーサービスまたは認定業者にお問い合わせください。
- ✕ 製造元は、不適切な組み立てや使用によって起きた破損またはケガに対して責任を負いません。

同梱部品および金具 7ページの図を参照

組み立てを始める前に、部品がすべてそろっており、破損していないことを確認してください。足りない部品または破損している部品がある場合は、販売店に製品を返品されるのではなくカスタマーサービスまでご連絡ください。破損した部品は絶対にご使用にならないでください

**注:** 記載されたすべての金具を使用するわけではありません。

## 1 8ページの図を参照

テレビ用ブラケットの取り付け

始める前に、テレビの背面のネジ穴に手でネジを入れて、正しいネジの直径 (M4、M5、M6、M8) を判断します。モニターをブラケットで固定するためにネジの長さが十分かどうかを確認します。抵抗があった場合、直ちに中止して、カスタマーサービスに連絡してください。

**▲ 注意:** ケガや壁面の破損が起こらないように注意してください。ニーズに対応するために、最も短いネジとスペーサーを組み合わせて使用します。使用するハードウェアが長すぎる場合、モニター内部のコンポーネントを破損する恐れがあります。

## 1-1 9ページの図を参照

テレビの背面が平らで障害物がない場合、次のようにします。ブラケットがテレビの背面と水平になるようにしてください。ケーブル、くぼみ、突起物を収める余分なスペースが必要な場合、スペーサーを使用する取り付けオプション (1-2) を参照してください。

## 1-2 10ページの図を参照

テレビの背面が平らではなく障害物がある場合、次のようにします。ブラケットがテレビの背面と水平になるようにしてください。標準のハードウェア設定は図のとおりです。特別な用途の場合またはハードウェアの選択に関して確かではない場合、カスタマーサービスに連絡してください。

## 1-3 11ページの図を参照

アクセスしやすいように、ストラップはテレビの下部と水平に保ちます。



## 2 12ページの図を参照

### ウォールマウント

#### 2-1: 木製スタッドへの取り付け

**▲ 注意：**適切に使用しないと、ラグボルトでしっかりと支えることができません。ケガや製品の破損を避けるには、次の点に注意します。

- ✕ パイロット穴は、63.5mm 径のドリルビットを使って、5.5 mm の深さの穴にします。
- ✕ ラグボルト [24] を締めすぎないようにします。
- ✕ 壁面を覆う材料が 16 mm を超えないようにします。

#### 2-2: コンクリートおよびコンクリートブロックへの取り付け

**▲ 注意：**適切に使用しないと、ラグボルトでしっかりと支えることができません。ケガや製品の破損を避けるには、次の点に注意します。

- ✕ パイロット穴は、63.5 mm 径のドリルビットを使って、13 mm の深さの穴にします。
- ✕ アンカー [26] がコンクリート壁面にきちんとそろっていることを確認します。
- ✕ ウォールプレートをコンクリート壁面に直接取り付けます。
- ✕ ブロックの間のモルタルには、ドリルで穴を開けないようにしてください。
- ✕ ラグボルト [24] を締めすぎないようにします。

## 2-1 13ページの図を参照

木製スタッドの壁面への取り付け 手順 2 の「注意」を参照してください。

1. スタッドを探します。千枚通しや細い釘などを使って、またはスタッドチェッカーを使って、スタッドの中央を確認します。
2. ウォールプレート [01] を水平にし、穴の場所に印を付けます。
3. 図のようにパイロット穴を開けます。
4. ワッシャー [25] がウォールプレート [01] にしっかりと取り付けられるまで、ラグボルト [24] を締めます。

## 2-2 14ページの図を参照

コンクリートとコンクリートブロックへの取り付け 手順 2 の「注意」を参照してください。

1. ウォールプレートを水平にして、穴の位置に印を付けます。
2. 図のようにパイロット穴を開けます。
3. ラグボルトアンカー [26] を差し込みます。
4. ワッシャー [25] がウォールプレート [01] にしっかりと取り付けられるまで、ラグボルト [24] を締めます。

## 3 15ページの図を参照

まっすぐに取り付けたり 5° の範囲に傾けて取り付けたりできます。

## 4 16ページの図を参照

マウントブラケットを使って、テレビをウォールプレートに掛けます。

**重量あり!**この操作は 2 人で行ってください。

**注：**ウォールプレートにモニターを取り付ける際、固定タブ [L] を必ず固定位置にしてください。部品が完全に入ると、カチッという音がします。

ウォールプレートからテレビを外すには、テレビの下部を手前に引きながら、リリースコード (S) を下方向に引いてそのままにし、テレビを壁面から離しながら上方向に持ち上げます。

**! 注意:**

重要安全说明 — 保存这些说明 — 请先完整阅读手册

**规格**

- ✘ 承重能力 — 请勿超过：79.4 kg (175 lbs)。包括电视和所有配件。
- ✘ 竖向摆动：+5°

**▲ 注意：避免潜在人身伤害和财产损毁！**

- ✘ 请勿将此产品用于制造商明确指定以外的其他目的。
- ✘ 墙壁的承重力必须至少达到显示器和墙壁支架总重量的五倍。
- ✘ 本产品不适用于金属龙骨墙！
- ✘ 如您不理解这些说明，或对本产品的安全安装、拆卸或使用存有疑问，请联系制造商客户服务中心，或致电合格的承建商以咨询相关信息。
- ✘ 对因不当安装或不当使用而造成的损失或伤害，制造商不承担任何责任。

**随带的部件和配件 参见第 7 页图表**

开始组装前，请验证所有部件皆包含在内且无受损。若有任何部件丢失或受损，请勿将该部件返还经销商；请联系客户服务中心。请勿使用受损部件

注意：并非随带的所有配件都会用到。

# 1

 参见第 8 页图表**安装电视托架**

在您开始之前，请先用手将螺钉旋进电视机背面的螺纹导衬，以确定正确的螺钉直径（M4、M5、M6 或 M8）。查验将托架固定到显示器的螺纹是足够的。如果遇到阻力，请立即停止安装并联系客户服务部门。

**▲ 注意：**避免潜在人身伤害和财产损毁！使用最短螺钉和隔圈组合以适应您的需求。使用太长的配件可能损坏您显示器内部的零部件。

## 1-1

 参见第 9 页图表

对于后部平直/无阻挡物的电视，确保托架在电视背面呈水平状态。如果您需要额外空间容纳线缆、凹槽或突出物，参考使用隔圈的安装选择 (1-2)。

## 1-2

 参见第 10 页图表

对于后部不规则/有阻挡物的电视，确保托架在电视背面呈水平状态。显示标准配置。对于特殊应用，或者您不确定您的配件选择，请联系客户服务部门。

## 1-3

 参见第 11 页图表

为方便使用，束带要与电视机底部平齐。





## 2 参见第 12 页图表

### 墙壁安装

#### 2-1: 木龙骨安装

**▲注意：**不当使用可能减少方头螺栓的保持力。要避免潜在人身伤害或财产损毁：

- ✘ 必须使用直径 63.5 mm (2.5 in.) 的钻头钻 5.5 mm (7/32 in.) 深的导孔。
- ✘ 请勿过度紧固方头螺栓 [0]。
- ✘ 墙上覆盖的任何东西不能超过 16 mm (5/8 in.)。

#### 2-2: 实体混凝土和混凝土砌块墙上的安装

**▲注意：**不当使用可能减少方头螺栓的保持力。要避免潜在人身伤害或财产损毁：

- ✘ 必须使用直径 63.5 mm (2.5 in.) 的钻头钻 13 mm (1/2 in.) 深的导孔。
- ✘ 确保锚具 [26] 与混凝土表面平齐。
- ✘ 直接安装壁板到混凝土表面上。
- ✘ 切勿钻入砌块之间的灰浆层中。
- ✘ 请勿过度紧固方头螺栓 [24]。

## 2-1 参见第 13 页图表

木龙骨墙安装 — 参考步骤 2 的注意事项。

1. 确定墙柱位置。使用尖钻或细钉或者使用边到边墙柱查找器确定墙柱的中心。
2. 将壁板 [01] 放置水平，然后标注孔位。
3. 按照图示打钻导孔。
4. 紧固方头螺栓 [24] 直到垫圈 [25] 牢牢固定在壁板 [01] 上。

## 2-2 参见第 14 页图表

实体混凝土和混凝土砌块墙上的安装 — 参考步骤 2 的注意事项。

1. 将壁板放置水平并标注孔位。
2. 按照图示打钻导孔。
3. 插入锚栓 [26]。
4. 紧固方头螺栓 [24] 直到垫圈 [25] 牢牢固定在壁板 [01] 上。

## 3 参见第 15 页图表

该支架可采用近墙面式安装或 5° 竖向摆动式安装。

## 4 参见第 16 页图表

将电视机和安装托架挂在壁板上

**支架臂很重！** 该步骤需要协助。

**注意** 将显示器安装到壁板时，确定锁定片 [L] 接合到锁定位置。安装正确则会听到咔嗒声。

要从壁板上拆卸电视，向下拉释放拉索 (S) 并保持，与此同时，将电视的底部拉出，然后向上抬电视，使其脱离墙壁。

## English

Milestone AV Technologies and its affiliated corporations and subsidiaries (collectively, "Milestone"), intend to make this manual accurate and complete. However, Milestone makes no claim that the information contained herein covers all details, conditions, or variations. Nor does it provide for every possible contingency in connection with the installation or use of this product. The information contained in this document is subject to change without notice or obligation of any kind. Milestone makes no representation of warranty, expressed or implied, regarding the information contained herein. Milestone assumes no responsibility for accuracy, completeness or sufficiency of the information contained in this document.

## Français

Milestone AV Technologies et ses sociétés affiliées et ses filiales (collectivement dénommées « Milestone »), se sont efforcées de rendre ce manuel précis et complet. Cependant, Milestone ne garantit pas que les informations qu'il contient couvrent tous les détails et toutes les conditions ou variations. Il ne pare pas non plus à toute éventualité relative à l'installation ou à l'utilisation de ce produit. Les informations contenues dans ce document peuvent faire l'objet de modifications sans avertissement ou obligation préalable quelconque. Milestone ne donne aucune garantie explicite ou implicite quant aux informations contenues dans le manuel. Milestone n'assume aucune responsabilité quant à l'exactitude, l'exhaustivité ou la suffisance des informations contenues dans ce document.

## Deutsch

Die Milestone AV Technologies und ihre angegliederten Unternehmen und Tochtergesellschaften (Sammelbegriff: "Milestone") sind um genaue und vollständige Abfassung dieser Anleitung bemüht. Milestone beansprucht jedoch nicht, dass die hierin enthaltenen Informationen alle Details, Bedingungen oder Varianten umfassen. Auch sind darin nicht alle Eventualitäten in Verbindung mit Montage oder Gebrauch dieses Produkts abgedeckt. Die in diesem Dokument enthaltenen Informationen können ohne Ankündigung oder Verpflichtung jeder Art geändert werden. Milestone haftet weder ausdrücklich noch stillschweigend für die in diesem Dokument enthaltenen Informationen. Milestone übernimmt keine Haftung für Genauigkeit, Vollständigkeit oder Hinlänglichkeit der in diesem Dokument enthaltenen Informationen.

## Español

Milestone AV Technologies y sus empresas asociadas y filiales (colectivamente "Milestone") tienen la intención de que este manual sea preciso y completo. Sin embargo, Milestone no sostiene que la información que contiene cubra todos los detalles, condiciones y variaciones. Ni que contemple toda posible contingencia en conexión con la instalación y uso de este producto. La información contenida en este documento es susceptible de ser modificada sin aviso ni obligación de ningún tipo. Milestone no hace ninguna manifestación de garantía, explícita o implícita, respecto a la información contenida en él. Milestone no asume ninguna responsabilidad por la exactitud, integridad o suficiencia de la información contenida en este documento.

## Português

A Milestone AV Technologies e as suas companhias aliadas e subsidiárias (coletivamente: "a Milestone"), tencionam elaborar um manual exato e completo. No entanto a Milestone não alega que a informação no presente manual cubra todos os detalhes, condições ou alternativas Nem alega que o manual descreva todas as possíveis situações de contingência em relação à instalação ou utilização deste produto. A informação contida neste documento está sujeita a alterações sem aviso prévio ou obrigação qualquer. A Milestone não oferece garantias de natureza alguma, expressa ou implícita, em relação à informação contida no presente documento. A Milestone não assume responsabilidade pela precisão, integridade ou suficiência da informação contida neste documento.

## Nederlands

Milestone AV Technologies en haar aangesloten bedrijven en dochterondernemingen (verder samen te noemen: "Milestone") hebben de intentie deze montagehandleiding zo accuraat en volledig mogelijk te maken. Echter, Milestone claimt niet dat de informatie in deze montagehandleiding een weergave vormt van alle denkbare details, voorwaarden en variaties. Milestone claimt ook niet dat het rekening heeft gehouden met iedere mogelijke eventualiteit in verband met de installatie of het gebruik van dit product. De informatie in deze montagehandleiding is onderhevig aan verandering zonder dat Milestone verplicht is zulks te berichten, en zonder dat Milestone dienaangaande enigerlei andere verplichtingen heeft. Milestone doet geen enkele uitspraak van waarborg, hetzij expliciet of impliciet, met betrekking tot de informatie die in deze montagehandleiding is opgenomen. Milestone aanvaardt geen enkele verantwoordelijkheid voor de accurateit, volledigheid of adequaatie van de informatie die in dit document is opgenomen.

## Italiano

Milestone AV Technologies e le sue società affiliate e controllate (congiuntamente denominate "Milestone") si propongono di redigere il presente manuale in modo preciso e completo. Milestone, tuttavia, non rilascia alcuna garanzia che le informazioni ivi contenute coprano tutti i dettagli, le condizioni o le modifiche, né che lo stesso preveda tutti i possibili imprevisti connessi all'installazione o all'uso del presente prodotto. Le informazioni contenute nel presente documento sono soggette a modifica senza preavviso od obbligo di alcun genere. Milestone non rilascia alcuna garanzia, espressa o implicita, circa le informazioni ivi contenute. Milestone declina ogni responsabilità in merito all'accuratezza, completezza o sufficienza delle informazioni contenute nel presente documento.

## Ελληνικά

Η Milestone AV Technologies και οι συνεργαζόμενες εταιρείες και θυγατρικές της (οι οποίες συλλογικά αναφέρονται σαν "Milestone"), καταβάλλουν κάθε προσπάθεια ώστε το παρόν εγχειρίδιο να είναι ακριβές και άρτιο. Ωστόσο, η Milestone δεν εγγυάται ότι οι πληροφορίες που περιέχονται στο παρόν καλύπτουν όλες τις λεπτομέρειες, συνθήκες ή παραλλαγές. Επιπλέον, δεν μπορεί να προβλέψει όλα τα απρόοπτα σχετικά με την εγκατάσταση ή χρήση του προϊόντος αυτού. Οι πληροφορίες που περιέχει αυτό το έγγραφο υπόκεινται σε τροποποιήσεις χωρίς προειδοποίηση ή οποιοδήποτε είδους υποχρέωση. Η Milestone δεν προβαίνει σε δηλώσεις εγγυήσεων, ρητών ή υπονοουμένων, όσον αφορά τις πληροφορίες που περιέχει το παρόν. Η Milestone δεν αναλαμβάνει ευθύνη για την ακρίβεια, πληρότητα ή επάρκεια των πληροφοριών που περιέχει αυτό το έγγραφο.

## 50

## Norsk

Milestone AV Technologies og dets tilknyttede selskaper og datterselskaper (samlet kalt "Milestone"), har til hensikt å gjøre denne bruksanvisningen nøyaktig og fullstendig. Milestone hevder imidlertid ikke at informasjonen i bruksanvisningen dekker alle detaljer, forhold eller variasjoner. Den dekker heller ikke alle tenkelige muligheter hva angår montering eller bruk av produktet. Informasjonen i dette dokumentet kan endres uten forutgående varsel og uten noen form for forpliktelser. Milestone gir ingen fremstilling om garanti, uttrykt eller underforstått, angående informasjonen som gjengis her. Milestone påtar seg ikke ansvar for hvor nøyaktig, fullstendig eller tilstrekkelig informasjonen i dette dokumentet er.

## Dansk

Milestone AV Technologies og dets associerede selskaber og datterselskaber (samlet, "Milestone"), har til hensigt at gøre denne manual nøjagtig og fuldstændig. Dog hævder Milestone ikke at informationen indeholdt heri dækker alle detaljer, betingelser eller variationer. Den formidler heller ikke hver mulig uforudsetet hændelse i forbindelse med installationen og brugen af produktet. Informationen indeholdt i dette dokument kan ændres uden varsel eller forpligtigelse af nogen art. Milestone fremsætter ingen indsigelse for garanti, udtrykkelig eller underforstået, vedrørende informationen indeholdt heri. Milestone påtager sig intet ansvar for nøjagtighed, fuldstændighed eller tilstrækkelighed af informationen indeholdt i dette dokument.

## Svenska

Milestone AV Technologies och dess dotterbolag och (tillsammans under namnet "Milestone"), strävar efter att göra denna bruksanvisning noggrann och komplett. Milestone kan dock inte garantera att den information som ges här är fullständig och att den täcker alla detaljer, tillstånd eller variationer. Den täcker inte heller alla tänkbara möjligheter vad det gäller monteringen av produkten. Informationen som ingår i detta dokument kan ändras utan föregående varsel och utan förpliktelser av något slag. Milestone gör inga föreställningar om garanti, uttryckt eller underförstådd, angående informationen som ingår här. Milestone tar inte på sig något ansvar för hur noggrann, fullständig eller tillräcklig information som ingår i dokumentet är.

## Русский

Milestone AV Technologies и связанные с ней корпорации и дочерние предприятия (упоминаемые здесь под общим названием "Milestone") стремятся сделать это руководство точным и полным. Однако Milestone не гарантирует, что содержащаяся в нем информация охватывает все детали, условия и модификации. Кроме того, в нем рассматриваются не все возможные нештатные ситуации, касающиеся установки и использования данного изделия. Информация, содержащаяся в данном документе, может быть изменена без предварительного уведомления и каких-либо обязательств. Milestone не дает гарантии, как прямой, так и косвенной, относительно содержащейся в нем информации. Milestone не несет ответственности за точность, полноту и достаточность информации, содержащейся в данном документе.

## polSKI

Zamiarem firmy Milestone AV Technologies oraz związanych z nią korporacji i filii (nazwa zbiorowa "Milestone") było stworzenie dokładnej i kompletnej instrukcji. Jednakże firma Milestone zastrzega, że informacje tu zawarte nie obejmują wszystkich szczegółów, warunków lub wersji. Ani też wszelkich innych możliwych okoliczności związanych z instalacją i użytkowaniem produktu. Informacje zawarte w tym dokumencie podlegają zmianie bez uprzedzenia i bez żadnych zobowiązań. Firma Milestone nie składa żadnych zapewnień gwarancyjnych, wyrażonych wprost lub dorozumianych, odnośnie informacji tu zawartych. Firma Milestone nie bierze na siebie odpowiedzialności za dokładność, kompletność oraz wystarczającą ilość informacji zawartych w tym dokumencie.

## Česky

Společnost Milestone AV Technologies a její sesterské a dceřiné společnosti (společně nazývané „Milestone“) si přejí, aby byla tato příručka přesná a úplná. Společnost Milestone ovšem nijak netrvdí, že informace, které jsou zde obsaženy, zahrnují všechny podrobnosti, podmínky nebo varianty. Ani nezajišťuje veškeré možné eventuality, které mohou nastat ve spojení s instalací nebo používáním tohoto výrobku. Informace obsažené v tomto dokumentu se mohou měnit bez upozornění nebo jakýchkoli povinností. Společnost Milestone nedává žádná záruky, ať výslovné či implicitní, ve spojení se zde obsaženými informacemi. Milestone nepřebírá žádnou odpovědnost za přesnost, úplnost nebo dostatečnost informací, které jsou v tomto dokumentu obsaženy.

## Türkçe

Milestone AV Technologies, bağlı şirket ve yan kuruluşlar (tümü "Milestone" adıyla anılır) bilavuzun doğru ve tam olarak hazırlanmasını hedeflemektedir. Ancak, Milestone burada yer alan bilgilerin tüm ayrıntı, şart ve değişiklikleri içerdiğini ileri sürmez. Ayrıca, ürünün kurulumu ya da kullanımı ile ilgili beklendenmedik durumların tümü hakkında da bilgi vermez. Bu belgede yer alan bilgiler bildirilmeden veya herhangi bir şekilde yükümlülük alınmadan değiştirilebilir. Milestone burada belirtilen bilgiler ile ilgili yapılan açıklama veya imalar hakkında hiçbir şekilde garanti vermez. Milestone bu belgede yer alan bilgilerin doğru, tam ve yeterli olduđu konusunda hiçbir sorumluluk kabul etmez.

## 日本語

Milestone AV Technologies およびその関連会社と支店(総称して Milestone)は、本説明書の内容が正確であり漏れがないよう万全を期しておりますが、あらゆる詳細、状態、バリエーションが本書に記載されているわけではありません。また、本製品の取り付けもしくは使用に関し、起こり得るあらゆる不測の事態を説明しているわけでもありません。本書に記載された情報は、予告またはその義務なしに変更されることがあります。Milestone は本書の内容に関して、明示または黙示に関わりなく、一切の保証をいたしません。また、本書の情報の正確さ、完全性、または十分性に関して、一切の責任を負いかねます。

## 中文

Milestone AV Technologies 及其联营公司和子公司 (通称为 "Milestone") 旨在使本手册准确而完整。然而, Milestone 无法断言此处所含信息包括所有详情、条件或变更。Milestone 也无法保证安装或使用本产品不会出现任何可能的意外。本档所含信息如需变更, 恕不另行通知或承担任何义务。在此处所含信息内, 无论明示或隐含, Milestone 未做出任何保修陈述。对于本档所含信息的准确性、完整性或充分性, Milestone 概不负责。