

FOR CAR USE ONLY/NUR FÜR AUTOMOBIL GEBRAUCH/POUR APPLICATION AUTOMOBILE UNIQUEMENT/PARA USO EN AUTOMÓVILES/SOLO PER L'UTILIZZO IN AUTOMOBILE/ENDAST FÖR BILBRUK/ALLEEN VOOR GEBRUIK IN DE AUTO/ ТОЛЬКО ДЛЯ ИСПОЛЬЗОВАНИЯ В АВТОМОБИЛЯХ/DO UŻYCIA TYLKO W SAMOCHODZIE/ΓΙΑ ΧΡΗΣΗ ΜΟΝΟ ΣΕ ΑΥΤΟΚΙΝΗΤΟ

# ALPINE®

## CD RECEIVER WITH DUAL USB AND BLUETOOTH

### CDE-135BT



- OWNER'S MANUAL  
Please read before using this equipment.
- BEDIENUNGSANLEITUNG  
Lesen Sie diese Bedienungsanleitung bitte vor Gebrauch des Gerätes.
- MODE D'EMPLOI  
Veuillez lire avant d'utiliser cet appareil.
- MANUAL DE OPERACIÓN  
Léalo antes de utilizar este equipo.
- ISTRUZIONI PER L'USO  
Si prega di leggere prima di utilizzare il attrezzatura.
- ANVÄNDARHANDLEDNING  
Innan du använder utrustningen bör du läsa igenom denna användarhandledning.
- GEBRUIKERSHANDLEIDING  
Lees deze aanwijzingen aandachtig alvorens dit toestel te gebruiken.
- РУКОВОДСТВО ПО ЭКСПЛУАТАЦИИ  
Прочтите настоящее руководство перед началом использования оборудования.
- INSTRUKCJA OBSŁUGI  
Prosimy zapoznać się z tą instrukcją przed przystąpieniem do użytkowania urządzenia.
- ΕΓΧΕΙΡΙΔΙΟ ΧΡΗΣΤΗ  
Παρακαλούμε διαβάστε το πριν χρησιμοποιήσετε τη συσκευή.

**ALPINE ELECTRONICS MARKETING, INC.**  
1-7, Yukigaya-Otsukamachi, Ota-ku,  
Tokyo 145-0067, JAPAN  
Phone: 03-5499-4531

**ALPINE ELECTRONICS OF AMERICA, INC.**  
19145 Gramercy Place, Torrance,  
California 90501, U.S.A.  
Phone 1-800-ALPINE-1 (1-800-257-4631)

**ALPINE ELECTRONICS OF CANADA, INC.**  
777 Supertest Road, Toronto,  
Ontario M3J 2M9, Canada  
Phone 1-800-ALPINE-1 (1-800-257-4631)

**ALPINE ELECTRONICS OF AUSTRALIA PTY. LTD.**  
161-165 Princes Highway, Hallam  
Victoria 3803, Australia  
Phone 03-8787-1200

**ALPINE ELECTRONICS GmbH**  
Wilhelm-Wagenfeld-Str. 1-3, 80807 München, Germany  
Phone 089-32 42 640

**ALPINE ELECTRONICS OF U.K. LTD.**  
Alpine House  
Fletchamstead Highway, Coventry CV4 9TW, U.K.  
Phone 0870-33 33 763

**ALPINE ELECTRONICS FRANCE S.A.R.L.**  
(RCS PONTOISE B 338 101 280)  
98, Rue de la Belle Etoile, Z.I. Paris Nord II,  
B.P. 50016, 95945 Roissy Charles de Gaulle  
Cedex, France  
Phone 01-48638989

**ALPINE ITALIA S.p.A.**  
Viale C. Colombo 8, 20090 Trezzano  
Sul Naviglio (MI), Italy  
Phone 02-484781

**ALPINE ELECTRONICS DE ESPAÑA, S.A.**  
Portal de Gamarra 36, Pabellón, 32  
01013 Vitoria (Alava)-APDO 133, Spain  
Phone 945-283588

**ALPINE ELECTRONICS (BENELUX) GmbH**  
Leuvensesteenweg 510-B6,  
1930 Zaventem, Belgium  
Phone 02-725-13 15

EN

DE

FR

ES

IT

SE

NL

RU

PL

GR

**ООО «Компания Бонанза»**  
Информация о сервисных центрах  
доступна на сайте [www.alpine.ru](http://www.alpine.ru)

## Руководство по использованию

### ПРЕДУПРЕЖДЕНИЕ

ПРЕДУПРЕЖДЕНИЕ .....	6
ОСТОРОЖНО .....	6
МЕРЫ ПРЕДОСТОРОЖНОСТИ .....	6

### Приступая к работе

Список компонентов .....	10
Включение и выключение питания .....	10
Выбор источника .....	10
Снятие и установка передней панели .....	10
Снятие .....	10
Установка .....	10
Первоначальный запуск системы .....	11
Настройка уровня громкости .....	11
Настройка регулировки подсветки .....	11

### Радио

Прослушивание радио .....	12
Предварительная настройка станций вручную .....	12
Предварительная настройка станций в автоматическом режиме .....	12
Включение предварительно настроенных станций .....	12
Функция поиска частоты .....	13

### RDS

Установка значения ON/OFF для режима AF (альтернативные частоты) .....	13
Прием региональных (местных) RDS-станций .....	14
Режим PI SEEK .....	14
Настройка приема в режимеPTY31 (экстренная радиопередача) .....	14
Прием информации о трафике .....	14
Настройка типа программы (PTY) .....	15
Прием информации о трафике во время воспроизведения компакт-диска или прослушивания радио .....	15

Настройка приоритетов трансляции новостей .....	15
Отображение передаваемого радиостанцией текста .....	16

### CD/MP3/WMA/AAC

Воспроизведение .....	16
Множественное воспроизведение .....	17
M.I.X. (воспроизведение в случайном порядке) .....	17
Поиск в текстовой информации о компакт-диске .....	17
Поиск по именам папок/файлов (Данные MP3/WMA/AAC) .....	17
Режим поиска имени папки .....	17
Режим поиска имени файла .....	17
Быстрый поиск .....	18
О форматах MP3/WMA/AAC .....	18
Терминология .....	19

### Настройка звука

Настройка параметров Subwoofer Level/Bass Level/Mid Level/Treble Level/Balance (между левым и правым)/Fader (между передним и задним)/AUX Mix Level/Loudness/Defeat .....	19
Настройка звука .....	20
Предварительные настройки эквалайзера (FACTORY EQ) .....	20
Настройка кривой параметрического эквалайзера (3BAND EQ) .....	20
Настройка регулировки нижних частот .....	20
Настройка средних частот .....	20
Настройка регулировки высоких частот .....	21
Настройка фильтра верхних частот .....	21
Включение/отключение СНЧ-динамика .....	21
Настройка фильтра низких частот .....	21
Настройка фазы НЧ-сигнала (Subwoofer) .....	21
Настройка сабвуфера .....	22

### Другие функции

Отображение текста .....	22
Об отображении индикаторов .....	23
О текстовом "режиме" .....	23
Использование входного разъема AUX .....	23

## Меню SETUP

Настройка .....	24
Общие настройки .....	24
Воспроизведение данных MP3/WMA/AAC (PLAY MODE) .....	24
Настройка режима AUX SETUP .....	24
Настройка уровня AUX (AUX GAIN) .....	25
Настройка режима AUX MIX .....	25
Настройка языка (CYRILLIC) .....	25
Подключение к внешнему усилителю (POWER IC) .....	25
Режим Демо .....	26
Настройка отображения .....	26
Изменение цвета подсветки .....	26
Настройка прокрутки текста .....	26
Настройка прокрутки (TEXT SCR) .....	26
Настройка тюнера .....	26
Регулировка уровней сигналов источников (FM-LEVEL) .....	26
Настройка USB и vTuner .....	26
Настройка режима поиска USB .....	26
Настройка функции пропуска USB .....	27
Настройка источника vTuner .....	27
Настройка громкости vTuner .....	27

## Вызовы с помощью функции “Свободные руки” BT

Настройка перед использованием .....	27
О технологии BLUETOOTH .....	27
Перед использованием функции BLUETOOTH .....	28
Подключение устройства с поддержкой BLUETOOTH (согласование) .....	28
Согласование BLUETOOTH-совместимого устройства с поддержкой SSP (Secure Simple Pairing) .....	28
Согласование BLUETOOTH-совместимого устройства без поддержки SSP (Secure Simple Pairing) .....	28
НАСТРОЙКА BLUETOOTH .....	28
Настройка соединения BLUETOOTH (BT IN) .....	29
Настройка функции “Свободные руки” (HFP) .....	29
Настройка BLUETOOTH Audio (AUDIO) .....	29
Настройка устройства BLUETOOTH .....	29
Настройка Visible Mode .....	29
Согласование устройства BLUETOOTH с блока .....	29

Настройка качества звука BLUETOOTH .....	29
Настройка уровня громкости (VOL LV ADJ) .....	30
Настройка автоматического режима звука (AUTO SET) .....	30
Настройка отображения информации о вызывающем абоненте ON/OFF .....	30
Автоматическое обновление телефонной книги ON/OFF .....	30
Настройка языка меню BLUETOOTH .....	30
Изменение порядка списка телефонной книги .....	30
Настройка автоматического приема вызова (Auto Answer) .....	30
Отображение названия поставщика услуг телефонной связи .....	31
Выбор динамика для вывода сигнала .....	31
Отображение версии микропрограммного обеспечения .....	31
Обновление микропрограммного обеспечения .....	31
Функция телефона “Свободные руки” .....	31
Функция телефона “Свободные руки” .....	31
Прием вызова .....	31
Окончание вызова .....	31
Вызов .....	32
Голосовой набор номера .....	32
Повторный набор номера из журнала исходящих вызовов .....	33
Набор номера из журнала входящих вызовов .....	33
Набор номера из журнала пропущенных входящих вызовов .....	33
Набор номера из телефонной книги .....	33
Функция поиска по алфавиту в телефонной книге .....	33
Функция ожидания вызова .....	33
Предустановка номера в меню телефона (быстрый набор) .....	34
Набор предварительно установленного номера .....	34
Настройка громкости во время приема вызова .....	34
Быстрое отключение звука микрофона (функция отключения звука голоса) .....	34
Операция переключения вызовов .....	34
Использование BLUETOOTH Audio .....	34
Вызов режима BLUETOOTH Audio .....	34
Выбор нужной композиции .....	34
Пауза .....	35

## USB-накопитель (приобретается дополнительно)

Подключение USB-накопителя (приобретается дополнительно).....	35
Подключение USB-накопителя к переднему разъему USB.....	35
Извлеките USB-накопитель из переднего разъема USB.....	36
Использование функции создания разделов на USB-накопителе.....	36
Воспроизведение.....	36
Поиск нужной композиции.....	37
Поиск по информации тегов.....	37
Поиск по имени исполнителя.....	37
Поиск в режиме (FILE NAME).....	37
Многократное воспроизведение.....	38
M.I.X. (воспроизведение в случайном порядке).....	38
Выбор режима Список воспроизведения/ Исполнитель/Альбом/Жанр/Композитор/ Папка.....	38
Функция поиска по алфавиту (только для режима поиска по тегам).....	39
Быстрый поиск.....	39
Поиск по памяти.....	39

## iPod/iPhone (приобретается дополнительно)

Подсоединение iPod/iPhone.....	39
Настройка управления iPod.....	40
Воспроизведение.....	40
Поиск нужной композиции.....	40
Функция прямого поиска.....	41
Выбор режима Список воспроизведения/ Исполнитель/Альбом/Жанр/Композитор/ Эпизод.....	41
Функция поиска по алфавиту.....	41
Поиск по памяти.....	42
Воспроизведение в случайном порядке Shuffle (M.I.X.).....	42
Многократное воспроизведение.....	42
Отображение текста.....	42

## Интернет-радио vTuner (iPhone) (дополнительно)

Прослушивание vTuner.....	43
Сохранение нужной радиостанции в списке избранного.....	43
Переход к избранной радиостанции.....	43
Удаление сохраненной радиостанции из списка избранного.....	43
Поиск нужной радиостанции.....	43
Изменение экрана.....	44

## Информация

При возникновении трудностей.....	44
Основные функции.....	44
Радио.....	44
Компакт-диск.....	44
MP3/WMA/AAC.....	45
Звук.....	45
iPod.....	45
Индикаторы CD-плеера.....	45
Индикатор USB-накопителя.....	46
Индикаторы в режиме iPod.....	46
Индикаторы в режиме vTuner.....	46
Режим BLUETOOTH.....	47
Технические характеристики.....	48

## Установка и соединения

<b>ПРЕДУПРЕЖДЕНИЕ</b> .....	<b>49</b>
<b>ОСТОРОЖНО</b> .....	<b>49</b>
<b>МЕРЫ ПРЕДОСТОРОЖНОСТИ</b> .....	<b>50</b>
Установка.....	50
Удаление.....	51
iPod/iPhone Подключение (продается отдельно).....	51
Подключение к переднему разъему USB.....	51
Подключение к заднему разъему USB.....	52
Подключение USB-накопителя к заднему разъему (продается отдельно).....	52
Подключите USB-накопитель.....	52
Отключение USB-накопителя.....	52
Установка микрофона.....	52
Соединения.....	53

# Руководство по использованию

## ПРЕДУПРЕЖДЕНИЕ

### ПРЕДУПРЕЖДЕНИЕ

Этот символ обозначает важные инструкции. Их несоблюдение может привести к серьезному телесному повреждению или смерти.

### НЕ ПРЕДПРИНИМАЙТЕ НИКАКИХ ДЕЙСТВИЙ, КОТОРЫЕ МОГУТ ОТВЛЕЧЬ ВАС ОТ БЕЗОПАСНОГО ВОЖДЕНИЯ АВТОМОБИЛЯ.

Любые действия, отвлекающие внимание на продолжительный срок, должны выполняться только после полной остановки. Перед выполнением таких действий всегда останавливайте автомобиль в безопасном месте. Несоблюдение этого требования может привести к аварии.

### ПОДДЕРЖИВАЙТЕ ГРОМКОСТЬ НА УРОВНЕ, ПОЗВОЛЯЮЩЕМ СЛЫШАТЬ ВНЕШНИЕ ЗВУКИ ВО ВРЕМЯ ДВИЖЕНИЯ.

Чрезмерно высокий уровень громкости, заглушающий такие звуки, как сирены автомобилей аварийной службы и дорожные предупредительные сигналы (при пересечении ж/д путей и т.д.), может быть опасным и привести к аварии. ИСПОЛЬЗОВАНИЕ ВЫСОКОГО УРОВНЯ ГРОМКОСТИ В АВТОМОБИЛЕ МОЖЕТ ТАКЖЕ ВЫЗЫВАТЬ ДЕФЕКТ СЛУХА.

### НЕ РАЗБИРАТЬ И НЕ ИЗМЕНЯТЬ.

Это может вызывать аварийную ситуацию, возгорание или удар электрическим током.

### ИСПОЛЬЗОВАТЬ ТОЛЬКО В АВТОМОБИЛЯХ С ЗАЗЕМЛЕНИЕМ ОТРИЦАТЕЛЬНОГО ПОЛЮСА НА 12 ВОЛЬТ.

(В случае сомнений проконсультируйтесь у своего дилера.) Несоблюдение этого требования может привести к возникновению огня и т.п.

### ХРАНИТЕ НЕБОЛЬШИЕ ОБЪЕКТЫ, ТАКИЕ КАК БАТАРЕИ, В НЕДОСТУПНЫХ ДЛЯ ДЕТЕЙ МЕСТАХ.

Глотание таких объектов может нанести серьезную травму. Если ребенок проглотил подобный объект, немедленно обратитесь к врачу.

### ПРИ ЗАМЕНЕ ПРЕДОХРАНИТЕЛЕЙ ИСПОЛЬЗУЙТЕ ТОЛЬКО АНАЛОГИЧНЫЕ ПО НОМИНАЛУ.

Несоблюдение этого требования может привести к возгоранию и поражению электрическим током.

### НЕ ЗАКРЫВАЙТЕ ВЕНТИЛЯЦИОННЫЕ ОТВЕРСТИЯ ИЛИ ПАНЕЛИ РАДИАТОРА.

В противном случае возможен нагрев внутренних деталей, который может привести к возгоранию.

### ИСПОЛЬЗУЙТЕ ЭТОТ ПРОДУКТ ТОЛЬКО ДЛЯ АВТОМОБИЛЕЙ С БОРТОВОЙ СЕТЬЮ НАПРЯЖЕНИЕМ 12 В.

Неправильное использование может привести к возгоранию, поражению электрическим током или другим травмам.

### НЕ ПОМЕЩАЙТЕ РУКИ, ПАЛЬЦЫ ИЛИ ПОСТОРОННИЕ ОБЪЕКТЫ ВО ВХОДНЫЕ РАЗЪЕМЫ.

Это может привести к получению травмы или повреждению продукта.

### ОСТОРОЖНО

Этот символ обозначает важные инструкции. Их несоблюдение может привести к травме или повреждению материальной собственности.

### ПРИ ВОЗНИКНОВЕНИИ ПРОБЛЕМ, НЕМЕДЛЕННО ПРЕКРАТИТЕ ИСПОЛЬЗОВАНИЕ ПРОДУКТА.

В противном случае это может привести к получению травмы или повреждению продукта. Верните продукт своему авторизованному дилеру Alpine или в ближайший сервисный центр Alpine для ремонта.

### МЕРЫ ПРЕДОСТОРОЖНОСТИ

#### Очистка продукта

Используйте мягкую сухую тряпку для периодической очистки данного продукта. Для удаления более серьезных пятен намочите тряпку, используя только воду. При использовании других средств можно растворить краску или повредить пластик.

#### Температура

Прежде чем включать устройство, убедитесь, что внутри автомобиля температура находится в диапазоне от -10 до +60°C.

#### Конденсация влаги

При воспроизведении компакт-дисков можно заметить дрожание звука из-за конденсации. Если это произошло, удалите диск из проигрывателя и подождите около часа, чтобы дать влаге испариться.

#### Поврежденный диск

Не пытайтесь проигрывать треснувшие, деформированные или поврежденные диски. При воспроизведении дефектного диска можно серьезно повредить механизм воспроизведения.

#### Техническое обслуживание

При возникновении проблем не пытайтесь отремонтировать устройство самостоятельно. Верните его своему дилеру Alpine или в ближайший сервисный центр Alpine для ремонта.

## Никогда не пытайтесь выполнить следующие действия

Не пытайтесь схватить или вытащить диск, когда он затягивается в проигрыватель механизмом автоматической загрузки.

Не пытайтесь вставить диск в устройство при выключенном питании.

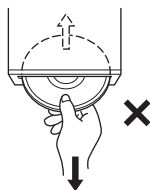

## Вставка дисков

За один раз проигрыватель может принять для воспроизведения только один диск. Не пытайтесь загрузить более одного диска.

Вставляйте диск лицевой стороной вверх. Если вставить диск неправильно, на экране проигрывателя появится сообщение "ERROR". Если сообщение "ERROR" продолжает отображаться, даже после правильной вставки диска, нажмите переключатель **RESET** помощью остроконечного объекта, такого как шариковая ручка.

Проигрывание диска на сильно разбитой дороге может привести к пропускам воспроизведения, но это не вызывает царапание диска или повреждение проигрывателя.

## Новые диски

Чтобы предотвратить застревание компакт-диска, при вставке дисков с неровной поверхностью отображается сообщение "ERROR". Когда новый диск выдвигается сразу после загрузки, проведите подушечками пальцев по кромке центрального отверстия и внешнего края диска. Если ощущаются незначительные выпуклости или неровности, то они могли препятствовать надлежащей загрузке диска. Чтобы устранить неровности, потрите внутреннюю и внешнюю кромки диска шариковой ручкой или другим подобным инструментом, а затем вставьте диск снова.



## Диски неправильной формы

В данном устройстве используйте диски только круглой формы, никогда не используйте диски необычной формы. Использование дисков необычной формы может привести к повреждению механизма.



## Место установки

Убедитесь в том, что в месте установки устройство не будет подвергаться следующим воздействиям:

- прямые солнечные лучи и тепло;
- высокая влажность и вода;
- чрезмерная запыленность;
- чрезмерная вибрация.

## Корректное обращение

При обращении с диском постарайтесь его не уронить. Держите диск так, чтобы не оставлять на рабочей поверхности отпечатков пальцев. Не наклеивайте на диск ленты, бумагу или клейкие этикетки. Не делайте на диске надписей.



## Очистка диска

Отпечатки, пыль или грязь на поверхности диска могут вызывать пропуски воспроизведения. При регулярной очистке протирайте рабочую поверхность чистой, мягкой тряпкой в направлении от центра диска к внешнему краю. Если поверхность диска сильно загрязнена, перед ее очисткой смочите чистую мягкую тряпку в слабом растворе нейтрального моющего средства.



## Принадлежности для дисков

На рынке доступны различные принадлежности для защиты поверхности дисков и улучшения качества звучания. Однако большинство из них влияет на толщину и/или диаметр диска. Использование таких принадлежностей может привести к тому, что диск перестанет соответствовать стандартным спецификациям, вызывая проблемы с эксплуатацией. Не рекомендуется использовать такие принадлежности на дисках, воспроизводимых на проигрывателях компакт-дисков Alpine.

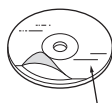

Прозрачный слой

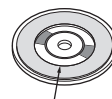

Дисковый стабилизатор

---

## Об обращении с компакт-дисками (CD/CD-R/CD-RW)

- Не касайтесь поверхности.
- Не подвергайте диск воздействию прямых солнечных лучей.
- Не наклеивайте наклейки или ярлычки.
- Чистите диск в случае его запыления.
- Убедитесь в отсутствии неровностей на кромках диска.
- Не используйте имеющиеся на рынке принадлежности для дисков.

**Не оставляйте диск надолго в машине или проигрывателе.**

**Никогда не подвергайте диск воздействию прямых солнечных лучей.** Жара и влажность могут повредить компакт-диск настолько, что его нельзя будет проигрывать.

Для клиентов, использующих диски CD-R/CD-RW

- Если не удается воспроизвести диск CD-R/CD-RW, убедитесь в том, последний сеанс записи закрыт (диск был финализирован).
- При необходимости завершите сеанс записи на диск CD-R/CD-RW и повторите попытку воспроизведения.

---

## О носителях, которые можно воспроизводить

Используйте только компакт-диски, на лицевой стороне внизу которых отображается логотип компакт-диска.



При использовании нестандартных компакт-дисков не может быть гарантирована правильная работа.

Можно воспроизводить диски CD-R (CD-Recordables)/CD-RW (CD-ReWritable), которые были записаны только на аудиоустройствах.

Кроме того, можно воспроизводить диски CD-R/CD-RW с аудиофайлами в формате MP3.

- Некоторые из описанных ниже компакт-дисков не могут быть проиграны на этом устройстве:
  - дефектные компакт-диски; компакт-диски с отпечатками пальцев; компакт-диски, подвергнутые экстремальным температурами или прямым солнечным лучам (например, оставленные в машине или в данном устройстве);
  - компакт-диски, записанные в нестабильных условиях;
  - компакт-диски со сбоем записи или для которых была предпринята попытка перезаписи; компакт-диски с защитой от копирования, не соответствующей отраслевому стандарту звуковых компакт дисков.
- Используйте диски с сжатými аудиофайлами, записанными в формате, который поддерживает данное устройство. Для получения дополнительной информации см. в разделе “О форматах MP3/WMA/AAC” на стр. 18.
- Файлы с данными звукового формата, имеющиеся на диске, игнорируются и не воспроизводятся.

---

## Защита разъема USB

- К разъему USB данного устройства можно подключать только USB-накопители с флэш-памятью или iPod/iPhone. Корректная работа других USB-устройств не гарантируется. USB-концентратор не поддерживается.
- В зависимости от формы или размера USB-накопителя, возможно, не удастся выполнить его подключение к разъему USB данного устройства, для этого подключения рекомендуется использовать кабель USB (продается отдельно). Кроме того, не подключайте одновременно накопители с флэш-памятью и дополнительные устройства к гнезду на передней панели.

- Подключенное USB-устройство выступает наружу, что может быть опасно при вождении. Используйте доступный в продаже удлинительный USB-кабель и подключите USB-устройство таким образом, чтобы оно не мешало при вождении.
- В зависимости от типа подключаемых накопителей с флэш-памятью, возможно, не будет работать устройство или некоторые функции будут недоступны.
- Это устройство может воспроизводить аудиофайлы форматов MP3/WMA/AAC.
- При этом наименования исполнителей/композиций могут отображаться некорректно.

---

## Обращение с USB-накопителями с флэш-памятью

### ОСТОРОЖНО

**Компания Alpine не несет ответственности за потерю данных и т.п., даже если они были потеряны при эксплуатации данного изделия.**

- Во избежание неисправности или повреждений устройства соблюдайте следующие указания. Внимательно прочитайте руководство пользователя накопителя с флэш-памятью.
- Подключайте USB-накопитель так, чтобы он не мешал вождению.
- Накопитель с флэш-памятью может работать некорректно в условиях высоких или низких температур.
- Используйте только сертифицированные USB-накопители с флэш-памятью. Помните, что даже сертифицированные USB-накопители в зависимости от типа или состояния могут работать некорректно.
- Работа накопителя с флэш-памятью не гарантируется. Используйте накопитель с флэш-памятью в соответствии с условиями соглашения.
- Устройство может некорректно отображать или воспроизводить композиции, записанные на накопителях с флэш-памятью со специальными параметрами или в некоторых состояниях памяти, либо при использовании некоторых программ кодирования данных.
- Файлы с защитой от копирования не могут быть воспроизведены на этом устройстве.
- Воспроизведение с накопителя с флэш-памятью происходит с некоторой задержкой. Если на накопителе с флэш-памятью записан файл звукового формата, то для запуска его воспроизведения или поиска может потребоваться значительное время.
- Это устройство может воспроизводить файлы с расширениями “mp3”, “wma” или “m4a”.
- Не присваивайте указанные выше расширения файлам, не являющимися файлами аудиоданных. Данные звуковых форматов не будут распознаны. При воспроизведении таких файлов в динамиках может присутствовать шум, который может привести к неисправности динамиков и/или усилителей.
- Рекомендуется сохранять резервные копии важных данных на жестком диске компьютера.
- Не извлекайте USB-устройство во время воспроизведения. Чтобы предотвратить возможное повреждение памяти USB-устройства, перед его извлечением с помощью селектора SOURCE выберите источник другого типа.



- *Windows Media и логотип Windows являются товарными знаками или зарегистрированными товарными знаками корпорации Майкрософт в США и/или других странах.*
- *iPhone, iPod, iPod classic, iPod nano и iPod touch являются товарными знаками корпорации Apple Inc., зарегистрированными в США и других странах.*
- *Надписи "Made for iPod" и "Made for iPhone" означают, что электронный аксессуар разработан специально для подключения к устройству iPod или iPhone, соответственно, и сертифицирован разработчиком как удовлетворяющий эксплуатационным стандартам Apple. Компания Apple не несет ответственности за работу данного устройства или его соответствие стандартам безопасности и регулятивным нормам. Обратите внимание, что использование данной принадлежности вместе с iPod или iPhone может негативно отразиться на работе беспроводных устройств.*
- *Словесный знак и логотипы BLUETOOTH® являются зарегистрированными товарными знаками корпорации Bluetooth SIG, Inc. и используются корпорацией Alpine Electronics, Inc. по лицензии.*
- *"Лицензия на технологию кодирования звука MPEG Layer-3 получена от Fraunhofer IIS и Thomson."*
- *"При поставке этого продукта предоставляется лицензия на частное, некоммерческое использование и не предоставляется лицензия и не подразумеваются какие-либо права на использование данного продукта в целях коммерческого (т.е. для получения прибыли) радиовещания в реальном времени (наземное, спутниковое, кабельное и/или иного типа), широковещания или потоковой передачи данных через Интернет, интрасети и/или иные сети, а также через другие системы распространения электронного содержания, такие как приложения звуковоспроизведения за плату или по требованию. Для такого использования требуется отдельная лицензия. Более подробную информацию можно найти на веб-сайте <http://www.mp3licensing.com>"*
- *© 2010 Nokia. Все права защищены. Nokia и Works with Nokia являются товарными знаками или зарегистрированными товарными знаками Nokia Corporation.*
- *Логотипы "vTuner" и "Nothing Else Matters Software, Ltd." являются товарными знаками компании Nothing Else Matters Software, Ltd., Inc. Другие характерные слова и символы, используемые для идентификации источника товаров или услуг, могут быть товарными знаками соответствующих владельцев.*

# Приступая к работе

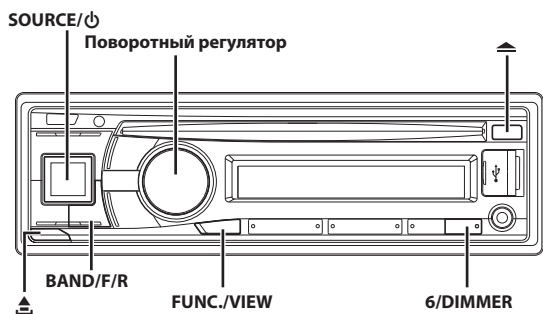

## Список компонентов

- Основной блок ..... 1
- Кабель питания ..... 1
- Микрофон ..... 1
- Удлинительный USB-кабель ..... 1
- Монтажная корзина ..... 1
- Чехол для переноски ..... 1
- Резиновый колпачок ..... 1
- Болт с шестигранной головкой ..... 1
- Винт (M5 × 8) ..... 4
- Руководство пользователя ..... 1 комплект

## Включение и выключение питания

Нажмите SOURCE/φ, чтобы включить питание устройства.

### Примечание

- Данное устройство можно включить, нажав любую другую кнопку за исключением ▲ и ▽ (Снятие панели).

Нажмите и удерживайте кнопку SOURCE/φ не менее 2 секунд, чтобы выключить устройство.

### Примечание

- При первом включении питания уровень громкости будет находиться на уровне 12.

## Выбор источника

Нажмите кнопку SOURCE/φ, чтобы изменить источник.

TUNER → DISC → USB FRONT<sup>\*1</sup>/iPod FRONT<sup>\*2</sup> → VTUNER F<sup>\*3</sup> → BT AUDIO<sup>\*4</sup> → AUXILIARY<sup>\*5</sup> → TUNER

\*1 Отображается только в случае, если не подключено устройство iPod/iPhone. При использовании источника USB FRONT можно переключиться на источник USB REAR, нажав кнопку BAND/F/R.

\*2 Отображается только в случае, если подключено устройство iPod/iPhone. При использовании источника iPod FRONT можно переключиться на источник iPod REAR, нажав кнопку BAND/F/R, если устройство iPod/iPhone подключено к заднему USB-разъему.

\*3 Отображается, если для режима VTUNER установлено значение ON, см. в разделе “Настройка источника vTuner” на стр. 27. При использовании источника VTUNER F можно переключиться на источник VTUNER R, нажав кнопку BAND/F/R.

\*4 Отображается, если для режима AUDIO установлено значение ON, см. в разделе “Настройка соединения BLUETOOTH (BT IN)” на стр. 29.

\*5 См. в разделе “Использование входного разъема AUX” на стр. 23.

## Снятие и установка передней панели

### Снятие

- 1 Выключите питание устройства.
- 2 Нажимайте кнопку ▲ (Снятие панели) в нижнем левом углу, пока не выдвинется передняя панель.
- 3 Возьмите переднюю панель за левую сторону и вытащите ее.

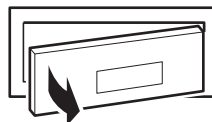

### Примечания

- При обычном использовании передняя панель может нагреваться (особенно клеммы разъемов с обратной стороны передней панели). Это не является неисправностью.
- Чтобы защитить переднюю панель, положите ее в комплектный чехол для переноски.
- После отделения панели не прикладывайте к ней чрезмерную силу, так как это может привести к поломке.

### Установка

- 1 Вставьте правую сторону передней панели в основной блок. Совместите паз на передней панели с выступами на основном блоке.
- 2 Нажимайте на левую сторону передней панели, пока она надежно не встанет в основном блоке.

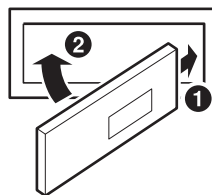

### Примечания

- Перед установкой панели убедитесь в отсутствии грязи или пыли на клеммах разъемов или посторонних объектов между панелью и основным блоком.
- Осторожно закрепите переднюю панель, держа ее за боковые стороны, чтобы избежать случайного нажатия кнопок.

## Первоначальный запуск системы

Обязательно нажимайте переключатель **RESET** при первоначальном использовании устройства, после замены автомобильного аккумулятора и т.п.

- 1 Выключите питание устройства.
- 2 Удалите съемную переднюю панель.
- 3 Нажмите **RESET**, используя ручку или подобный остроконечный объект.



Переключатель RESET

## Настройка уровня громкости

Поворотным регулятором настройте требуемое качество звука.

## Настройка регулировки подсветки

- 1 Нажмите и удерживайте кнопку **FUNC./VIEW** не менее 2 секунд, должен загореться индикатор **◀F▶**.

- 2 Нажимайте и удерживайте кнопку **6/DIMMER** не менее 2 секунд, чтобы выбрать режим **DIMMER**.

DIMMER A (автоматический режим) → DIMMER ON → DIMMER OFF → DIMMER A

### Режим DIMMER A:

Уменьшение яркости подсветки синей кнопки при включенных фарах автомобиля. В этом режиме яркость подсветки устройства в ночное время немного снижается.

### Режим DIMMER ON:

Низкая яркость подсветки синей кнопки.

### Режим DIMMER OFF:

Высокая яркость подсветки синей кнопки.

- 3 Нажмите и удерживайте кнопку **FUNC./VIEW** не менее 2 секунд, чтобы включить обычный режим.

Индикатор **◀F▶** погаснет.

### Примечания

- Выполняйте операции над устройством, пока горит индикатор **◀F▶**. Если за 5 секунд не была выполнена ни одна операция, индикатор **◀F▶** выключается.
- Функция не работает, если для параметра **ILLUMINATI** установлено значение, отличное от **TYPE1**, см. в разделе "Изменение цвета подсветки" на стр. 26.

### Управление с помощью пульта дистанционного управления

Этим устройством можно управлять с помощью дополнительного пульта дистанционного управления Alpine. За дополнительной информацией обращайтесь к своему дилеру Alpine.

Направьте дополнительный передатчик пульта ДУ на приемный датчик.

Датчик дистанционного управления

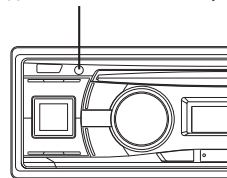

### Возможность подключения к блоку интерфейса дистанционного управления

При использовании блока интерфейса удаленного рулевого управления Alpine (не входит в комплект поставки) этим устройством можно управлять с помощью элементов управления на руле транспортного средства. За дополнительной информацией обращайтесь к своему дилеру Alpine.

# Радио

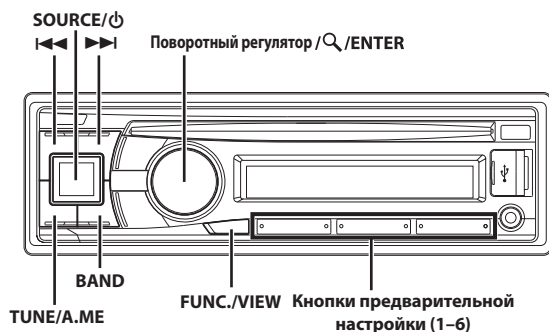

## Прослушивание радио

- 1 Нажмите **SOURCE / φ**, чтобы выбрать режим TUNER.
- 2 Нажимайте кнопку **BAND** несколько раз, пока не будет выбран нужный радиодиапазон.

F1 (FM1) → F2 (FM2) → F3 (FM3) → MW → LW → F1 (FM1)

- 3 Нажмите **TUNE / A.ME**, чтобы выбрать режим настройки.

DX SEEK (удаленный режим) → SEEK (местный режим) → OFF (ручной режим) → DX SEEK

### Примечание

- Первым идет удаленный режим.

### Удаленный режим:

Автоматически настраиваются станции с сильным и слабым сигналом (автоматическая настройка поиска).

### Местный режим:

Автоматически настраиваются только станции с сильным сигналом (автоматическая настройка поиска).

### Ручной режим:

Частота настраивается вручную с некоторым шагом (ручная настройка).

- 4 Нажмите кнопку **◀◀** или **▶▶**, чтобы настроиться на нужную станцию.

При удерживании кнопки **◀◀** или **▶▶** частота меняется непрерывно.

## Предварительная настройка станций вручную

Во время приема радиостанции, которую нужно сохранить, нажмите и удерживайте не менее 2 секунд любую из кнопок предварительной настройки (1–6), за которой нужно сохранить данную радиостанцию.

На экране отображается диапазон, номер кнопки предварительной настройки и сохраненная частота станции.

### Примечания

- В памяти предварительной настройки может храниться до 30 станций (по 6 станций для каждого диапазона: FM1, FM2, FM3, MW и LW).
- При сохранении станции в ячейку памяти, где записана текущая станция, частота текущей станции стирается и замещается частотой новой станции.
- Если светится индикатор **◀F▶**, выключите его, нажав и удерживая кнопку **FUNC./VIEW** в течение не менее 2 секунд, а затем повторите данную операцию.

## Предварительная настройка станций в автоматическом режиме

- 1 Нажимайте кнопку **BAND** несколько раз, пока не будет выбран нужный радиодиапазон.
- 2 Нажмите и удерживайте кнопку **TUNE / A.ME** не менее 2 секунд.

Частота на экране продолжает изменяться, при этом выполняется автоматическое сохранение в память. Тюнер автоматически выполняет поиск и сохраняет из выбранного диапазона 6 станций с сильным сигналом. Они привязываются к кнопкам предварительной настройки от 1 до 6 в порядке убывания уровня сигнала. После завершения процесса автоматического сохранения в память тюнер переходит к станции, закрепленной за первой кнопкой предварительной настройки.

### Примечание

- Если не была сохранена ни одна станция, тюнер возвращается к исходной станции, которая прослушивалась до начала процедуры автоматического сохранения в память.

## Включение предварительно настроенных станций

Выберите диапазон, затем нажмите одну из кнопок предварительной настройки (1–6) радиостанции, за которой сохранена нужная радиостанция.

На экране отображается диапазон, номер кнопки предварительной настройки и частота выбранной станции.

### Примечание

- Если светится индикатор **◀F▶**, выключите его, нажав и удерживая кнопку **FUNC./VIEW** в течение не менее 2 секунд, а затем повторите данную операцию.

## Функция поиска частоты

Эта функция позволяет выполнять поиск радиостанции по частоте.

- 1 Чтобы включить режим поиска радиостанции по частоте, нажмите и удерживайте **Q / ENTER** не менее 2 секунд в режиме Radio.
- 2 Поворотным регулятором выберите нужную частоту.
- 3 Нажмите **Q / ENTER**, чтобы включить прием выбранной частоты.

### Примечание

- Чтобы отменить, нажмите **↶** в режиме поиска. Режим поиска отключается, если в течение 10 секунд не было выполнено ни одной операции.

## RDS

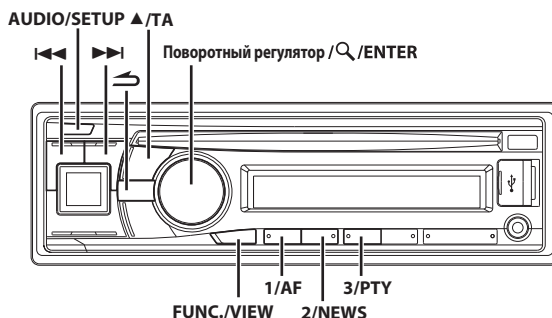

## Установка значения ON/OFF для режима AF (альтернативные частоты)

RDS (Radio Data System) - это система радиоинформации, использующая поднесущую частоту 57 кГц обычного FM-радиовещания. Функция RDS позволяет принимать различную информацию, например сведения о трафике, названия станций, и автоматически подстраиваться к более сильному радиопередатчику, поддерживающему радиовещание той же программы.

- 1 Нажмите и удерживайте кнопку **FUNC./VIEW** не менее 2 секунд, должен загореться индикатор **◀F▶**.
- 2 Нажмите **1 / AF**, чтобы установить для режима AF (альтернативные частоты) значение ON или OFF.
- 3 Нажмите и удерживайте кнопку **FUNC./VIEW** не менее 2 секунд, чтобы включить обычный режим. Индикатор **◀F▶** выключается.

### Примечания

- При выборе режима AF ON устройство автоматически настраивается на станцию из списка альтернативных частот (AF) с самым сильным сигналом.
- Используйте режим AF OFF, если автоматический поиск альтернативных частот не требуется.
- Когда включен режим PTY31 (экстренная радиопередача) (см. в разделе "Настройка приема в режиме PTY31 (экстренная радиопередача)" на стр. 14), если устройство принимает сигнал PTY31 (экстренной радиопередачи), то на дисплее устройства автоматически отобразится индикация "ALARM".
- Выполняйте операции над устройством, пока горит индикатор **◀F▶**. Если за 5 секунд не была выполнена ни одна операция, индикатор **◀F▶** выключается.

**Цифровые данные RDS включают в себя следующие элементы:**

PI	Идентификация программ
PS	Сервисное название программы
AF	Список альтернативных частот
TP	Информация о трафике
TA	Дорожные сообщения
EON	Радиосети с расширенными сервисными возможностями

---

## Прием региональных (местных) RDS-станций

---

- 1 Нажмите и удерживайте кнопку **AUDIO/SETUP** не менее 2 секунд, чтобы включить режим **SETUP**.
- 2 Поворотным регулятором выберите режим **TUNER**, затем нажмите кнопку **Q/ENTER**.  
BLUETOOTH ↔ GENERAL ↔ AUDIO ↔ DISPLAY ↔ TUNER ↔ iPod & USB
- 3 Поворотным регулятором выберите режим **RDS REG**, затем нажмите кнопку **Q/ENTER**.
- 4 Поворотным регулятором выберите значение **ON** или **OFF**.  
В режиме **OFF** устройство автоматически продолжает принимать сигнал соответствующей местной RDS-станции.
- 5 Нажмите и удерживайте кнопку **AUDIO/SETUP** не менее 2 секунд, чтобы вернуться к обычному режиму.

### Примечания

- Нажмите кнопку **↶**, чтобы вернуться к предыдущему режиму.
- Если за 60 секунд не было выполнено ни одной операции, устройство автоматически переключается в обычный режим.

---

## Режим PI SEEK

---

- 1 Нажмите и удерживайте кнопку **AUDIO/SETUP** не менее 2 секунд, чтобы включить режим **SETUP**.
- 2 Поворотным регулятором выберите режим **TUNER**, затем нажмите кнопку **Q/ENTER**.  
BLUETOOTH ↔ GENERAL ↔ AUDIO ↔ DISPLAY ↔ TUNER ↔ iPod & USB
- 3 Поворотным регулятором выберите режим **PI SEEK**, затем нажмите кнопку **Q/ENTER**.
- 4 Поворотным регулятором выберите значение **ON** или **OFF**.
- 5 Нажмите и удерживайте кнопку **AUDIO/SETUP** не менее 2 секунд, чтобы вернуться к обычному режиму.

### Примечания

- Нажмите кнопку **↶**, чтобы вернуться к предыдущему режиму.
- Если за 60 секунд не было выполнено ни одной операции, устройство автоматически переключается в обычный режим.

---

## Настройка приема в режиме PTY31 (экстренная радиопередача)

---

Включение/выключение (ON/OFF) режима PTY31 (экстренной радиопередачи).

- 1 Нажмите и удерживайте кнопку **AUDIO/SETUP** не менее 2 секунд, чтобы включить режим **SETUP**.
- 2 Поворотным регулятором выберите режим **TUNER**, затем нажмите кнопку **Q/ENTER**.  
BLUETOOTH ↔ GENERAL ↔ AUDIO ↔ DISPLAY ↔ TUNER ↔ iPod & USB
- 3 Поворотным регулятором выберите **ALARM**, затем нажмите кнопку **Q/ENTER**.
- 4 Поворотным регулятором выберите значение **ON** или **OFF**.  
Если переключатель установлен в положение **ON** (Вкл), то экстренные радиопередачи принимаются независимо от источника. "ALARM" отобразится во время приема сигнала.
- 5 Нажмите и удерживайте кнопку **AUDIO/SETUP** не менее 2 секунд, чтобы вернуться к обычному режиму.

При приеме экстренной радиопередачи уровень громкости автоматически будет автоматически настроен в соответствии со значением, настроенным в режиме приема информации о трафике. Для получения дополнительной информации см. в разделе "Прием информации о трафике" на стр. 14.

### Примечания

- Нажмите **↶** во время выполнения этой операции, чтобы вернуться в предыдущий режим.
- Если за 60 секунд в режиме настройки (**SETUP**) не была выполнена ни одна операция, режим настройки отменяется.

---

## Прием информации о трафике

---

- 1 Нажмите и удерживайте кнопку **▲/TA** не менее 2 секунд, должен загореться индикатор "TA".
- 2 Нажмите кнопку **◀◀** или **▶▶**, чтобы настроиться на нужную станцию, передающую информацию о трафике.

Если приемник настроен на станцию, передающую информацию о трафике, горит индикатор "TR". Информацию о трафике можно получить, только если она транслируется в эфир. Если информация о трафике не транслируется в эфир, то устройство работает в режиме ожидания. Когда начинается трансляция информации о трафике, устройство автоматически принимает соответствующий сигнал и на экране отображается надпись "T INFO".

После завершения трансляции информации о трафике устройство автоматически переключается в режим ожидания.

### Примечания

- Если уровень сигнала, передающего информацию о трафике падает ниже определенного уровня, устройство продолжает работать в режиме приема еще в течение 1 минуты. Если уровень сигнала остается ниже определенного уровня более 1 минуты, мигает индикатор "ТА".
- Чтобы отказаться от прослушивания принимаемой информации о трафике, слегка нажмите кнопку ◀◀ или ▶▶, чтобы пропустить текущее сообщение о трафике. Режим ТА остается включенным (ON), чтобы принять следующее сообщение о трафике.
- Если во время приема изменить уровень громкости, новое значение уровня будет сохранено. При следующем приеме информации о трафике уровень громкости автоматически будет настроен в соответствии с сохраненным значением.
- В режиме ТА функция настройки SEEK позволяет выбрать только TP-станции.

## Настройка типа программы (PTY)

**1** Нажмите и удерживайте кнопку FUNC./VIEW не менее 2 секунд, должен загореться индикатор ◀F▶.

**2** Нажмите 3/PTY, чтобы активировать режим PTY в режиме приема FM-радиосигналов.

Информация о типе принимаемой в данный момент программе будет отображаться в течение 5 секунд. Если прием PTY отсутствует, индикатор "NO PTY" будет отображаться в течение 5 секунд.

Если отсутствует прием станции RDS, отображается индикация "NO PTY".

### Примечание

- Если в течение 5 секунд после нажатия 3/PTY не выполнено ни одной операции, режим PTY автоматически отменяется.

**3** Нажмите ◀◀ или ▶▶ в течение 5 секунд после активации режима PTY, чтобы выбрать тип программы при отображении индикации PTY (тип программы).

При каждом нажатии значение типа программы изменяется на один шаг.

**4** Нажмите 3/PTY в течение 5 секунд после выбора типа программы, чтобы начать поиск станции с выбранным типом программы.

Индикатор типа выбранной программы мигает во время поиска и непрерывно горит, если станция найдена. Если не найдено ни одной станции с выбранным типом программы (PTY), индикатор "NO PTY" будет отображаться в течение 5 секунд.

**5** Нажмите и удерживайте кнопку FUNC./VIEW не менее 2 секунд, чтобы включить обычный режим.

Индикатор ◀F▶ выключается.

### Примечание

- Выполняйте операции над устройством, пока горит индикатор ◀F▶. Если за 5 секунд не была выполнена ни одна операция, индикатор ◀F▶ выключается.

## Прием информации о трафике во время воспроизведения компакт-диска или прослушивания радио

**1** Нажмите и удерживайте кнопку ▲/ТА не менее 2 секунд, должен загореться индикатор "ТА".

**2** При необходимости нажмите кнопку ◀◀ или ▶▶, чтобы выбрать станцию, передающую информацию о трафике.

В случае начала трансляции информации о трафике устройство автоматически отключает звук CD-плеера или обычного FM-радиовещания.

По окончании трансляции информации о трафике устройство автоматически возвращается к воспроизведению исходного источника сигнала до начала следующей трансляции информации о трафике.

*Если не удастся принять сигнал от станции, передающей информацию о трафике:*

В режиме CD:

Если больше не удастся принять TP-сигнал, автоматически выбирается передающая информацию о трафике станция с другой частотой.

### Примечание

- Приемник оснащен функцией EON (радиосети с расширенными сервисными возможностями) для того, чтобы отслеживать дополнительные альтернативные частоты в списке AF. Если принимаемая станция не передает информацию о трафике, приемник автоматически настраивается на соответствующую станцию, транслирующую информацию о трафике по мере ее поступления.

**3** Нажмите и удерживайте кнопку ▲/ТА не менее 2 секунд, чтобы выключить режим приема информации о трафике.

Индикатор "ТА" выключается.

## Настройка приоритетов трансляции новостей

С помощью этой функции можно задавать приоритет трансляции программ новостей. Вы никогда не пропустите нужную программу новостей – устройство автоматически назначит ей приоритет начала трансляции и прервет трансляцию текущей программы. Эта функция работает в любом диапазоне, кроме длинных (LW) и средних волн (MW).

**1** Нажмите и удерживайте FUNC./VIEW в течение не менее 2 секунд, чтобы активировать режим настройки функций в режиме приема FM-радиосигналов.

**2** Нажмите 2/NEWS, чтобы активировать режим отключения звука (PRIORITY NEWS).

Чтобы отключить функцию PRIORITY NEWS, нажмите 2/NEWS.

### Примечание

- Если включена функция PRIORITY NEWS, то в отличие от функции ТА, громкость не увеличивается автоматически.

- 3 Нажмите и удерживайте **FUNC./VIEW** в течение не менее 2 секунд, чтобы активировать предустановленный режим в режиме приема FM-радиосигналов.

Индикатор **◀F▶** выключается.

#### Примечание

- Выполняйте операции над устройством, пока горит индикатор **◀F▶**. Если за 5 секунд не была выполнена ни одна операция, индикатор **◀F▶** выключается.

## Отображение передаваемого радиостанцией текста

Устройство позволяет отображать текстовые сообщения, передаваемые радиостанцией.

Нажмите кнопку **VIEW** в режиме приема FM-радиосигналов, чтобы выбрать функцию отображения радиотекста.

Содержимое экрана меняется при каждом нажатии данной кнопки.

Для получения дополнительной информации см. в разделе "Отображение текста" на стр. 22.

## CD/MP3/WMA/AAC

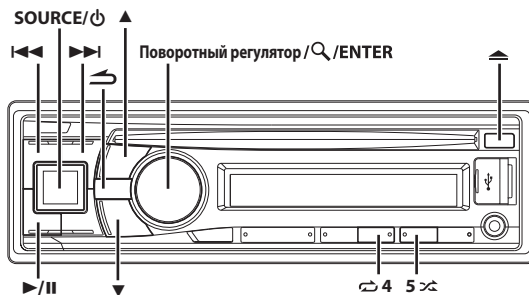

## Воспроизведение

- 1 Вставьте диск лицевой стороной вверх.  
Диск будет втянут в устройство автоматически.

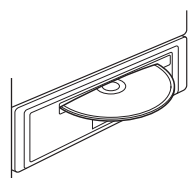

#### Примечание

- Если диск уже вставлен, нажмите кнопку **SOURCE/⏻**, чтобы переключиться в режим **DISC**.

- 2 При воспроизведении файлов MP3/WMA/AAC нажмите **▼** или **▲** для выбора папки.
- 3 Нажмите кнопку **◀◀** или **▶▶**, чтобы выбрать нужный фрагмент (файл).  
Для непрерывной быстрой перемотки дорожки назад/вперед нажмите и удерживайте кнопку **◀◀** или **▶▶**.
- 4 Чтобы приостановить воспроизведение, нажмите **▶/||**.  
Чтобы возобновить воспроизведение, нажмите кнопку **▶/||** еще раз.
- 5 Чтобы извлечь диск, нажмите кнопку **▲**.

#### Примечания



- Не удаляйте компакт-диск во время цикла его извлечения. Не загружайте более одного диска за раз. Несоблюдение этого требования может привести к неисправности.
- Индикатор "Ⓢ" загорается, когда вставлен диск.
- Не удастся использовать трехдюймовые компакт-диски (8 см).
- Файлы, защищенные с помощью технологии цифрового управления правами **DRM (Digital Rights Management)**, нельзя воспроизводить на этом устройстве.
- При воспроизведении данных MP3/WMA/AAC на экране фрагментов отображаются номера записанных на диск файлов.
- При воспроизведении файла, записанного с переменной скоростью передачи битов (**VBR**), может отображаться неправильное время воспроизведения.



## Многократное воспроизведение

### 1 Нажмите 4.

Данная композиция будет постоянно воспроизводиться.

 \*1 →  \*2 → (off) → 

\*1 Многократно воспроизводит только выбранный фрагмент.



\*2 Многократно воспроизводит только файлы из выбранной папки. (только режим MP3/WMA/AAC)

### 2 Чтобы отменить режим многократного воспроизведения, выберите (off), согласно представленной выше процедуре.

## М.И.Х. (воспроизведение в случайном порядке)

### 1 Нажмите 5 .

Композиции проигрываются в случайном порядке.

 \*1 →  ALL \*2 → (off) → 

\*1 В случайном порядке воспроизводятся только файлы из определенной папки. (только режим MP3/WMA/AAC)

\*2 В случайном порядке воспроизводятся только дорожки/файлы.

### 2 Чтобы отменить режим воспроизведения М.И.Х., выберите (off), согласно представленной выше процедуре.

## Поиск в текстовой информации о компакт-диске

На дисках, поддерживающих текстовую информацию, поиск музыкальных композиций можно выполнять по текстовым заголовкам. На дисках, не поддерживающих текстовую информацию, поиск выполняется по номерам фрагментов, присвоенным каждой музыкальной композиции.

### 1 Во время воспроизведения нажмите кнопку /ENTER.

Включится режим поиска и загорится индикатор "Q".

### 2 Поворотным регулятором выберите нужную композицию, затем нажмите кнопку /ENTER.

Будет воспроизведена выбранная дорожка.

#### Примечания

- Чтобы отменить, нажмите  в режиме поиска. Кроме того, режим поиска будет отключен, если в течение 60 секунд не было выполнено ни одной операции.
- При выполнении поиска текстовой информации в режиме воспроизведения М.И.Х. этот режим отключается.

## Поиск по именам папок/файлов (Данные MP3/WMA/AAC)

Имена папок и файлов можно искать и выводить на экран во время воспроизведения.

### Режим поиска имени папки

### 1 Во время воспроизведения файлов MP3/WMA/AAC нажмите кнопку /ENTER, чтобы активировать режим поиска.



Загорится индикатор "Q".

### 2 Поворотным регулятором выберите режим поиска имени папки, затем нажмите кнопку /ENTER.

### 3 Поворотным регулятором выберите нужную папку.

### 4 Нажмите и удерживайте кнопку /ENTER не менее 2 секунд, чтобы начать воспроизведение первого файла из выбранной папки.

#### Примечания

- Чтобы отменить, нажмите и удерживайте  не менее 2 секунд в режиме поиска. Кроме того, режим поиска будет отключен, если в течение 60 секунд не было выполнено ни одной операции.
- Чтобы выполнить поиск файлов в режиме поиска имени папки, нажмите кнопку  /ENTER. Можно выполнить поиск файлов в данной папке.
- Нажмите кнопку , чтобы выйти из режима поиска имени папки при выполнении действия 3 и перейти в режим поиска имени файла.
- Корневая папка отображается как "\ROOT".
- При выполнении поиска по имени папки в режиме воспроизведения М.И.Х. режим М.И.Х. отключается.

### Режим поиска имени файла

### 1 Во время воспроизведения файлов MP3/WMA/AAC нажмите кнопку /ENTER, чтобы активировать режим поиска.



Загорится индикатор "Q".

### 2 Поворотным регулятором выберите режим поиска имени файла, затем нажмите кнопку /ENTER.

### 3 Поворотным регулятором выберите нужный файл.

### 4 Нажмите /ENTER, чтобы начать воспроизведение выбранного файла.

#### Примечания

- Чтобы отменить, нажмите и удерживайте  не менее 2 секунд в режиме поиска. Кроме того, режим поиска будет отключен, если в течение 60 секунд не было выполнено ни одной операции.
- В режиме поиска нажмите кнопку , чтобы вернуться к предыдущему режиму.
- При выполнении поиска по имени файла в режиме воспроизведения М.И.Х. режим М.И.Х. отключается.

## Быстрый поиск

Эта функция позволяет выполнять поиск дорожек (файлов).

**1** Нажмите и удерживайте нажатой кнопку **Q** / **ENTER** не менее 2 секунд в режиме CD/MP3/WMA/AAC, чтобы активировать режим быстрого поиска (Quick Search).

Загорится индикатор "Q".

**2** Поворотным регулятором выберите нужную композицию (файл), затем нажмите кнопку **Q** / **ENTER**. Начнется воспроизведение выбранной дорожки.

### Примечание

- Чтобы отменить, нажмите **↵** в режиме поиска. Кроме того, режим поиска будет отключен, если в течение 10 секунд не было выполнено ни одной операции.

## О форматах MP3/WMA/AAC

### ⚠ ОСТОРОЖНО

**За исключением личного пользования дублирование звуковых данных (включая данные MP3/WMA/AAC) или их распространение, пересылка или копирование как бесплатно, так и за плату без разрешения владельца авторского права строго запрещено законом об авторском праве и международным договором.**

### Что такое MP3?

MP3, официальное название которого – "MPEG Audio Layer 3", является стандартом сжатия, описанным международной организацией по стандартизации (ISO), и группы MPEG, продукта совместной деятельности организации ISO и IEC (Международной электротехнической комиссии).

MP3-файлы содержат сжатые звуковые данные. MP3-кодирование позволяет сжимать звуковые данные при чрезвычайно высокой скорости передачи данных, уменьшая размер файла с музыкой до одного к десяти по отношению и исходному размеру. При этом качество записи остается близким к качеству записи на компакт-дисках. MP3-формат реализует такой коэффициент сжатия за счет удаления звуков, которые либо не слышны для человеческого слуха, либо маскируются другими звуками.

### Что такое WMA?

WMA или "Windows Media™ Audio" – это формат сжатых звуковых данных. Аудиоданные WMA схожи с аудиоданными MP3.

### Что такое AAC?

AAC - аббревиатура от "Advanced Audio Coding" – это основной формат сжатия звуковых данных, используемых в MPEG2 или MPEG4.

### Метод создания файлов MP3/WMA/AAC

Звуковые данные сжимаются с помощью программного обеспечения, поддерживающего кодеки MP3/WMA/AAC. Подробную информацию о создании файлов MP3/WMA/AAC см. в руководстве пользователя соответствующего программного обеспечения.

Файлы MP3/WMA/AAC, которые можно воспроизвести на этом устройстве, имеют расширения "mp3"/"wma"/"m4a". Файлы без расширений не удастся воспроизвести (поддерживаются файлы WMA версий. 7.1, 8 и 9). Не поддерживаются защищенные файлы, а также исходные файлы AAC (использующие расширение ".aac"). Существует несколько различных версий формата AAC. Убедитесь, что используемое программное обеспечение поддерживает вышеперечисленные форматы. Файлы этого формата могут не воспроизводиться, даже если имеют правильное расширение. Поддерживается воспроизведение файлов AAC, кодированных iTunes.

### Поддерживаемая частота дискретизации и скорость передачи битов

#### MP3

Частота дискретизации: 48 кГц, 44,1 кГц, 32 кГц, 24 кГц, 22,05 кГц, 16 кГц, 12 кГц, 11,025 кГц, 8 кГц

Скорость передачи битов: 8 - 320 кбит/с

#### WMA

Частота дискретизации: 48 кГц, 44,1 кГц, 32 кГц

Скорость передачи битов: 48 - 192 кбит/с

#### AAC

Частота дискретизации: 48 кГц, 44,1 кГц, 32 кГц, 24 кГц, 22,05 кГц, 16 кГц, 12 кГц, 11,025 кГц, 8 кГц

Скорость передачи битов: 16 - 320 кбит/с

В зависимости от частоты дискретизации устройство может неправильно воспроизводить музыкальный фрагмент.

### ID3-теги/WMA-теги

Данное устройство поддерживает ID3-теги версии 1 (v1) и 2 (v2), а также WMA-теги.

Если в файле MP3/WMA/AAC содержатся теги, то данное устройство может отобразить на экране название (название фрагмента), имя исполнителя и название альбома с помощью ID3-/WMA-тегов.

Устройство может отображать только однобайтовые буквенно-цифровые знаки (до 30 для ID3-тегов и до 15 для WMA-тегов) и символ подчеркивания. В случае неподдерживаемых символов на экране отображается сообщение "NO SUPPORT".

Если информация содержит символы, отличные от информации ID3-тегов, возможно, аудиофайл не удастся воспроизвести. В зависимости от содержания информация тегов может отображаться неправильно.

### Создание дисков MP3/WMA/AAC

После подготовки файлы MP3/WMA/AAC записываются на диски CD-R или CD-RW с помощью программного обеспечения для записи дисков CD-R. Диск может содержать не более 510 файлов/папок (включая корневые папки); максимальное количество папок составляет 255.

Воспроизведение может оказаться невозможным, если содержимое диска не соответствует описанным выше ограничениям.

### Поддерживаемые носители

Данное устройство способно воспроизводить записи на дисках CD-ROM, CD-R и CD-RW.

### Поддерживаемые файловые системы

Данное устройство поддерживает диски, отформатированные под файловые системы ISO9660 Level 1 или Level 2.

В рамках стандарта ISO9660 существуют некоторые ограничения, о которых следует помнить.

Максимальная глубина вложения папок равна 8 (включая корневой каталог). Число символов в имени файла/папки ограничено.

Допустимыми символами для имен папок/файлов являются буквы A-Z (заглавные), цифры 0-9 и символ подчеркивания "\_".

Данное устройство также поддерживает воспроизведение дисков с Joliet, Roteo и другими стандартами, согласованными с ISO9660. Однако иногда имена файлов и папок отображаются неправильно.

### Поддерживаемые форматы

Данное устройство поддерживает CD-ROM XA, Mixed Mode CD, Enhanced CD (CD-Extra) и диски с несколькими сеансами записи. Устройство не может правильно воспроизводить диски, записанные методом Track At Once (по одному фрагменту) или пакетной записи.

## Порядок файлов

Файлы воспроизводятся в порядке, в каком они были записаны на диск соответствующим программным обеспечением. Поэтому порядок воспроизведения файлов может не соответствовать ожидаемому. О порядке записи см. в документации к соответствующему программному обеспечению. Ниже представлен порядок воспроизведения папок и файлов.

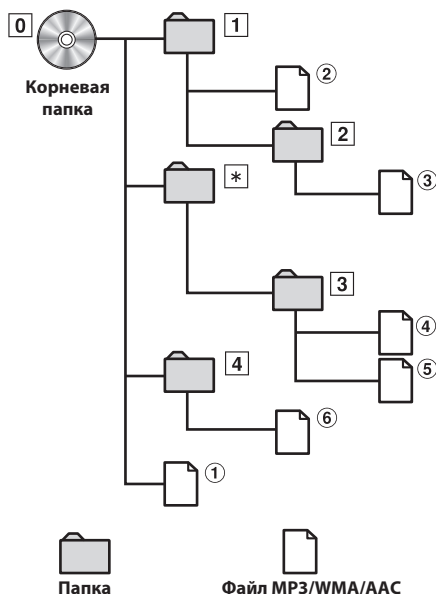

\* Если в папке нет читабельных файлов, то номер или имя папки отображаться не будут.

## Терминология

### Скорость передачи битов

Это коэффициент сжатия "звука", указываемый при кодировании. Более высокая скорость передачи битов означает более высокое качество звука, но так же и больший размер файла.

### Частота дискретизации

Это значение показывает, сколько раз в секунду делается выборка (запись) данных. Например, в музыкальном компакт-диске частота дискретизации равна 44,1 кГц, поэтому выборка (запись) звука делается 44100 раз в секунду. Более высокая частота дискретизации означает более высокое качество звука, но так же и больший объем данных.

### Кодирование

Преобразование музыкальных компакт-дисков, файлов WAVE (AIFF) и других звуковых файлов в указанный формат сжатия звука.

### Тег

Информация о композициях, например, названия фрагментов, имена исполнителей, названия альбомов и т.п., записанная в файлах MP3/WMA/AAC.

### Корневая папка

Корневая папка (или корневой каталог) находится наверху файловой системы. В корневой папке содержатся все остальные папки и файлы. Она создается автоматически для всех записываемых дисков.

# Настройка звука

AUDIO/SETUP Поворотный регулятор / Q / ENTER

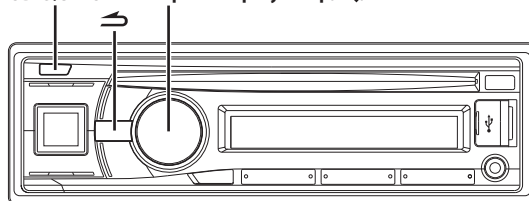

## Настройка параметров Subwoofer Level/ Bass Level/Mid Level/Treble Level/Balance (между левым и правым)/Fader (между передним и задним)/AUX Mix Level/ Loudness/Defeat

### 1 Несколько раз нажмите AUDIO, чтобы выбрать нужный режим.

При каждом нажатии режим меняется следующим образом:  
SUBW\*1 → BASS\*2 → MID\*2 → TREBLE\*2 → BAL → FAD →  
AUX MIX\*3 → LOUD\*2 → DEFEAT → VOLUME → SUBW

- \*1 Если режим СНЧ-динамика отключен (OFF), то его уровень настроить нельзя, см. в разделе "Включение/отключение СНЧ-динамика" на стр. 21.
- \*2 Можно регулировать только в том случае, если для параметра DEFEAT установлено значение OFF.
- \*3 Можно регулировать только в том случае, если для параметра AUX MIX установлено значение ON (см. в разделе "Настройка режима AUX MIX" на стр. 25).

СНЧ-динамика	0 ~ +15
Уровень низких частот	-7 ~ +7
Средний уровень	-7 ~ +7
Уровень высоких частот	-7 ~ +7
Баланс	L15 ~ R15
Микширование	R15 ~ F15
Уровень AUX Mix	0 ~ 15
Громкость	ON/OFF
Гашение	ON/OFF
Уровень громкости	0 ~ 35

### Примечания

- Если в течение 5 секунд не было выполнено ни одной операции, устройство автоматически переключится в обычный режим.
- В этом режиме особенно подчеркиваются низкие и высокие частоты при прослушивании на низких уровнях громкости. Это компенсирует пониженную чувствительность уха к низкочастотным и высокочастотным звукам.

### 2 Поворотным регулятором настройте требуемое качество звучания для каждого режима.

После включения (ON) режима DEFEAT ранее настроенные значения уровня параметров BASS, MID и TREBLE возвращаются к заводским настройкам.

## Настройка звука

Устройство можно гибко настроить под свои предпочтения для более удобного использования. В меню AUDIO SETUP можно выполнять настройку звука.

**Выполните действия 1–5, чтобы выбрать категорию, которую нужно изменить. Для получения дополнительной информации об изменении каждой настройки см. разделы ниже.**

- 1 Нажмите и удерживайте кнопку **AUDIO/SETUP** не менее 2 секунд, чтобы включить режим **SETUP**.
- 2 Поворотным регулятором выберите **AUDIO**, затем нажмите кнопку **Q/ENTER**.  
BLUETOOTH ↔ GENERAL ↔ AUDIO ↔ DISPLAY ↔ TUNER ↔ iPod & USB
- 3 Поворотным регулятором выберите нужное меню **настройки звука**, затем нажмите кнопку **Q/ENTER**.  
FACTORY EQ<sup>\*1/\*2</sup> ↔ 3BAND EQ<sup>\*1/\*3</sup> ↔ HPF<sup>\*1</sup> ↔ SUBWOOFER ↔ SUBW LPF<sup>\*4</sup> ↔ SUBW PHASE<sup>\*4</sup> ↔ SUBW SYS<sup>\*4</sup>  
*\*1 Настройка будет невозможна, если для параметра DEFEAT установлено значение ON.  
\*2 Любые изменения настроек FACTORY EQ и 3BAND EQ отражаются на других настройках.  
\*3 В шаге 3 в режиме 3BAND EQ можно выбрать один из трех параметров звука (Bass, Mid и Treble). Поворотным регулятором выберите нужный элемент, затем нажмите кнопку Q/ENTER, чтобы перейти к шагу 4.  
\*4 Эти функции не работают, если для режима сабвуфера выбрано значение OFF.*
- 4 Поворотным регулятором измените значение параметра, затем нажмите кнопку **Q/ENTER**.  
(например, выберите SUBWOOFER ON или SUBWOOFER OFF)
- 5 Нажмите и удерживайте кнопку **AUDIO/SETUP** не менее 2 секунд, чтобы вернуться к обычному режиму.

### Примечания

- Нажмите **↶**, чтобы вернуться в предыдущий режим настройки звука.
- Если за 60 секунд не была выполнена ни одна операция, режим настройки звука отменяется.

## Предварительные настройки эквалайзера (FACTORY EQ)

В устройстве предусмотрено 10 предварительных настроек эквалайзера, отражающие различные характеристики исходного музыкального произведения. Настройки USER создаются в режиме 3BAND EQ.

USER ↔ FLAT (начальная настройка) ↔ POPS ↔ ROCK ↔ NEWS  
↔ JAZZ ↔ ELEC DANCE ↔ HIP HOP ↔ EASY LIS ↔ COUNTRY ↔ CLASSICAL

## Настройка кривой параметрического эквалайзера (3BAND EQ)

Вы можете изменить параметры эквалайзера и создать кривую частотных характеристик с учетом собственных предпочтений. В этом режиме можно настраивать параметры Bass, Mid и Treble.

## Настройка регулировки нижних частот

- 1 Выбрав значение **BASS** в режиме настройки **3BAND EQ**, поворотным регулятором выберите нужный элемент **настройки низких частот**, затем нажмите кнопку **Q/ENTER**.  
WIDTH (Q) ↔ CENTER FRQ ↔ LEVEL
- 2 Поворотным регулятором выберите нужное значение параметра, затем нажмите кнопку **Q/ENTER**.
- 3 Нажмите кнопку **↶**, чтобы вернуться к предыдущему шагу.

### Настройка диапазона низких частот (WIDTH (Q))

Поворотным регулятором выберите нужную полосу пропускания низких частот.

WIDE 0,50 ↔ MEDIUM 1,00 ↔ MEDIUM 1,50 (начальная настройка) ↔ NARROW 2,00

Меняется диапазон форсированных низких частот, от широкого к узкому. Более высокое значение соответствует форсированию расширенного диапазона частот выше и ниже центральной частоты. Минимальное значение означает форсирование только частот, ближайших к центральной частоте.

### Настройка центральной низкой частоты (CENTER FRQ)

Поворотным регулятором выберите нужную центральную низкую частоту.

60 (Hz) ↔ 80 (Hz) ↔ 100 (Hz) (начальная настройка) ↔ 120 (Hz)  
Выделяется показанные диапазоны низких частот.

### Настройка уровня низких частот

Поворотным регулятором выберите необходимый уровень низких частот (**-7~+7**)\*.

Уровень низких частот можно усилить или ослабить.

\* Такую настройку можно также выполнить, нажав кнопку **AUDIO**. См. в разделе "Настройка параметров Subwoofer Level/Bass Level/Mid Level/Treble Level/Balance (между левым и правым)/Fader (между передним и задним)/AUX Mix Level/Loudness/Defeat" на стр. 19.

## Настройка средних частот

- 1 Выбрав значение **MID** в режиме настройки **3BAND EQ**, поворотным регулятором выберите нужный элемент **настройки средних частот**, затем нажмите кнопку **Q/ENTER**.  
WIDTH (Q) ↔ CENTER FRQ ↔ LEVEL
- 2 Поворотным регулятором выберите нужное значение параметра, затем нажмите кнопку **Q/ENTER**.

3 Нажмите кнопку , чтобы вернуться к предыдущему шагу.

### Настройка диапазона средних частот (WIDTH (Q))

Поворотным регулятором выберите нужную полосу пропускания средних частот.

WIDE 0,75 ↔ MEDIUM 1,00 ↔ MEDIUM 1,25 ↔ NARROW 1,50  
(начальная настройка)

### Настройка центральной средней частоты (CENTER FRQ)

Поворотным регулятором выберите нужную центральную среднюю частоту.

500 (Hz) ↔ 1,0k (Hz) (начальная настройка) ↔ 1,5k (Hz) ↔ 2,5k (Hz)

### Настройка уровня средних частот

Поворотным регулятором выберите необходимый уровень средних частот (-7 ~ +7)\*.

Уровень средних частот можно усилить или ослабить.

\* Такую настройку можно также выполнить, нажав кнопку **AUDIO**. См. в разделе “Настройка параметров Subwoofer Level/Bass Level/Mid Level/Treble Level/Balance (между левым и правым)/Fader (между передним и задним)/AUX Mix Level/Loudness/Defeat” на стр. 19.

## Настройка регулировки высоких частот

1 Выбрав значение **TREBLE** в режиме настройки **3BAND EQ**, поворотным регулятором выберите нужный элемент настройки высоких частот, затем нажмите кнопку  / **ENTER**.

WIDTH (Q) ↔ CENTER FRQ ↔ LEVEL

2 Поворотным регулятором выберите нужное значение параметра, затем нажмите кнопку  / **ENTER**.

3 Нажмите кнопку , чтобы вернуться к предыдущему шагу.

### Настройка диапазона высоких частот (WIDTH (Q))

Поворотным регулятором выберите нужную полосу пропускания высоких частот.

WIDE 0,75 ↔ NARROW 1,25 (начальная настройка)

### Настройка центральной высокой частоты (CENTER FRQ)

Поворотным регулятором выберите нужную центральную высокую частоту.

7,5k (Hz) ↔ 10,0k (Hz) (начальная настройка) ↔ 12,5k (Hz) ↔ 15,0k (Hz)

### Настройка уровня высоких частот

Поворотным регулятором выберите необходимый уровень высоких частот (-7~+7)\*.

Уровень высоких частот можно усилить или ослабить.

\* Такую настройку можно также выполнить, нажав кнопку **AUDIO**. См. в разделе “Настройка параметров Subwoofer Level/Bass Level/Mid Level/Treble Level/Balance (между левым и правым)/Fader (между передним и задним)/AUX Mix Level/Loudness/Defeat” на стр. 19.

## Настройка фильтра верхних частот

В данном устройстве фильтр верхних частот можно настроить по своему предпочтению. Эта функция лучше всего работает в сочетании с сабвуфером.

### Элемент настройки: HPF

**Значения:**

OFF (начальная настройка) / 60 (Hz) / 80 (Hz) / 120 (Hz) / 160 (Hz)

Выводятся все частоты выше выбранного среза.

## Включение/отключение СНЧ-динамика

Если СНЧ-динамик включен, можно выполнить регулировку уровня его выходного сигнала (см. в разделе “Настройка параметров Subwoofer Level/Bass Level/Mid Level/Treble Level/Balance (между левым и правым)/Fader (между передним и задним)/AUX Mix Level/Loudness/Defeat” на стр. 19).

### Элемент настройки: SUBWOOFER

**Значения:**

ON (начальная настройка) / OFF

**ON:**

Сигнал сабвуфера выводится через разъемы сабвуфера RCA (см. в разделе “Соединения” на стр. 53).

**OFF:**

Сигнал сабвуфера не выводится через разъемы сабвуфера RCA (см. в разделе “Соединения” на стр. 53).

## Настройка фильтра низких частот

В данном устройстве фильтр низких частот можно настроить по своему предпочтению.

### Элемент настройки: SUBW LPF

**Значения:**

OFF (начальная настройка) / LPF 60 (Hz) / LPF 80 (Hz) / LPF 120 (Hz) / LPF 160 (Hz)

Выводятся все частоты ниже выбранного среза.

## Настройка фазы НЧ-сигнала (Subwoofer)

Для фазы выходного сигнала СНЧ-динамика (Subwoofer) предусмотрено два возможных значения - SUBWOOFER NORMAL (0°) или SUBWOOFER REVERSE (180°). Регулировка уровня выполняется **поворотным регулятором**. В зависимости от места установки сабвуфера звук, выводимый при использовании одной из этих настроек, может звучать лучше.

### Элемент настройки: SUBW PHASE

**Значения:**

NORMAL (начальная настройка) / REVERSE

## Настройка сабвуфера

Если включен режим сабвуфера (Subwoofer), то для получения желаемого эффекта выберите настройку SYS 1 или SYS 2.

### ■ Элемент настройки: SUBW SYS

#### Значения:

SUBW SYS 1 / SUBW SYS 2 (начальная настройка)

#### SUBW SYS 1:

Уровень сигнала сабвуфера меняется в соответствии с главной настройкой уровня громкости.

#### SUBW SYS 2:

Регулировка уровня сигнала сабвуфера отличается от настройки основного уровня громкости. Например, даже при низких значениях уровня громкости можно слышать сигнал сабвуфера.

## Другие функции

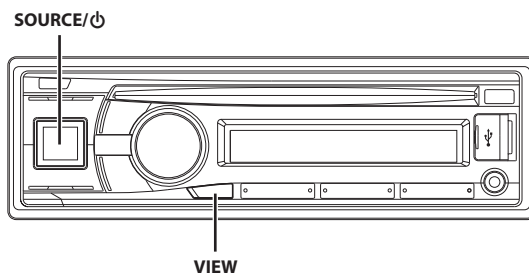

## Отображение текста

Текстовая информация, такая как название диска или фрагмента, отображается в случае проигрывания компакт-диска, поддерживающего текстовую информацию. Кроме того, при воспроизведении файлов MP3/WMA/AAC на экран можно выводить имя папки, имя файла, содержимое тега и т.д.

### Нажмите VIEW.

Содержимое экрана меняется при каждом нажатии данной кнопки.

#### Примечание

- Если для режима TEXT SCR установлено значение SCR MANUAL, нажмите и удерживайте нажатой кнопку ▼ не менее 2 секунд - текущий текст прокрутится на один кадр (за исключением режима радио).

#### Содержимое экрана в режиме радиоприема:

Если есть PS (Сервисное название программы)

PS (сервисное название программы) → PTY (тип программы)  
→ РАДИОТЕКСТ → PS (сервисное название программы)

Если нет PS (сервисного названия программы)

ЧАСТОТА → PTY (тип программы) → РАДИОТЕКСТ →  
ЧАСТОТА

#### Содержимое экрана в режиме воспроизведения компакт-дисков:

НОМЕР ДОРОЖКИ/ПРОШЕДШЕЕ ВРЕМЯ → ТЕКСТ (НАЗВАНИЕ ДИСКА)<sup>\*1</sup> → ТЕКСТ (НАЗВАНИЕ ДОРОЖКИ)<sup>\*1</sup> → НОМЕР ДОРОЖКИ/ПРОШЕДШЕЕ ВРЕМЯ

#### Экран в режиме MP3/WMA/AAC:

НОМЕР ФАЙЛА/ПРОШЕДШЕЕ ВРЕМЯ → (НОМЕР ПАПКИ/НОМЕР ФАЙЛА)<sup>\*2</sup> → ИМЯ ПАПКИ → ИМЯ ФАЙЛА → ИМЯ ИСПОЛНИТЕЛЯ<sup>\*3</sup> → НАЗВАНИЕ АЛЬБОМА<sup>\*3</sup> → НАЗВАНИЕ ПЕСНИ<sup>\*3</sup> → НОМЕР ФАЙЛА/ПРОШЕДШЕЕ ВРЕМЯ

#### Дисплей в режиме BLUETOOTH Audio:

BT A/ПРОШЕДШЕЕ ВРЕМЯ<sup>\*4</sup> → ИМЯ ИСПОЛНИТЕЛЯ → НАЗВАНИЕ АЛЬБОМА → НАЗВАНИЕ ПЕСНИ → BT A/ПРОШЕДШЕЕ ВРЕМЯ

<sup>\*1</sup> Отображается при воспроизведении компакт-диска, поддерживающего текстовую информацию.

<sup>\*2</sup> Только для режима дисков MP3/WMA/AAC.

<sup>\*3</sup> ID3-тег/WMA-тег

Если в файле MP3/WMA/AAC содержится ID3-тег/WMA-тег с информацией, то эта информация выводится на экран (например, название композиции, имя исполнителя или название альбома). Все остальные данные тега игнорируются.

<sup>\*4</sup> В зависимости от подключенного мобильного телефона оставшееся время может не отображаться.

## Об отображении индикаторов

При отображении текстовой информации в зависимости от режима загораются следующие индикаторы.

Индикатор/ Режим	Режим CD	Режим MP3/ WMA/AAC/USB AUDIO	Режим iPod/ iPhone/BT AUDIO
	—	Отображается имя папки *2	—
	—	Отображается имя исполнителя *1	Отображается имя исполнителя *1
	Отображается текст (название диска *3)	Отображается название альбома *1	Отображается название альбома *1
	Отображается текст (название фрагмента *3)	Отображается название композиции *1 /имя файла	Отображается название композиции *1

\*1 Содержимое тега

Если тег не содержит информацию, на экране отображается "ARTIST"/"ALBUM"/"SONG".

\*2 Корневая папка отображается как "\ROOT".

\*3 Если отсутствует текстовая информация (название диска или композиции), отображается "DISC TEXT"/"TRACK TEXT".

## О текстовом "режиме"

При воспроизведении компакт-дисков с поддержкой текстовой информации отображается название диска или фрагмента. Такая текстовая информация помечается атрибутом "text".

### Примечания

- Некоторые символы могут отображаться неправильно в зависимости от типа.
- Если на данном устройстве не удастся воспроизвести нужную текстовую информацию, отображается сообщение "NO SUPPORT".
- В зависимости от содержимого текстовая информация или теги могут отображаться неправильно.

## Использование входного разъема AUX

Подключите переносной аудиоплеер и т.д., просто подсоединив его ко входу на передней панели. Требуется дополнительный переходный кабель (стандартный кабель с разъемом RCA и мини-разъемом 3,5 или кабель с двумя мини-разъемами 3,5).

Нажмите кнопку **SOURCE** /  и выберите режим **AUXILIARY**, чтобы прослушать переносное устройство

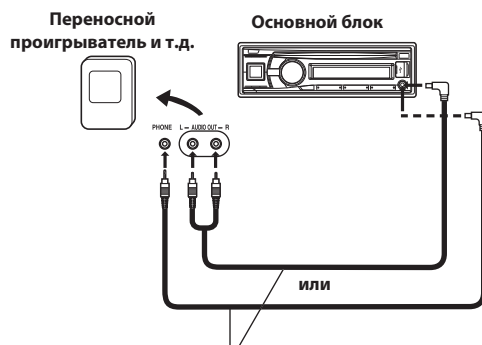

Дополнительный переходный кабель (разъемы RCA [красный, белый] разъемы mini-jack 3,5) или (разъемы mini-jack 3,5).

### Примечания

- Эта функция работает, только если для параметра **AUX SETUP** задано значение **ON**. Для получения дополнительной информации см. в разделе "Настройка режима **AUX SETUP**" на стр. 24.
- Не подключайте накопитель с флеш-памятью и устройство к входному разъему **AUX** одновременно.

# Меню SETUP

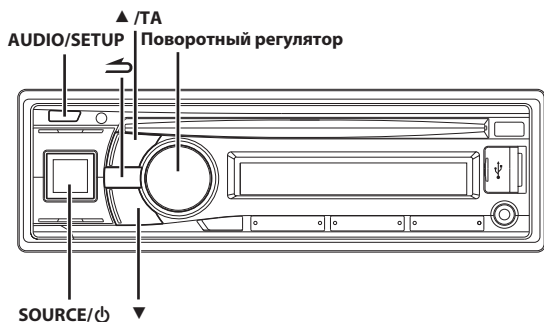

## Настройка

Устройство можно гибко настроить под свои предпочтения для более удобного использования. В меню SETUP можно изменить настройки GENERAL, настройки DISPLAY и т.д.

**Выполните действия 1-5, чтобы выбрать один из режимов SETUP и изменить его. Более подробные сведения о выбранном элементе меню SETUP см. ниже в соответствующем разделе.**

**1** Нажмите и удерживайте кнопку **AUDIO/SETUP** не менее 2 секунд, чтобы включить режим **SETUP**.

**2** Поворотным регулятором выберите требуемый элемент, затем нажмите кнопку **Q/ENTER**.

BLUETOOTH\*1 ↔ GENERAL ↔ AUDIO\*2 ↔ DISPLAY ↔ TUNER ↔ iPod & USB  
(например, выберите GENERAL)

**GENERAL:**

PLAY MODE ↔ AUX SETUP ↔ AUX NAME\*3 ↔ AUX GAIN\*3 ↔ AUX MIX\*3 ↔ CYRILLIC ↔ POWER IC ↔ DEMO

**DISPLAY:**

ILLUMINATI ↔ SCROLLTYPE ↔ TEXT SCR

**TUNER:**

RDS REG\*4 ↔ PI SEEK\*5 ↔ ALARM\*6 ↔ FM-LEVEL

**iPod & USB:**

USB SEARCH ↔ USB SKIP ↔ VTUNER ↔ VTUNER VL\*7

\*1 См. в разделе "НАСТРОЙКА BLUETOOTH" на стр. 28.

\*2 См. в разделе "Настройка звука" на стр. 20.

\*3 Отображается, если включен режим **AUX SETUP** (установлено значение ON).

\*4 См. в разделе "Прием региональных (местных) RDS-станций" на стр. 14.

\*5 См. в разделе "Режим PI SEEK" на стр. 14.

\*6 См. в разделе "Настройка приема в режиме PTY31 (экстренная радиопередача)" на стр. 14.

\*7 Отображается, если для режима **VTUNER** установлено значение ON.

**3** Выберите элемент поворотным регулятором, а затем нажмите кнопку **Q/ENTER**.

(например, выберите POWER IC)

**4** Поворотным регулятором измените значение параметра, затем нажмите кнопку **Q/ENTER**.

(Например, выберите POWER IC ON или POWER IC OFF.)

**5** Нажмите и удерживайте кнопку **AUDIO/SETUP** не менее 2 секунд, чтобы вернуться к обычному режиму.

### Примечания

- Нажмите кнопку **↶**, чтобы вернуться к предыдущему режиму.
- Если за 60 секунд не было выполнено ни одной операции, устройство автоматически переключается в обычный режим.

## Общие настройки

Чтобы изменить общие настройки, выберите пункт GENERAL в меню настройки в шаге 2.

## Воспроизведение данных MP3/WMA/AAC (PLAY MODE)

Данное устройство способно воспроизводить данные звукового компакт-диска и данные MP3/WMA/AAC (записанные в формате Enhanced CD (CD Extra)). Однако в некоторых случаях при воспроизведении компакт-дисков расширенного формата возможны трудности. В этом случае можно выбрать воспроизведение только данных звукового компакт-диска (CD-данные). Если диск содержит данные CD- и MP3/WMA/AAC, то воспроизведение начинается с CD-данных.

**Элемент настройки:** PLAY MODE

**Значения:**

CD-DA (начальная настройка) / CDDA/MP3

**CD-DA:**

Могут воспроизводиться CD-данные из сеанса 1.

**CDDA/MP3:**

Могут воспроизводиться CD-данные, файлы MP3/WMA/AAC в смешанном режиме и диски с несколькими сеансами записи.

**Примечание**

- Выполните данную настройку, прежде чем вставлять диск. Если диск уже вставлен, сначала извлеките его.

## Настройка режима AUX SETUP

Звуковой сигнал внешнего устройства (например, переносного аудиоплеера) можно подать на разъем AUX данного устройства.

**Элемент настройки:** AUX SETUP

**Значения:**

ON (начальная настройка) / OFF

**ON\*:**

Установите ON (вкл.), если подключено переносное устройство. Если нажать кнопку **SOURCE/⏻** и выбрать AUX, звуковой сигнал от переносного проигрывателя будет подаваться на вход данного устройства.

\* Если параметру **AUX SETUP** присвоено значение ON (Вкл), можно изменить отображаемое **AUX NAME**. Нажмите кнопку **Q/ENTER**, если для параметра **AUX SETUP** установлено значение ON, и выберите **AUX NAME** поворотным регулятором, затем нажмите кнопку **Q/ENTER**. После этого поворотным регулятором выберите нужный разъем **AUX NAME**.

**Примечание**

- При установке значения **PORTABLE** на устройство отображается **PMD**.

**OFF:**

Если установлено значение OFF, то источник AUX выбрать не удастся.



## Настройка уровня AUX (AUX GAIN)

После присвоения этому параметру значение ON в режиме “Настройка режима AUX SETUP” он становится доступным для настройки.

### ■ Элемент настройки: AUX GAIN

#### Значения:

LOW (начальная настройка) / HIGH

#### LOW:

Снижает уровень входного аудиосигнала от внешнего устройства.

#### HIGH:

Повышает уровень входного аудиосигнала от внешнего устройства.

## Настройка режима AUX MIX

При подключении внешнего аудиоустройства к переднему разъему AUX CDE-135BT голос из внешнего устройства будет накладываться на воспроизведение радиотрансляции или компакт-диска и т.д.

### ■ Элемент настройки: AUX MIX

#### Значения:

OFF (начальная настройка) / ON

#### Примечания

- Если данная функция не работает, может быть более различим шум. В данном случае рекомендуется устанавливать значение по умолчанию (OFF).
- Эта настройка действует, если для параметра AUX SETUP установлено значение ON.

## Настройка языка (CYRILLIC)

Установите отображаемый на экране устройства язык.

### ■ Элемент настройки: CYRILLIC

#### Значения:

OFF (начальная настройка) / ON

#### OFF:

Английский, латинские символы

#### ON:

Русский, Английский

### Примечание

- Экранные сообщения на русском языке для данного устройства см. в приведенной ниже таблице.

## Таблица символов для русского языка

D: Дисплей

C: Символ

D	C	D	C	D	C	D	C
А	A	Б	B	В	V	Г	G
Д	D	Е	E, E'	Ж	ZH	Э	Z
И	I, I'	К	K	Л	L	М	M
Н	N	О	O	П	P	Р	R
С	S	Т	T	У	U	Ф	F
Х	X	Ц	C	Ч	CH	Ш	SH, SH'
Ъ	J	Ы	Y	Ь	Y'	Э	Z
Ю	YU	Я	YA				

## Подключение к внешнему усилителю (POWER IC)

Если подключен внешний усилитель, то качество звука можно улучшить, уменьшив потребляемый ток встроенного усилителя.

### ■ Элемент настройки: POWER IC

#### Значения:

ON (начальная настройка) / OFF

#### ON:

Динамики подключены к встроенному усилителю.

#### OFF:

Используйте этот режим, когда линейный выход данного устройства используется для подключения к внешнему усилителю. При использовании этой настройки внутренний усилитель главного блока отключается (OFF) и не влияет на динамики.

#### ON:

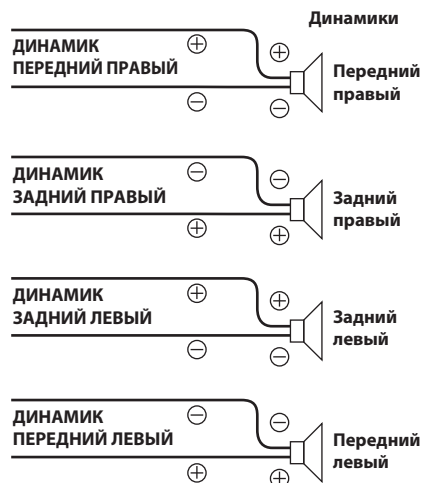

OFF:

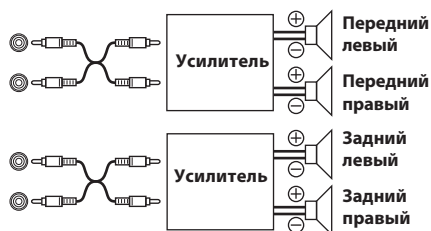

#### Примечание

- Звук от системы не поступает, если выходной сигнал отключен (OFF).

## Режим Демо

В этом устройстве имеется функция демонстрационного режима.

### Элемент настройки: DEMO

#### Значения:

DEMO ON / DEMO OFF (начальная настройка)

#### Примечание

- Чтобы выйти из демонстрационного режима, выберите настройку DEMO OFF.

## Настройка отображения

Параметр DISPLAY выбран в главном меню настройки в шаге 2.

## Изменение цвета подсветки

Можно изменить цвет подсветки следующих четырех кнопок.

### Элемент настройки: ILLUMINATI

#### Значения:

ILUM TYPE1 (начальная настройка) / TYPE2 / TYPE3 / TYPE4

#### TYPE1:

Цвет кнопки SOURCE/⏻ синий, цвет остальных - красный.

#### TYPE2:

Цвет кнопки SOURCE/⏻ зеленый, цвет остальных - зеленый.

#### TYPE3:

Цвет кнопки SOURCE/⏻ желтый, цвет остальных - красный.

#### TYPE4:

Цвет кнопки SOURCE/⏻ красный, цвет остальных - красный.

## Настройка прокрутки текста

Выберите один из двух методов прокрутки. Выберите наиболее подходящий.

### Элемент настройки: SCROLLTYPE

#### Значения:

SCR TYPE1 / SCR TYPE2 (начальная настройка)

#### SCR TYPE1:

Символы прокручиваются справа налево по одному символу за раз.

#### SCR TYPE2:

Показ слов слева направо по одному символу за раз. После заполнения экрана он очищается, а остальные слова заголовка отображаются таким же образом.

## Настройка прокрутки (TEXT SCR)

Данный CD-плеер может прокручивать на экране имена диска и фрагментов, записанные на дисках CD-TEXT, а также текстовую информацию файлов MP3/WMA/AAC, имена папок и содержимое тегов.

### Элемент настройки: TEXT SCR

#### Значения:

SCR AUTO / SCR MANUAL (начальная настройка)

#### SCR AUTO:

Текущая текстовая информация о компакт-диске, папке, теге и т.д. прокручивается автоматически.

#### SCR MANUAL:

Текстовая информация прокручивается на экране при загрузке диска, смене фрагмента и т.д.

#### Примечание

- Данное устройство прокручивает на экране названия из текстовой информации о компакт-диске, имена папок и файлов или содержимое тега.

## Настройка тюнера

Чтобы изменить общие настройки, выберите пункт TUNER в меню настройки в шаге 2.

## Регулировка уровней сигналов источников (FM-LEVEL)

Если различие в уровнях громкости CD-плеера и FM-радио слишком велико, настройте уровень FM-сигнала.

### Элемент настройки: FM-LEVEL

#### Значения:

FM-LV HIGH (начальная настройка) / FM-LV LOW

## Настройка USB и vTuner

“iPod & USB” выбирается в главном меню настройки в шаге 2.

## Настройка режима поиска USB

Это устройство позволяет выполнять поиск данных в тегах MP3 или имен файлов на накопителях с флеш-памятью. Во время поиска отображаются только совместимые аудиофайлы.

### Элемент настройки: USB SEARCH

#### Значения:

TAG (начальная настройка) / FILE NAME

#### TAG:

При выборе TAG можно использовать режим поиска по списку воспроизведения/исполнителю/альбому/композиции/жанру/композитору/папке/файлу, чтобы сузить поиск.

#### FILE NAME:

Если выбрано FILE NAME, можно выполнить поиск папки/файла на ПК.

#### Примечания

- После вышеуказанных настроек выключите зажигание (ACC OFF), а затем снова включите (ACC ON).
- Для получения дополнительной информации о поиске см. в разделе “Поиск нужной композиции” на стр. 37.

## Настройка функции пропуска USB

При поиске с помощью (FILE NAME) можно пропускать определенные папки/файлы, нажимая ▲/▼. Например, если выбрать 10FILE в режиме поиска с помощью (FILE NAME) и нажать кнопку ▲, можно пропустить следующие 10 папок/файлов в текущей папке/файле; если нажать кнопку ▼, можно пропустить предыдущие 10 папок/файлов в текущей папке/файле. Если папки/файлы, в которых выполняется поиск, меньше, чем указанные для пропуска, при нажатии ▲/▼ будет выполнен пропуск до первой или последней папки/файла.

### ■ Элемент настройки: USB SKIP

#### Значения:

10FILE (начальная настройка) / 20FILE / 50FILE / 100FILE

## Настройка источника vTuner

Можно включить или выключить источник vTuner.

### ■ Элемент настройки: VTUNER

#### Значения:

ON (начальная настройка) / OFF

#### ON:

на источник vTuner можно переключиться, нажав кнопку SOURCE/⊕.

#### OFF:

источник vTuner недоступен.

## Настройка громкости vTuner

Если для параметра VTUNER установлено значение ON, можно настроить память громкости источника vTuner.

Используйте эту функцию для сопоставления громкости источника vTuner с другими источниками с максимальной возможной точностью.

### ■ Элемент настройки: VTUNER VL

#### Значения:

-5 дБ ~ +5 дБ (исходное значение: 0 дБ)

## Вызовы с помощью функции “Свободные руки” BT

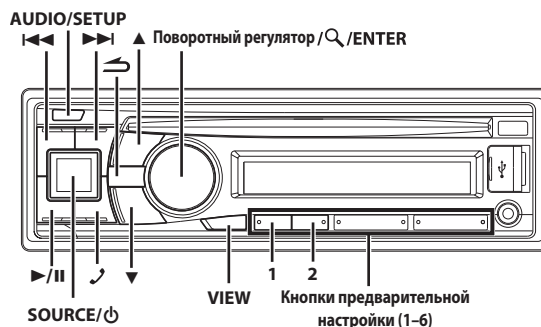

## Настройка перед использованием

### О технологии BLUETOOTH

BLUETOOTH - это беспроводная технология, которая позволяет устанавливать связь между мобильным устройством или персональным компьютером на небольших расстояниях. С помощью этой технологии можно осуществить вызов по мобильному телефону с использованием функции “Свободные руки” или осуществить передачу данных между устройствами с поддержкой BLUETOOTH. Передача BLUETOOTH доступна в нелицензированном диапазоне 2,4 ГГц, если расстояние между устройствами составляет не более 10 метров. Для получения дополнительной информации посетите домашнюю страницу BLUETOOTH (<http://www.bluetooth.com>).

#### Примечания

- Некоторые устройства с поддержкой BLUETOOTH не удастся подключить к данному устройству в зависимости от версии BLUETOOTH.
- Правильная работа данного устройства со всеми устройствами с поддержкой BLUETOOTH не гарантируется. Для получения информации об обращении с устройством с поддержкой BT обратитесь к своему дилеру ALPINE или посетите веб-сайт ALPINE.
- В некоторых условиях беспроводное соединение BLUETOOTH может быть неустойчивым.
- Прежде чем выполнить телефонный звонок или операции настройки обязательно остановите машину в безопасном месте.
- Функции могут отличаться в зависимости от подключенных устройств с поддержкой BLUETOOTH. См. также руководство пользователя подключенных устройств.
- При поиске данного устройства с помощью телефона с поддержкой BLUETOOTH имя устройства отобразится как “Alpine CD Receiver”.

## Перед использованием функции BLUETOOTH

Перед использованием функции BLUETOOTH необходимо выполнить следующие настройки.

Установите для параметра "HFP" или "AUDIO" значение ON, если требуется использовать функцию телефона "Свободные руки" или BT Audio. См. в разделе "Настройка соединения BLUETOOTH (BT IN)" на стр. 29.

### Примечание

- Перед использованием функции устройства BLUETOOTH его необходимо согласовать с данным устройством. См. в разделе "Подключение устройства с поддержкой BLUETOOTH (согласование)" на стр. 28.

## Подключение устройства с поддержкой BLUETOOTH (согласование)

Подробную информацию об управлении с устройства с поддержкой BLUETOOTH см. в руководстве пользователя устройства с поддержкой BLUETOOTH.

### Согласование BLUETOOTH-совместимого устройства с поддержкой SSP (Secure Simple Pairing)

- 1 При использовании устройства с поддержкой BLUETOOTH выберите "Alpine CD Receiver" для согласования.
- 2 Поворотным регулятором переключите экран главного блока со значения "PAIR NO" на значение "PAIR YES", а затем нажмите кнопку Q / ENTER.  
Если выбрано значение "PAIR NO", подключение будет отменено.
- 3 Если согласование завершено успешно, на экране на несколько секунд отобразится сообщение "CONNECTED". Затем главное устройство возвратится в прежнее состояние.

### Согласование BLUETOOTH-совместимого устройства без поддержки SSP (Secure Simple Pairing)

- 1 При использовании устройства с поддержкой BLUETOOTH выберите "Alpine CD Receiver" для согласования.
- 2 Введите PIN-код ("0000") на устройстве с поддержкой BLUETOOTH.  
**Примечание**
  - Значение PIN-кода - "0000".
- 3 Если согласование завершено успешно, на экране на несколько секунд отобразится сообщение "CONNECTED". Затем главное устройство возвратится в прежнее состояние.

### Примечания

- Если не удалось выполнить подключение, отобразится "FAILED".
- После успешного согласования два устройства будут повторно автоматически согласованы при включении зажигания автомобиля. Однако может произойти сбой согласования. Если произошел сбой повторного автоматического согласования, попытайтесь выполнить согласование вручную.
- Установите для параметра "VISIBLE M" значение VISI M ON, чтобы устройство с поддержкой BLUETOOTH распознало данное устройство, см. в разделе "Настройка Visible Mode" на стр. 29.
- Можно также выполнить согласование устройств BLUETOOTH с данного блока вручную. Для получения дополнительной информации см. в разделе "Согласование устройства BLUETOOTH с блока" на стр. 29.

## НАСТРОЙКА BLUETOOTH



Действия 1 - 5 являются общими для различных функций BLUETOOTH. Для получения дополнительной информации см. в описании отдельной функции.

### Примечание

- Установите для параметра "HFP" или "AUDIO" значение ON, а затем выполните настройку BLUETOOTH. См. в разделе "Настройка соединения BLUETOOTH (BT IN)" на стр. 29.

- 1 Нажмите и удерживайте кнопку AUDIO / SETUP не менее 2 секунд, чтобы включить режим SETUP.
- 2 Поворотным регулятором выберите значение "BLUETOOTH", а затем нажмите кнопку Q / ENTER. Активируется режим настройки BLUETOOTH.
- 3 Поворотным регулятором выберите требуемые элементы, затем нажмите кнопку Q / ENTER.  
BLUETOOTH:  
BT IN<sup>\*1</sup> ↔ PAIRED DEV ↔ VISIBLE M<sup>\*1</sup> ↔ SEARCH DEV<sup>\*1</sup> ↔ CALL SOUND<sup>\*2</sup> ↔ CALLER ID<sup>\*2</sup> ↔ PB UPDATE<sup>\*2</sup> ↔ BT MENU<sup>\*2</sup> ↔ PB ORDER<sup>\*2</sup> ↔ AUTO ANS<sup>\*2</sup> ↔ SEV NAME<sup>\*2</sup> ↔ SPEAKER SL<sup>\*2</sup> ↔ FW VERSION ↔ FW UPDATE<sup>\*1</sup>  
  
<sup>\*1</sup> Элементы не отображаются во время телефонного вызова.  
<sup>\*2</sup> Элементы не отображаются, если для параметра "HFP" установлено значение OFF. См. в разделе "Настройка соединения BLUETOOTH (BT IN)" на стр. 29.
- 4 Поворотным регулятором измените параметры.
- 5 Нажмите и удерживайте кнопку AUDIO / SETUP не менее 2 секунд.  
Режим SETUP отменен.

### Примечания

- Нажмите кнопку , чтобы вернуться к предыдущему режиму.
- Нажмите и удерживайте кнопку  не менее 2 секунд, чтобы вернуться к обычному режиму.
- Если за 60 секунд не было выполнено ни одной операции, устройство автоматически переключается в обычный режим.

## Настройка соединения BLUETOOTH (BT IN)

Используя технологию BLUETOOTH, можно осуществить вызов по мобильному телефону с поддержкой BLUETOOTH в режиме “Свободные руки”.

Звуковыми функциями мобильного телефона с поддержкой BLUETOOTH, переносного аудиоплеера и т.д. можно управлять на расстоянии с помощью данного устройства без использования проводов.

■ **Элемент настройки:** BT IN

■ **Дополнительные элементы настройки:** HFP / AUDIO

**Значения:**

OFF / ON (начальная настройка)

## Настройка функции “Свободные руки” (HFP)

**ON:**

Выберите, если необходимо согласовать BLUETOOTH-совместимый телефон с устройством.

**OFF:**

Функция “Свободные руки” не используется.

## Настройка BLUETOOTH Audio (AUDIO)

**ON:**

Выберите, следует ли использовать функцию BLUETOOTH Audio.

**OFF:**

Функция BLUETOOTH Audio не используется.

## Настройка устройства BLUETOOTH

Выберите одно из 3 подключенных устройств с поддержкой BLUETOOTH, которые были предварительно зарегистрированы.

■ **Элемент настройки:** PAIRED DEV

- 1 **Поворотным регулятором выберите нужное устройство с поддержкой BLUETOOTH (подключение которого требуется изменить), а затем нажмите кнопку Q / ENTER.**
- 2 **Поворотным регулятором выберите пункт “CONNECT”, чтобы подключить выбранное устройство.**  
Подключенное устройство отмечено знаком “ж”. Выберите “DISCONNECT” для отключения устройства. Выберите “CLEAR”, если необходимо удалить устройство из списка устройств.

### Примечания

- Если подключение было успешно изменено, в течение 2 секунд будет отображаться “CONNECTED” и загорится индикатор ж, а затем отобразится экран SETUP.
- Если были зарегистрированы все 3 положения, четвертое устройство зарегистрировать не удастся. Чтобы зарегистрировать другое устройство, сначала удалите одно из устройств из положения 1-3.

## Настройка Visible Mode

Можно задать, будет ли данное устройство распознаваться с устройства с поддержкой BLUETOOTH или нет. При обычных условиях установите значение VISI M ON.

■ **Элемент настройки:** VISIBLE M

**Значения:**

VISI M ON (начальная настройка) / VISI M OFF

**VISI M ON:**

Данное устройство будет распознаваться с устройства с поддержкой BLUETOOTH.

**VISI M OFF:**

Данное устройство не будет распознаваться с устройства с поддержкой BLUETOOTH.

## Согласование устройства BLUETOOTH с блока

Если согласование с устройством BLUETOOTH не выполняется сразу, главное устройство может выполнить его поиск. В результате поиска могут быть обнаружены согласованные и несогласованные устройства.

■ **Элемент настройки:** SEARCH DEV

- 1 **Если выбрано SEARCH DEV и отображается “SEARCHING”, начнется поиск.**  
**Примечание**
  - Операцию “SEARCHING” можно остановить, нажав ↵.
- 2 **Поворотным регулятором выберите в списке “Device Search” имя устройства, которое следует подключить, а затем нажмите кнопку Q / ENTER.**
- 3 **При успешно подключении этого устройства к устройству с поддержкой BLUETOOTH, отобразится “CONNECTED”, а затем устройство вернется в обычный режим.**  
В зависимости от настроек мобильного телефона, возможно, потребует пароль. В этом случае отобразится “CODE 0000”. Введите пароль “0000” в устройстве с поддержкой BLUETOOTH для согласования. После завершения согласования устройство автоматически выполнит подключение к устройству с поддержкой BLUETOOTH. В случае ввода неправильного пароля или ошибки соединения отобразится “FAILED”.

## Настройка качества звука BLUETOOTH

Измените эти настройки, чтобы улучшить качество звука входящих и исходящих вызовов.

■ **Элемент настройки:** CALL SOUND

■ **Дополнительные элементы настройки:** VOL LV ADJ / AUTO SET

## Настройка уровня громкости (VOL LV ADJ)

Можно увеличить или уменьшить звук телефона, звук звонка и вход микрофона в соответствии со своими предпочтениями.

### Значения:

- PHONE TALK:  
-5 дБ ~ +5 дБ
- RING TONE:  
-5 дБ ~ +5 дБ
- MIC GAIN:  
-5 дБ ~ +5 дБ

## Настройка автоматического режима звука (AUTO SET)

В зависимости от ситуации выберите одну из приведенных ниже настроек, которая обеспечивает наилучшее качество звука.

### Значения:

TYPE1 (начальная настройка) / TYPE2 / TYPE3 / TYPE4 / TYPE5

#### TYPE1:

Стандартный режим (рекомендуется)

#### TYPE2:

Усиление шумоподавления

#### TYPE3:

Усиление подавление эха

#### TYPE4:

Усиление шумоподавления и подавления эха

#### TYPE5:

Ослабление шумоподавления и подавления эха

### Примечание

- Следующие функции предназначены для улучшения качества звука исходящего вызова.  
Шумоподавление: данная функция может снижать дорожный шум, однако слишком сильное ее усиление может повлиять на качество звука вызова.  
Подавление эха: данная функция может снижать эффект эха, однако слишком сильное ее усиление может повлиять на качество звука вызова.

## Настройка отображения информации о вызывающем абоненте ON/OFF

Можно выбрать использование этой функции в соответствии со следующим параметром.

### Элемент настройки: CALLER ID

#### Значения:

ON (начальная настройка) / OFF

Если требуется скрыть информацию ID абонента от других, установите для этого параметра значение OFF. В зависимости от сохраненных идентификационных данных во время набора номера может отображаться лишь номер телефона или "ID UNSENT" в качестве имени абонента; Во время вызова будет отображаться "NO NAME". Либо во время осуществления вызова может отображаться только номер телефона или "NO NAME" в качестве имени абонента.

## Автоматическое обновление телефонной книги ON/OFF

Можно выбрать, следует ли включить функцию автоматического обновления телефонной книги.

### Элемент настройки: PB UPDATE

#### Значения:

ON (начальная настройка) / OFF

#### ON:

При повторном подключении мобильного телефона к этому устройству телефонная книга будет обновлена.

#### OFF:

Телефонная книга не будет обновляться.

## Настройка языка меню BLUETOOTH

В меню BLUETOOTH можно выбрать 6 языков.

### Элемент настройки: BT MENU

#### Значения:

ENGLISH (начальная настройка) / DEUTSCH / FRANCAIS / ESPANOL / ITALIANO / NEDERLANDS

## Изменение порядка списка телефонной книги

Контакты в телефонной книге располагаются в алфавитном порядке по первой букве имени (FIRST) или фамилии (LAST NAME).

Сортировка по первой букве FIRST NAME задана по умолчанию, но можно выбрать сортировку по первой букве LAST NAME.

### Элемент настройки: PB ORDER

#### Значения:

FIRST NAME (начальная настройка) / LAST NAME

### Примечание

- При изменении порядка телефонной книги будет отображаться сообщение "WAITING". При осуществлении сортировки экран "WAITING" можно закрыть для выполнения других операций. Для этого нажмите кнопку . В течение этого времени телефонная книга недоступна. Кроме того, изменение порядка может повлиять на воспроизведение BT AUDIO.

## Настройка автоматического приема вызова (Auto Answer)

Можно включить или выключить автоматический прием вызова.

### Элемент настройки: AUTO ANS

#### Значения:

AT ANS ON / AT ANS OFF (начальная настройка)

#### AT ANS ON:

При поступлении вызова он будет принят автоматически по прошествии 5 секунд.

#### AT ANS OFF:

При поступлении вызова он не будет принят автоматически. Нажмите , чтобы принять вызов.

### Примечание

- Если на мобильном телефоне установлен прием вызовов, вызов будет принят автоматически, даже если для данного параметра установлено значение OFF.

## Отображение названия поставщика услуг телефонной связи

Отобразится название поставщика услуг подключенного устройства с поддержкой BLUETOOTH. Если устройство с поддержкой BLUETOOTH не подключено, отобразится индикация "ID UNSENT".

### ■ Элемент настройки: SEV NAME

#### Примечание

- Названия некоторых поставщиков услуг телефонной связи отобразить не удастся в связи с особенностями типа услуг. "ID UNSENT" отобразится.

## Выбор динамика для вывода сигнала

Выберите динамик в автомобиле, через который должен звучать вызов.

### ■ Элемент настройки: SPEAKER SL

#### Значения:

ALL (начальная настройка) / FRONT-L / FRONT-R / FRONT-LR

#### ALL:

Звук будет выводиться через все динамики автомобиля.

#### FRONT-L:

Звук будет выводиться только через передний левый динамик.

#### FRONT-R:

Звук будет выводиться только через передний правый динамик.

#### FRONT-LR:

Звук будет выводиться через передний правый и левый динамики.

## Отображение версии микропрограммного обеспечения

Отображение версии текущего микропрограммного обеспечения.

### ■ Элемент настройки: FW VERSION

## Обновление микропрограммного обеспечения

Последующее обновление микропрограммного обеспечения BLUETOOTH может стать доступным для функциональной совместимости телефона.

Информацию об обновлении микропрограммного обеспечения BLUETOOTH см. на местном веб-сайте Alpine или выберите страну проживания на главной странице Alpine Europe (<http://www.alpine-europe.com>).

### ■ Элемент настройки: FW UPDATE

#### Значения:

UPDATE NO (начальная настройка) / UPDATE YES

## Функция телефона "Свободные руки"

### Функция телефона "Свободные руки"

Вызов по телефону с использованием функции "Свободные руки" можно осуществить при использовании с данным устройством мобильного телефона с поддержкой профилей HSP (профиль наушников) и HFP (профиль гарнитуры "Свободные руки").

#### Примечания

- Не выполняйте вызовы с использованием функции "Свободные руки" в случае интенсивного дорожного движения или при движении по узким или извилистым улицам.
- При выполнении вызова закройте окна, чтобы снизить фоновый шум.
- Если оба абонента используют устройства с функцией "Свободные руки" или вызов осуществляется в шумных условиях, будет трудно слышать голос собеседника.
- В зависимости от состояния телефонной линии или используемых мобильных устройств голоса могут звучать неестественно.
- При использовании микрофона говорите непосредственно в микрофон, чтобы обеспечить максимально высокое качество звучания.
- Определенные функции мобильного телефона зависят от характеристик и параметров сети конкретного поставщика услуг. Кроме того, некоторые функции могут быть не активированы поставщиком услуг и/или функциональность может быть ограничена настройками сети поставщика. По вопросам доступности определенных функций и функциональности всегда обращайтесь к своему поставщику услуг. Информация о всех функциях, функциональности и других технических характеристиках изделия, а также информация, содержащаяся в руководстве пользователя, основана на самых последних данных и считается достоверной на момент печати. Компания Alpine оставляет за собой право на внесение изменений в любую информацию или технические характеристики без предварительного уведомления или каких-либо обязательств.

### Прием вызова

Входящие звонки сопровождаются звуком входящего вызова и отображением сообщения (PHONE).

Нажмите .

Вызов будет принят.

#### Примечания

- Если для функции "AUTO ANS" установлено значение AT ANS ON, вызов можно принять автоматически. См. в разделе "Настройка автоматического приема вызова (Auto Answer)" на стр. 30.
- Во время вызова звук от источника на устройстве будет отключен. После завершения вызова воспроизведение возобновится.

### Окончание вызова

Нажмите .

Вызов будет завершен.

#### Примечание

- Можно завершить вызов, нажав и удерживая  не менее 2 секунд.

## Вызов

В журнал вызовов записываются последние набранные/принятые/пропущенные номера (80 записей для каждого типа звонков). Существует несколько способов осуществления вызова на основе функции "Вызов". Действия 1 - 5 являются общими для различных способов осуществления этих вызовов. Подробную информацию см. в отдельной категории осуществления вызовов.

### 1 Нажмите и удерживайте кнопку не менее 2 секунд.

Отобразится список способов выполнения исходящих вызовов.

### 2 Поворотным регулятором выберите режим исходящего вызова.

#### Значения:

Если для параметра "BT MENU" установлено значение "ENGLISH".

VOICE DIAL / DIALLED / RECEIVED / MISSED / PHONE BOOK

#### VOICE DIAL:

Голосовой набор номера

#### DIALLED:

Журнал набранных номеров

#### RECEIVED:

Журнал принятых вызовов

#### MISSED:

Журнал пропущенных входящих вызовов

#### PHONE BOOK:

Телефонная книга

Если для параметра "BT MENU" установлено значение "DEUTSCH".

SPRACHWAHL / GEWAENHLT / ANGONOMMEN / VERPASST / TEL-BUCH

Если для параметра "BT MENU" установлено значение "FRANCAIS".

CP-VOCALE / COMPOSES / RECUS / MANQUES / REPERTOIRE

Если для параметра "BT MENU" установлено значение "ESPANOL".

MARC VOCAL / REALIZADAS / RECIBIDAS / PERDIDAS / AGENDA

Если для параметра "BT MENU" установлено значение "ITALIANO".

C VOCALE / EFFETTUAUTE / RICEVUTE / PERSE / RUBRICA

Если для параметра "BT MENU" установлено значение "NEDERLANDS".

VOICE DIAL / GEKOZEN / ONTVANGEN / GEMISTE / TEL BOEK

#### Примечание

- Для получения дополнительной информации см. в разделе "Настройка языка меню BLUETOOTH" на стр. 30.

### 3 Нажмите /ENTER.

Активируется режим выполнения исходящего вызова и отображается список режима.

#### Примечание

- Для отображения списка может потребоваться некоторое время, кроме того, сразу после подключения список может не соответствовать последним данным.



### 4 Поворотным регулятором выберите имя или телефонный номер из списка.

#### Примечание

- Функцию поиска по алфавиту можно использовать для поиска имени или номера в телефонной книге. Для получения дополнительной информации см. в разделе "Функция поиска по алфавиту в телефонной книге" на стр. 33.

### 5 Нажмите /ENTER.

Будет набран указанный номер телефона.

Если в телефонной книге на одно имя зарегистрировано несколько номеров, выберите имя\*, нажмите кнопку  /ENTER, поворотным регулятором выберите требуемый номер, затем нажмите кнопку  /ENTER, после этого будет набран указанный номер. После выбора имени нажмите и удерживайте кнопку  /ENTER не менее 2 секунд, будет набран номер по умолчанию для имени. Для некоторых подключенных мобильных телефонов, возможно, эту функцию не удастся использовать.

\* Если название не удастся распознать, то будет отображаться номер по умолчанию.

#### Примечания

- Нажмите кнопку , чтобы вернуться к предыдущему режиму.
- Если за 60 секунд не было выполнено ни одной операции, устройство автоматически переключается в обычный режим.
- Отображаются имена, зарегистрированные в телефонной книге. Если имя не зарегистрировано, отображается номер. Если отобразит имя и номер не удастся, отобразится "ID UNSENT".

## Голосовой набор номера

С помощью голосовых команд можно совершить вызов.

### ■ Элемент настройки: VOICE DIAL

Когда выбран режим VOICE DIAL, отображается "SPEAK". Произнесите в микрофон номер телефона\* или имя абонента\*, которому нужно позвонить.

\* Это сообщение зависит от голосового тега, сохраненного на мобильном телефоне.

#### Примечания

- Эту операцию можно выполнить только в том случае, если подключен мобильный телефон с поддержкой функции голосового набора номера. Если мобильный телефон не поддерживает эту функцию, в течение 2 секунд будет отображаться "NO SUPPORT".
- Работа функции голосового вызова зависит от уровня распознавания мобильного телефона и места расположения микрофона. Помните, где расположен микрофон.
- Выполнение операции голосового набора номера зависит от особенностей данной функции конкретного мобильного телефона. Подробную информацию см. в руководстве пользователя мобильного телефона.
- Если названное имя не обнаружено, в течение 2 секунд будет отображаться "NO CALL"



## Повторный набор номера из журнала исходящих вызовов

Набранные телефонные номера хранятся в журнале исходящих вызовов. Можно найти номер в журнале исходящих вызовов и выполнить его повторный набор.

■ **Элемент настройки:** DIALLED

## Набор номера из журнала входящих вызовов

Телефонные номера принятых вызовов хранятся в списке принятых вызовов. Можно найти эти номера в данном списке и набрать их.

■ **Элемент настройки:** RECEIVED

## Набор номера из журнала пропущенных входящих вызовов

Телефонные номера пропущенных вызовов хранятся в списке пропущенных вызовов. Можно найти эти номера в данном списке и набрать их.

■ **Элемент настройки:** MISSED

## Набор номера из телефонной книги

С мобильного телефона на устройство можно загрузить до 1000 имен (не более 5 номеров для каждого имени). Выберите имя из списка телефонной книги и выполните вызов.

■ **Элемент настройки:** PHONE BOOK

### Примечания

- Порядок отображения списка зависит от настройки "PB ORDER" (см. в разделе "Изменение порядка списка телефонной книги" на стр. 30).
- Если во время подключения мобильного телефона к устройству в журнал вызовов или телефонную книгу были добавлены новые записи (или удалены), отображенный на устройстве список, возможно, не будет отображать последние изменения. Если список не был обновлен, правильно осуществить вызов не удастся.
- Можно отобразить информацию о номере, сохраненном в телефонной книге, нажав **VIEW**. При каждом нажатии содержимое экрана меняется следующим образом: Имя → Номер телефона → Значок номера телефона → Имя. Если не удастся получить эту информацию, отобразится сообщение "NO NAME", "NO NUMBER" или "NO LABEL".

\* Существует 5 значков номеров телефона, а тип зависит от информации, сохраненной в телефонной книге: GENERAL, MOBILE, HOME, OFFICE и OTHER.

## Функция поиска по алфавиту в телефонной книге

Можно выбрать первые три буквы для поиска требуемого имени в списке с помощью функции поиска по алфавиту в телефонной книге.

### Например:

Поиск имени "Michael James"

В следующем примере объясняется, как выполняется поиск.

В зависимости от настройки PB ORDER (см. в разделе

"Изменение порядка списка телефонной книги" на стр. 30)

имена в телефонной книге располагаются, начиная с имени или фамилии. Выполните поиск имени или фамилии в зависимости от настройки.

1 Нажмите **▲** или **▼** в списке телефонной книги, будет активирован режим поиска по алфавиту в телефонной книге.

Отобразится список выбора буквы.

2 Поворотным регулятором выберите первую букву (например, M), а затем нажмите кнопку **▶▶1**.

Отобразится список выбора буквы.

3 Поворотным регулятором выберите вторую букву (например, I), а затем нажмите кнопку **▶▶1**.

Отобразится список выбора буквы.

4 Поворотным регулятором выберите третью букву (например, C), а затем нажмите кнопку **Q / ENTER**.

Будет выполнен поиск имен, сохраненных в телефонной книге, которые начинаются с "MIC".

5 Поворотным регулятором выберите требуемое имя (например, Michael James), а затем нажмите **Q / ENTER** для осуществления вызова.

### Примечания

- Функция поиска по алфавиту подходит только для символов английского алфавита, если для параметра "CYRILLIC" установлено значение OFF. Функция поиска по алфавиту в телефонной книге также подходит и для букв русского алфавита, если для параметра "CYRILLIC" установлено значение ON. См. в разделе "Настройка языка (CYRILLIC)" на стр. 25.
- Во время выполнения шагов 2 - 4 можно также нажать **▲** или **▼** для выбора нужной буквы.
- Если выбранному имени присвоено несколько номеров, зарегистрированных в телефонной книге, **поворотным регулятором** выберите требуемое имя, а затем нажмите **Q / ENTER**.
- Нажмите **◀◀** в шаге 3 или 4, чтобы удалить текущий ввод и возвратиться к предыдущему шагу.
- Можно выполнить поиск имени по первой букве, первым двум буквам или первым трем буквам. Нажмите **Q / ENTER** после ввода требуемого количества букв. В списке отображаются имена, начинающиеся с вводимых букв.

## Функция ожидания вызова

При получении второго входного звонка во время текущего звонка можно на некоторое время приостановить первый разговор и принять второй вызов. По завершении одного разговора можно переключиться на другой.

При получении второго входного звонка во время текущего звонка (звонок1) вместо имени текущего собеседника отобразится информация о втором вызывающем абоненте (звонок2). Нажмите **2**, будет включен режим ожидания вызова.

В этом случае звонок1 будет удерживаться, пока выполняется разговор звонок2.

### Примечания

- В режиме ожидания вызова нажмите **1** или **2** для переключения между текущим вызовом и вызовом в режиме ожидания.
- В режиме ожидания вызова нажмите и удерживайте **1** или **2** в течение не менее 2 секунд для завершения вызова звонок1 или звонок2, ответ на другой вызов будет выполнен автоматически.
- В режиме ожидания вызова нажмите **VIEW**, чтобы переключиться между отображением номера ожидающего телефона (1 или 2) и именем абонента.

## Предустановка номера в меню телефона (быстрый набор)

В качестве быстрого набора назначьте номера, на которые часто отправляются вызовы. Можно назначить до шести быстрых номеров.

Выберите номер, который будет предустановлен, в списке меню телефона (ТЕЛЕФОННАЯ КНИГА, НАБРАННЫЕ и т.д.). Нажмите и удерживайте в течение не менее 2 секунд любую из кнопок предварительной настройки (1–6), за которой следует закрепить номер.

Выбранный номер будет сохранен в предустановках.

### Примечания

- Если для имени присвоено несколько номеров, зарегистрированных в телефонной книге, нажмите **Q** / **ENTER** после выбора имени. **Поворотным регулятором** выберите нужный номер. Нажмите и удерживайте в течение не менее 2 секунд одну из кнопок предварительной настройки (1–6). Выбранный номер сохраняется в качестве предустановки.
- В памяти предустановок можно сохранить до 18 номеров (6 номеров для каждого мобильного телефона в списке согласованных устройств). Если мобильный телефон удален из списка согласованных устройств, сохраненные предустановленные номера этого мобильного телефона будут удалены, даже при повторном согласовании.
- При сохранении номера телефона в память предустановок, в которой уже имеется один номер, текущий номер будет удален и заменен на новый.

## Набор предварительно установленного номера

**1** Нажмите любую из кнопок предварительной настройки (1–6), для которой назначен номер, сохраненный в памяти телефона.

Отобразится информация (имя/номер), сохраненная в предустановленной станции.

**2** Нажмите **Q** / **ENTER**.

Произойдет набор предварительно установленного номера.

## Настройка громкости во время приема вызова

Во время вызова можно настроить уровень громкости.

**Поворотным регулятором настройте уровень громкости.**

### Примечание

- Возможно, потребуется увеличить громкость выше обычного уровня при воспроизведении аудио. Однако значительное увеличение громкости может привести к возникновению эффекта акустической обратной связи. Эффект акустической обратной связи напрямую связан с увеличением громкости. При снижении громкости до минимума акустическая обратная связь пропадает. Увеличение расстояния от микрофона до главных динамиков машины (например, установка микрофона на солнцезащитный козырек) также поможет ослабить акустическую обратную связь при высокой громкости.

## Быстрое отключение звука микрофона (функция отключения звука голоса)

Во время вызова при активации функции отключения звука голоса будет выполнено отключение входного сигнала микрофона. Ваш голос не будет слышен собеседнику.

Во время вызова нажмите **►/||** для отключения звука микрофона.

Нажмите **►/||** снова для включения звука микрофона на прежней громкости.

## Операция переключения вызовов

Эта функция позволяет начать передачу звука с мобильного телефона на динамики машины при выполнении вызова.

Во время вызова нажмите и удерживайте кнопку **Q** / **ENTER** или **►/||** не менее 2 секунд, чтобы переключить вызов между этим устройством и мобильным телефоном.

### Примечание

- В зависимости от мобильного телефона эту операцию, возможно, выполнить не удастся.

## Использование BLUETOOTH Audio

Звуковыми функциями мобильного телефона с поддержкой BLUETOOTH, переносного плеера и т.д. можно управлять на расстоянии с помощью данного устройства без использования проводов\*.

\* Для воспроизведения звука требуется мобильный телефон или переносной плеер с поддержкой A2DP (Advanced Audio Distribution Profile – расширенный профиль распространения звука) и AVRCP (Audio/Video Remote Control Profile – профиль дистанционного управления аудио/видео).

На некоторых устройствах работают не все функции.

### Примечания

- Установите для параметра “AUDIO” значение ON, если необходимо использовать функцию BLUETOOTH Audio. См. в разделе “Настройка соединения BLUETOOTH (BT IN)” на стр. 29.
- Во время вызова звук от источника BLUETOOTH будет отключен.
- Использование телефона с функцией “Свободные руки” (например, для выполнения поиска в телефонной книге) во время использования функции BLUETOOTH Audio может повлиять на воспроизведение звука BLUETOOTH Audio.

## Вызов режима BLUETOOTH Audio

Нажмите **SOURCE/⏏**, чтобы выбрать режим BT AUDIO.

## Выбор нужной композиции

Нажмите **⏮**.

Будет выполнен переход к началу композиции, которая воспроизводится в настоящий момент.

Нажмите **⏭**.

Будет выполнен переход к следующей композиции. Для непрерывной быстрой перемотки дорожки назад/вперед нажмите и удерживайте кнопку **⏮** или **⏭**.

## Пауза

Нажмите ►/II.

Воспроизведение будет остановлено. Чтобы возобновить воспроизведение, нажмите кнопку еще раз.

## USB-накопитель (приобретается дополнительно)

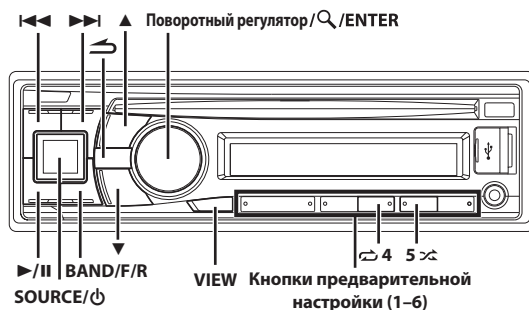

## Подключение USB-накопителя (приобретается дополнительно)

Если устройство USB-накопителя подключено к устройству, можно воспроизводить файлы MP3/WMA/AAC.

### Примечание

- Если в режиме “Настройка режима поиска USB” (см. в разделе “Настройка режима поиска USB” на стр. 26) задана настройка TAG, то при каждом подключении накопителя с флеш-памятью или включении зажигания в течение нескольких секунд отображается сообщение BANKING.

На устройстве имеется два разъема USB. USB-накопитель можно подключить к переднему или заднему разъему USB.

## Подключение USB-накопителя к переднему разъему USB

- 1 Откройте крышку разъема USB.
- 2 Подключите USB-накопитель к разъему USB напрямую или с помощью USB-кабеля.

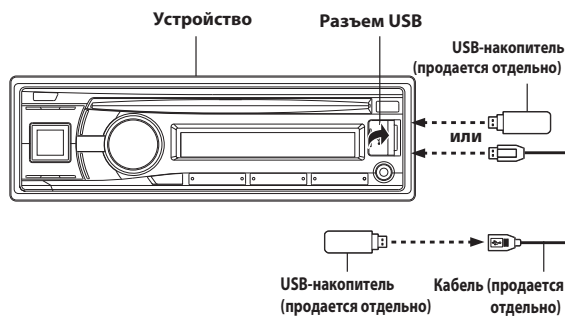

## Извлеките USB-накопитель из переднего разъема USB

**1** Осторожно извлеките USB-накопитель из кабеля USB или терминала USB.

**2** Закройте крышку терминала USB.

### Примечания

- Выберите другой источник музыкальных композиций (не USB-накопитель) и извлеките USB-накопитель из разъема. При извлечении USB-накопителя из разъема в режиме USB-источника может нарушиться целостность данных.
- Не допускайте перекосов USB-накопителя при его извлечении из разъема.
- Если из динамиков не поступает звуковой сигнал или если USB-накопитель не обнаружен системой, извлеките его и вставьте повторно.
- После извлечения USB-накопителя закройте крышку терминала USB во избежание попадания внутрь пыли или посторонних объектов, что может привести к неисправности.
- Чтобы ознакомиться с информацией о подключении USB-накопителя к заднему разъему USB, см. в разделе “Подключение USB-накопителя к заднему разъему (продается отдельно)” на стр. 52.

## Использование функции создания разделов на USB-накопителе

При подключении USB-накопителя следующее описание доступно, только если выбрано TAG в режиме “Настройка режима поиска USB” (см. в разделе “Настройка режима поиска USB” на стр. 26).

### Что такое раздел?

Раздел — это блок объемом до 1000 композиций, который хранится в памяти. “BANKING” означает объединение композиций на USB-накопителе в группы по 1000 композиций в каждом разделе. Но общее количество сохраненных композиций может быть меньшим, если не придерживаться приведенных ниже значений.

Списков воспроизведения: 20 (32 символа; 64 байт)  
Жанров: 10 (32 символа; 64 байт)  
Композиторов: 30 (32 символа; 64 байт)  
Исполнителей: 30 (32 символов; 64 байт)  
Альбомов: 100 (32 символа; 64 байт)  
Названий: 1000 (32 символа; 64 байт)  
Папок: 100 (32 символа; 64 байт)  
Файлов: 1000 (32 символа; 64 байт)  
Путей к файлам: 1000 (128 символа; 256 байт)

### Информация о создании разделов

В процессе создания раздела на экране отображается индикация “BANKING”. Создание разделов происходит автоматически при подключении USB-накопителя или при включении питания главного блока.

Создание раздела может занять от нескольких секунд до нескольких минут. Это зависит от количества файлов и папок на USB-накопителе.

### Операции, доступные при создании раздела

- В процессе создания раздела информация на дисплее меняется, поэтому функция VIEW недоступна.
- При воспроизведении композиции доступны функции ускоренной перемотки и перехода к следующей композиции.
- Во время создания раздела порядок воспроизведения композиций может отличаться от порядка композиций на USB-накопителе.
- Не рекомендуется выполнять поиск во время создания раздела, поскольку база данных в этот момент используется, и в некоторых случаях вмешательство может привести к неисправности.

Данное устройство имеет функцию BANK, автоматически разделяющую каждые 1000 песен в USB-накопителе на отдельные разделы, что упрощает поиск и воспроизведение композиций. В одном разделе может храниться до 1000 композиций согласно порядку записей USB-накопителя. Возможно распознавание до 20 разделов (20000 композиций).



Раздел №	Номер композиции
Bank1	1~1000
Bank2	1001~2000
⋮	⋮
Bank20	19001~20000

## Воспроизведение

**1** Нажмите SOURCE/ , чтобы выбрать режим USB.

В зависимости от используемого разъема USB нажмите кнопку BAND/F/R для переключения источника USB между FRONT и REAR.

**2** Нажмите кнопку  или , чтобы выбрать нужный фрагмент (файл).

Для непрерывной быстрой перемотки дорожки назад/вперед нажмите и удерживайте кнопку  или .

**3** Чтобы приостановить воспроизведение, нажмите .

Чтобы возобновить воспроизведение, нажмите кнопку /II еще раз.

### Примечания

- Файлы, защищенные с помощью технологии цифрового управления правами DRM (Digital Rights Management), нельзя воспроизводить на этом устройстве.
- При воспроизведении файла, записанного с переменной скоростью передачи битов (VBR), может отображаться неправильное время воспроизведения.
- Если тег содержит данные, отображается имя исполнителя/название альбома/название дорожки.
- Если в файле MP3/WMA/AAC содержится ID3-tag/WMA-tag с информацией, то эта информация выводится на экран (например, название композиции, имя исполнителя или название альбома). Все остальные данные тега игнорируются.
- Если текстовая информация несовместима с данным устройством, на экране отобразится сообщение “NO SUPPORT”
- Перед отключением USB-устройства переключитесь на другой источник или поставьте на паузу.
- Нажмите кнопку VIEW, чтобы переключить экран. Для получения дополнительной информации см. в разделе “Отображение текста” на стр. 22.

## Поиск нужной композиции

Можно выбрать поиск композиции по информации тегов или с помощью режима (FILE NAME). Перед поиском композиции выберите требуемый режим поиска, описанный в разделе “Настройка режима поиска USB” (см. в разделе “Настройка режима поиска USB” на стр. 26).

### Поиск по информации тегов

Перед выполнением следующих процедур убедитесь, что выбрано TAG в “Настройка режима поиска USB” (см. в разделе “Настройка режима поиска USB” на стр. 26).

Накопитель с флэш-памятью может содержать сотни композиций. За счет использования информации о файлах в тегах и организации композиций по спискам воспроизведения функции поиска данного устройства облегчают поиск нужной композиции. Каждая музыкальная категория имеет свою собственную иерархию. Используйте режим поиска по разделу<sup>\*1</sup>/списку воспроизведения/исполнителю/альбому/композиции/жанру/композитору/папке/файлу, чтобы сузить поиск с помощью представленной ниже таблицы.

Иерархия 1	Иерархия 2	Иерархия 3	Иерархия 4	Иерархия 5
Раздел (BANK) <sup>*1</sup>	Список воспроизведения (PLAYLIST)	Композиция	—	—
Раздел (BANK) <sup>*1</sup>	Исполнитель (ARTIST) <sup>*</sup>	Альбом <sup>*</sup>	Композиция	—
Раздел (BANK) <sup>*1</sup>	Альбом (ALBUM) <sup>*</sup>	Композиция	—	—
Раздел (BANK) <sup>*1</sup>	Композиция (SONG)	—	—	—
Раздел (BANK) <sup>*1</sup>	Жанр (GENRE) <sup>*</sup>	Исполнитель <sup>*</sup>	Альбом <sup>*</sup>	Композиция
Раздел (BANK) <sup>*1</sup>	Композитор (COMPOSER) <sup>*</sup>	Альбом <sup>*</sup>	Композиция	—
Раздел (BANK) <sup>*1</sup>	Папка (FOLDER)	Файл	—	—
Раздел (BANK) <sup>*1</sup>	Файл (FILE)	—	—	—

<sup>\*1</sup> В одном разделе может храниться до 1000 композиций согласно порядку записей накопителя с флэш-памятью. Однако в некоторых случаях порядок воспроизведения композиций в разделе может отличаться от порядка композиций на накопителе с флэш-памятью.

#### Например:

поиск по имени исполнителя.

В следующем примере объясняется, как выполняется поиск по имени исполнителя. Для этой же операции можно использовать другой режим поиска, но без смены иерархии.

### Поиск по имени исполнителя



- 1 Нажмите кнопку **Q** /ENTER, чтобы активировать режим выбора вида поиска.
- 2 Поворотным регулятором выберите требуемый раздел, затем нажмите кнопку **Q** /ENTER.

- 3 Поворотным регулятором выберите режим поиска исполнителя, затем нажмите кнопку **Q** /ENTER.  
PLAYLIST ↔ ARTIST ↔ ALBUM ↔ SONG ↔ GENRE ↔ COMPOSER  
↔ FOLDER ↔ FILE ↔ PLAYLIST
- 4 Поворотным регулятором выберите нужного исполнителя, затем нажмите кнопку **Q** /ENTER.
- 5 Поворотным регулятором выберите альбом, затем нажмите кнопку **Q** /ENTER.
- 6 Поворотным регулятором выберите композицию, затем нажмите кнопку **Q** /ENTER.  
Начнется воспроизведение выбранной композиции.



### Поиск в режиме (FILE NAME)

Перед выполнением следующих процедур убедитесь, что выбрано FILE NAME в “Настройка режима поиска USB” (см. в разделе “Настройка режима поиска USB” на стр. 26).

Накопитель с флэш-памятью может содержать сотни композиций. При распределении композиций по папкам можно быстро найти требуемую папку/файл. Эта операция схожа с поиском папки/файла на PC.

- 1 Нажмите **Q** /ENTER, чтобы активировать режим поиска.
- 2 Поворотным регулятором выберите нужную папку или файл.  
При поиске папки будет гореть индикатор .  
При поиске файла будет гореть индикатор .
- 3 Нажмите **Q** /ENTER, чтобы воспроизвести выбранный файл или перейти в выбранную папку.  
Нажмите и удерживайте кнопку **Q** /ENTER не менее 2 секунд, чтобы начать воспроизведение файла из выбранной папки.
- 4 При открытии папки в шаге 3, повторяйте шаги 2–3, пока не будет найдена нужная папка или файл.

#### Примечания

- В режиме поиска по тегам при нажатии и удерживании **Q** /ENTER в течение не менее 2 секунд в любой иерархии (кроме композиции и файла) начнется воспроизведение всех композиций из выбранной иерархии.
- Даже если композиции принадлежат к одному и тому же списку воспроизведения, их можно сохранить как разные разделы.
- Выберите [ALL] в режиме поиска по тегам по маске “\*”, а затем нажмите и удерживайте кнопку **Q** /ENTER не менее 2 секунд, чтобы начать воспроизведение всех композиций выбранного режима поиска.
- Если в данном режиме поиска нажать и удерживать  не менее 2 секунд или если в течение 60 секунд не было выполнено ни одной операции, то выполняется выход из данного режима поиска.
- Корневая папка накопителя с флэш-памятью отображается как “ROOT”.
- Если происходит смена раздела во время повторного воспроизведения, повторное воспроизведение отменяется.
- Если в данном режиме поиска нажать кнопку , то выполнится возврат к предыдущему режиму.
- При выполнении поиска в режиме воспроизведения M.I.X. режим M.I.X. отключается.

- Если в данном режиме поиска нажата одна из **кнопок предварительной настройки (1–6)**, поиск можно ускорить, перейдя в указанное расположение. Для получения дополнительной информации см. в разделе “Функция прямого поиска” на стр. 41.
- В режиме поиска по тегам можно выполнить быстрый поиск нужного исполнителя, композиции и т.д. с помощью функции поиска по алфавиту. Более подробную информацию см. в разделе “Функция поиска по алфавиту (только для режима поиска по тегам)” на стр. 39.
- В режиме поиска (FILE NAME) можно выполнить быстрый поиск требуемой папки или файла с помощью функции пропуска USB. Для получения дополнительной информации см. в разделе “Настройка функции пропуска USB” на стр. 27.
- При поиске композиции, исполнителя и т.п. на накопителе с флэш-памятью порядок отображения может быть неправильным, если коды знаков в тегах файла неодинаковы.

- \*3 Все композиции в текущей папке воспроизводятся в случайном порядке. Ни одна композиция не воспроизводится повторно до тех пор, пока не будут проиграны все композиции.
- \*4 Все композиции в накопителе с флэш-памятью воспроизводятся в случайном порядке. Ни одна композиция не воспроизводится повторно до тех пор, пока не будут проиграны все композиции.

## 2 Чтобы отменить режим воспроизведения M.I.X., выберите (off), согласно представленной выше процедуре.

### Примечания





- Если определенная композиция воспроизводится в случайном порядке (M.I.X.) в режиме USB, эта же композиция может быть воспроизведена снова, даже если не были воспроизведены все композиции, записанные в текущем разделе или на накопителе с флэш-памятью.
- Установка для параметра M.I.X. значения ON в режиме M.I.X. отменит режим M.I.X.
- Во время повторного воспроизведения и т.п., номер композиции, отображающийся режиме M.I.X., может быть неверным.

## Многократное воспроизведение



### 1 Нажмите .

Данная композиция будет постоянно воспроизводиться.

Если по информации тегов найдена неверная композиция

 →  →  → (off) → 

При поиске папки или файла в режиме (FILE NAME)

 →  → (off) → 

- \*1 Многократно воспроизводит только выбранный файл.
- \*2 В соответствии с информацией об исполнителе текущей композиции создается список всех композиций одного исполнителя в данном разделе, а затем начинается воспроизведение этого списка.
- \*3 В соответствии с информацией об альбоме текущей композиции создается список всех композиций с одного альбома в данном разделе, а затем начинается воспроизведение этого списка.
- \*4 Многократно воспроизводит только файлы из выбранной папки.

### 2 Чтобы отменить режим многократного воспроизведения, выберите (off), согласно представленной выше процедуре.

#### Примечание

- Установка для параметра M.I.X. значения ON в режиме повторного воспроизведения отменит его.

## Выбор режима Список воспроизведения/Исполнитель/Альбом/Жанр/Композитор/Папка

Значения Список воспроизведения/Исполнитель/Альбом/Жанр/Композитор/Папка можно легко изменить. Например, при прослушивании композиции из выбранного альбома, можно выбрать другой альбом.

Нажмите кнопку  или  для выбора режима Список воспроизведения/Исполнитель/Альбом/Жанр/Композитор/Папка.

### Примечания





- Если для выбора композиции использовался данный режим, то эта функция неактивна.
- Если альбом был выбран в режиме поиска по исполнителю, то можно выполнить поиск альбомов данного исполнителя.
- Эта функция неактивна при воспроизведении в случайном порядке (M.I.X.).
- Эта функция неактивна при воспроизведении RPT ALBUM/RPT ARTIST.

## M.I.X. (воспроизведение в случайном порядке)

### 1 Нажмите .

Композиции проигрываются в случайном порядке.

Если по информации тегов найдена неверная композиция

  →  → (off) → 

При поиске папки или файла в режиме (FILE NAME)

  →  → (off) → 

- \*1 В данном случае выполняется воспроизведение в случайном порядке композиций из выбранной категории (список воспроизведения, альбом и т.п.). Любая композиция из данной категории проигрывается только один раз, пока не будут проиграны все композиции.
- \*2 Все композиции в iPod воспроизводятся в случайном порядке. Ни одна композиция не воспроизводится повторно до тех пор, пока не будут проиграны все композиции.

## Функция поиска по алфавиту (только для режима поиска по тегам)

Ниже описана процедура быстрого поиска исполнителя, альбома и т. п. по первой букве имени или названия.

- 1 В режиме поиска по тегам нажмите ▲ или ▼ для включения функции поиска по алфавиту.
- 2 Поворотным регулятором, кнопкой ▲ или ▼ выберите нужную начальную букву (например, "М"), а затем нажмите кнопку Q / ENTER.  
Будет выполнен поиск списка имен, начинающихся с выбранной начальной буквы.
- 3 Поворотным регулятором выберите нужный элемент (начальной буквой которого является "М"), а затем нажмите кнопку Q / ENTER.  
Будет выполнен поиск данного элемента.

### Примечания

- Функция поиска по алфавиту подходит только для символов английского алфавита.
- Главное устройство не выполняет поиск нечитаемых символов.
- Режим поиска композиций не работает в режиме поиска списка воспроизведения.

## Быстрый поиск

Можно выполнять поиск выбранной композиции из общего списка композиций в текущем разделе накопителя с флэш-памятью без указания альбома, исполнителя и т.п.

- 1 Нажмите и удерживайте кнопку Q / ENTER не менее 2 секунд, чтобы активировать режим быстрого поиска (Quick Search).
- 2 Поворотным регулятором выберите нужную композицию (файл).  
Начнется воспроизведение выбранной дорожки.

### Примечание

- Чтобы отменить, нажмите ↶ в режиме поиска. Кроме того, режим поиска будет отключен, если в течение 10 секунд не было выполнено ни одной операции.

## Поиск по памяти

При воспроизведении вы можете быстро вернуться к последнему выбранному уровню в режиме поиска.

Нажмите ↶.

Отобразится последняя выбранная иерархия в режиме поиска.

## iPod/iPhone (приобретается дополнительно)

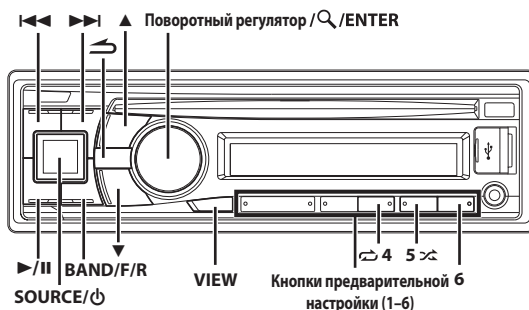

## Подсоединение iPod/iPhone

К данному устройству с помощью интерфейсного кабеля для iPod (прилагается к iPod/iPhone) можно подключить устройство iPod/iPhone. Если iPod/iPhone подключены к этому устройству, можно выбрать управление iPod/iPhone с помощью собственных элементов управления или элементов управления главного устройства. Для получения дополнительной информации см. в разделе "Настройка управления iPod" на стр. 40.

### Примечания

- При подключении к устройству можно также использовать функции Интернета и телефона устройства iPod touch или iPhone и т. д. При использовании этих функций воспроизведение композиций останавливается или прерывается. В это время не рекомендуется пользоваться устройством во избежание неисправностей.
- При подключении iPhone к этому устройству его можно использовать в качестве устройства iPod. При использовании устройства iPhone в качестве телефона с функцией "Свободные руки", используйте устройство со встроенной функцией BLUETOOTH.
- На устройстве имеется два разъема USB. iPod/iPhone можно подключить к переднему или заднему разъему USB. Для получения информации о подключении iPod/iPhone к данному устройству см. в разделе "iPod/iPhone Подключение (продается отдельно)" на стр. 51.
- Не оставляйте iPod/iPhone в автомобиле, иначе это может привести к повреждению, так как механизм устройства очень чувствителен к воздействию высоких температур и влажности.

### О моделях iPod/iPhone, которые можно использовать с данным устройством

- Гарантируется совместимость с устройствами Made for iPod (Сделано для iPod). Правильная работа с более ранними версиями не гарантируется.  
iPod touch (4-е поколение): версия 4.3  
iPod nano (6-е поколение): версия 1.0.0  
iPod touch (3-е поколение): версия 4.3  
iPod nano (5-е поколение): версия 1.0.2  
iPod classic (160 ГБ) (конец 2009): версия 2.0.4  
iPod touch (2-е поколение): версия 4.2.1  
iPod nano (4-е поколение): версия 1.0.4

iPod classic (120 ГБ): версия 2.0.1

iPod touch (1-е поколение): версия 3.1.3

iPod nano (3-е поколение): версия 1.1.3

iPod classic (80 ГБ, 160 ГБ): версия 1.1.2

iPod nano (2-е поколение): версия 1.1.3

- Гарантируется совместимость с устройствами Made for iPhone (сделано для iPhone). Правильная работа с более ранними версиями не гарантируется.

iPhone 4S: версия 5.0.1

iPhone 4: версия 4.2.1

iPhone 3GS: версия 4.3

iPhone 3G: версия 4.2.1

iPhone: версия 3.1.3

- Чтобы точно определить модель устройства iPod, см. документ Apple "Identifying iPod models" на веб-странице <http://support.apple.com/kb/HT1353>
- Данное устройство не поддерживает функцию воспроизведения видео с устройства iPod/iPhone, даже если используется кабель для воспроизведения видео.

## Настройка управления iPod

Если iPod/iPhone подключены, управляйте ими с помощью собственных элементов управления или элементов управления главного устройства.

**Нажмите и удерживайте кнопку  $\mathcal{Q}$  / ENTER не менее 2 секунд, чтобы переключить режим управления iPod между главным блоком HU (HEAD UNIT) и iPod.**

После изменения режима управления (при этом будет установлено состояние паузы) нажмите  $\blacktriangleright$ /II для продолжения.

**HU (HEAD UNIT):**

Управляйте iPod/iPhone с помощью данного устройства.

**iPod:**

Управление iPod/iPhone с помощью их собственных элементов управления. При выборе iPod некоторыми функциями не управлять с помощью главного блока.

### Примечание

- В зависимости от используемого iPod управление iPod, возможно, не удастся выбрать. Или если выбран iPod, управление следует осуществлять на главном устройстве.

## Воспроизведение

- Нажмите **SOURCE /  $\Phi$** , чтобы переключиться в режим iPod.

В зависимости от используемого разъема USB нажмите **BAND/F/R** для переключения источника iPod между FRONT и REAR.

- Нажмите кнопку  $\blacktriangleleft$  или  $\blacktriangleright$ , чтобы выбрать нужную композицию.

Для быстрой перемотки текущей дорожки назад/вперед нажмите и удерживайте кнопку  $\blacktriangleleft$  или  $\blacktriangleright$ .

- Чтобы приостановить воспроизведение, нажмите  $\blacktriangleright$ /II.

Чтобы возобновить воспроизведение, нажмите кнопку  $\blacktriangleright$ /II еще раз.

### Примечания

- Воспроизведение композиции на устройстве iPod/iPhone, подключенном к данному устройству, продолжится с места, где она была приостановлена после отсоединения.
- При прослушивании эпизода из выбранного подкастинга или аудиокниги можно переключиться на другой эпизод нажатием  $\blacktriangle$  или  $\blacktriangledown$ .
- В эпизоде может быть несколько фрагментов. Можно выбрать другой фрагмент нажатием  $\blacktriangleleft$  или  $\blacktriangleright$ .

## Поиск нужной композиции

Устройство iPod/iPhone может содержать сотни композиций. За счет использования информации о файлах в тегах и организации композиций по спискам воспроизведения функции поиска данного устройства облегчают поиск нужной композиции. Каждая музыкальная категория имеет свою собственную иерархию. Используйте режим поиска Список воспроизведения/Исполнитель/Альбом/Композиция/Podcast/Жанр/Композитор/Аудиокнига, чтобы сузить поиск с помощью представленной ниже таблицы.

Иерархия 1	Иерархия 2	Иерархия 3	Иерархия 4
Список воспроизведения (PLAYLIST)	Композиция	—	—
Исполнитель (ARTIST)*	Альбом*	Композиция	—
Альбом (ALBUM)*	Композиция	—	—
Композиция (SONG)	—	—	—
Podcast (PODCAST)	Эпизод	—	—
Жанр (GENRE)*	Исполнитель*	Альбом*	Композиция
Композитор (COMPOSER)*	Альбом*	Композиция	—
Аудиокнига (AUDIOBOOK)	—	—	—

### Например:

поиск по имени исполнителя.

В следующем примере объясняется, как выполняется поиск по имени исполнителя (ARTIST). Для этой же операции можно использовать другой режим поиска, но без смены иерархии.

- Нажмите кнопку  $\mathcal{Q}$  / ENTER, чтобы активировать режим выбора вида поиска. Загорится индикатор " $\mathcal{Q}$ ".
- Поворотным регулятором выберите режим поиска ARTIST, затем нажмите кнопку  $\mathcal{Q}$  / ENTER.  
PLAYLIST  $\leftrightarrow$  ARTIST  $\leftrightarrow$  ALBUM  $\leftrightarrow$  SONG  $\leftrightarrow$  PODCAST  $\leftrightarrow$  GENRE  $\leftrightarrow$  COMPOSER  $\leftrightarrow$  AUDIOBOOK  $\leftrightarrow$  PLAYLIST
- Поворотным регулятором выберите нужного исполнителя, затем нажмите кнопку  $\mathcal{Q}$  / ENTER.
- Поворотным регулятором выберите нужный альбом, затем нажмите кнопку  $\mathcal{Q}$  / ENTER.
- Поворотным регулятором выберите нужную композицию, затем нажмите кнопку  $\mathcal{Q}$  / ENTER.



## Примечания

- Эта функция не будет работать, если iPod выбран в разделе “Настройка управления iPod” (см. в разделе “Настройка управления iPod” на стр. 40).
- Если нажать и удерживать кнопку **Q / ENTER** не менее 2 секунд в любой иерархии (кроме SONG и AUDIOBOOK), начнется воспроизведение всех композиций из выбранной иерархии.
- Выберите [ALL] в режиме поиска по маске “\*”, а затем нажмите и удерживайте кнопку **Q / ENTER** не менее 2 секунд, чтобы начать воспроизведение всех композиций устройства iPod/iPhone или выбранного режима поиска.
- Если в данном режиме поиска нажать и удерживать **↵** 2 секунды или если в течение 60 секунд не было выполнено ни одной операции, то выполняется выход из данного режима поиска.
- Если в данном режиме поиска нажать кнопку **↵**, то выполнится возврат к предыдущему режиму.
- При выполнении поиска в режиме воспроизведения M.I.X. режим M.I.X. отключается.
- Если выполнить поиск во время загрузки композиций на iPhone, на несколько секунд отобразится сообщение “UPDATING” и поиск будет отменен.
- На экране отображается сообщение “NO SONG”, если в выбранном списке воспроизведения в режиме поиска PLAYLIST не найдена ни одна композиция.
- На экране отображается “NO PODCAST”, если в устройстве iPod/iPhone в режиме поиска PODCAST не обнаружены данные подкастинга.
- На экране отображается “NOAUDIOBOOK”, если в устройстве iPod/iPhone в режиме поиска AUDIOBOOK не обнаружены аудиокнижки.
- Если в режиме поиска Playlist выбрать элемент “iPod name”, сохраненный в устройстве iPod/iPhone, и нажать кнопку **Q / ENTER**, то можно выполнять поиск по всем композициям на данном устройстве iPod/iPhone. Кроме того, если нажать и удерживать кнопку **Q / ENTER** не менее 2 секунд, начнется воспроизведение всех композиций из данного устройства iPod/iPhone.
- Поддержка поиска PODCAST зависит от устройства iPod/iPhone.
- Если в данном режиме поиска нажата одна из **кнопок предварительной настройки (1–6)**, поиск можно ускорить, перейдя в указанное расположение. Для получения дополнительной информации см. в разделе “Функция прямого поиска” на стр. 41.
- В режиме поиска можно выполнить быстрый поиск нужного исполнителя, композиции и т.д. с помощью функции поиска по алфавиту. Более подробную информацию см. в разделе “Функция поиска по алфавиту” на стр. 41.

## Функция прямого поиска

Функция прямого поиска может использоваться для более эффективного поиска альбомов, композиций и т.д. В режиме PLAYLIST/ARTIST/ALBUM/SONG/PODCAST/GENRE/COMPOSER/AUDIOBOOK можно быстро обнаружить любую композицию.

В данном режиме поиска нажмите любую из **кнопок предварительной настройки (1–6)**, чтобы быстро пропустить указанный процент списка композиций.

### Пример поиска композиции:

Пусть в устройстве iPod/iPhone имеется 100 композиций, которые разделены на 6 групп по процентному отношению (см. ниже). Эти группы ассоциированы с кнопками предварительной настройки (от 1 до 6).

### Пример 1:

Предположим, искомая композиция расположена примерно в середине (50 %) библиотеки: нажмите кнопку 4, чтобы перейти к 50-й композиции, а затем **поворотным регулятором** найдите нужную композицию.

### Пример 2:

Предположим, искомая композиция расположена примерно в конце (83 %) библиотеки: нажмите кнопку 6, чтобы перейти к 83-й композиции, а затем поверните **поворотным регулятором** найдите нужную композицию.

	Все 100 композиций (100%)					
	0%	17%	33%	50%	67%	83%
Кнопки предварительной настройки	1	2	3	4	5	6
Композиции	1-я композиция	17-я композиция	33-я композиция	50-я композиция	67-я композиция	83-я композиция

### Примечание

- В режиме поиска по алфавиту данная функция неактивна.

## Выбор режима Список воспроизведения/Исполнитель/Альбом/Жанр/Композитор/Эпизод

Значения Список воспроизведения/Исполнитель/Альбом/Жанр/Композитор/Эпизод можно легко изменить.

Например, при прослушивании композиции из выбранного альбома, можно выбрать другой альбом.

Нажмите **▲** или **▼** для выбора режима Список воспроизведения/Исполнитель/Альбом/Жанр/Композитор/Эпизод.

### Примечания

- Если для выбора композиции использовался данный режим, то эта функция неактивна.
- Если альбом был выбран в режиме поиска по исполнителю, то можно выполнить поиск альбомов данного исполнителя.
- Эта функция неактивна при воспроизведении в случайном порядке (M.I.X.).

## Функция поиска по алфавиту

Ниже описана процедура быстрого поиска исполнителя, альбома и т. п. по первой букве имени или названия.

- 1 В режиме поиска нажмите **▲** или **▼** для включения функции поиска по алфавиту.
- 2 Поворотным регулятором, кнопкой **▲** или **▼** выберите нужную начальную букву (например, “M”), а затем нажмите кнопку **Q / ENTER**.

Будет выполнен поиск списка имен, начинающихся с выбранной начальной буквы.

### 3 Поворотным регулятором выберите нужный элемент (начальной буквой которого является “М”), а затем нажмите кнопку / ENTER.

Будет выполнен поиск данного элемента.

#### Примечания

- Функция поиска по алфавиту подходит только для символов английского алфавита.
- Если в режиме поиска по алфавиту нажать кнопку , то выполнится возврат к предыдущему режиму.
- Если для поиска композиции используется режим поиска PLAYLIST, то функция поиска по алфавиту будет неактивна в иерархии поиска композиции.

## Поиск по памяти

При воспроизведении с iPod/iPhone вы можете быстро вернуться к последнему выбранному уровню иерархии в режиме поиска.

Нажмите .

Отобразится последняя выбранная иерархия в режиме поиска.

#### Примечание

- Эта функция не будет работать, если iPod выбран в разделе “Настройка управления iPod” (см. в разделе “Настройка управления iPod” на стр. 40).

## Воспроизведение в случайном порядке Shuffle (M.I.X.)

Функция Shuffle в iPod/iPhone отображается на экране устройства как .

#### Случайный порядок альбомов:







Композиции каждого альбома воспроизводятся в порядке, в котором они записаны. После завершения проигрывания всех композиций данного альбома следующий альбом выбирается случайным образом. Это продолжается, пока не будут проиграны все альбомы.

#### Случайный порядок композиций:

В данном случае выполняется воспроизведение в случайном порядке композиций из выбранной категории (список воспроизведения, альбом и т.п.). Любая композиция из данной категории проигрывается только один раз, пока не будут проиграны все композиции.

### 1 Нажмите .

Композиции проигрываются в случайном порядке.

 \*1 →  \*2 → (off) →  

\*1 Случайный порядок альбомов.

\*2 Случайный порядок композиций.

### 2 Чтобы отменить режим воспроизведения M.I.X., выберите (off), согласно представленной выше процедуре.

#### Примечание

- Если композиция выбрана в режиме поиска по альбомам до перехода в режим воспроизведения M.I.X., композиции не будут воспроизводиться в случайном порядке, даже если будет выбран случайный порядок воспроизведения альбомов.



#### В случайном порядке ВСЕ:

В этом случае все композиции из данного устройства iPod/iPhone воспроизводятся в случайном порядке. Ни одна композиция не

воспроизводится повторно до тех пор, пока не будут проиграны все композиции.

### 1 Нажмите .

Композиции проигрываются в случайном порядке.

 ALL → (off) →  ALL

\* В случайном порядке ВСЕ

### 2 Чтобы отменить режим воспроизведения M.I.X., выберите (off), согласно представленной выше процедуре.

#### Примечания

- После выбора опции Shuffle ALL отменяется воспроизведение композиций, выбранных в данном режиме поиска.
- Эта функция не будет работать, если iPod выбран в разделе “Настройка управления iPod” (см. в разделе “Настройка управления iPod” на стр. 40).

## Многократное воспроизведение



Для устройства iPod/iPhone можно выбрать только повтор воспроизведения только одной композиции.

#### Повторное воспроизведение одной композиции:

Постоянно повторяется воспроизведение одной композиции.

### 1 Нажмите 4.

Данная композиция будет постоянно воспроизводиться.

\* → (off) → 

\* Повторное воспроизведение одной композиции

### 2 Чтобы отменить режим многократного воспроизведения, выберите (off), согласно представленной выше процедуре.

#### Примечание

- В зависимости от подключенного iPod, функции переключения дорожек вверх/вниз может быть недоступна при повторном воспроизведении.

## Отображение текста

На экран можно вывести информацию из тега о той или иной композиции, записанной в устройстве iPod/iPhone.

#### Нажмите VIEW.

При каждом нажатии содержимое экрана меняется.

#### Примечание

- Если для режима TEXT SCR выбрано значение SCR MANUAL, нажмите и удерживайте нажатой кнопку  не менее 2 секунд - текущий текст прокрутится на один кадр.

НОМЕР ДОРОЖКИ/ПРОШЕДШЕЕ ВРЕМЯ → ИМЯ ИСПОЛНИТЕЛЯ\* → НАЗВАНИЕ АЛЬБОМА\* → ЗАГОЛОВОК ПЕСНИ\* → НОМЕР ДОРОЖКИ/ПРОШЕДШЕЕ ВРЕМЯ

\* Информация из TAG

“Если тег не содержит данных, на экране отображается “ARTIST”/“ALBUM”/“SONG”.

#### Примечания

- Могут отображаться только буквенно-цифровые знаки (ASCII).
- Главный блок не поддерживает более 128 символов (128 байт) в названии.
- Некоторые символы могут отображаться неправильно.
- Если текстовая информация несовместима с данным устройством, на экране отображается “NO SUPPORT”.

# Интернет-радио vTuner (iPhone) (дополнительно)

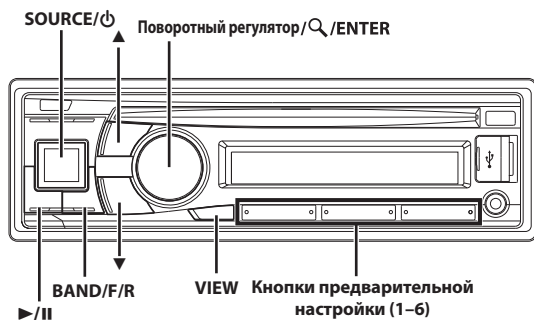

vTuner — ваш проводник в мир потокового мультимедийного содержимого в Интернете. Платформа vTuner связывает телефон iPhone, который подключен к Интернету, с безграничными ресурсами потоковой музыки, радиопередач и т. д.

## Примечания

- Некоторые функции приложения vTuner для iPhone или iPod touch недоступны, если используется CDE-135BT.
- Также можно управлять приложением vTuner на плеере iPod touch, если он подключен к интернет по Wi-Fi.
- Обратите внимание, что при использовании функции vTuner взимается плата за связь.

## Прослушивание vTuner

- 1 Запустите приложение vTuner на устройстве iPhone.
- 2 Нажмите кнопку SOURCE/⏻, чтобы перейти в режим VTUNER.

### Примечания

- В зависимости от используемого разъема USB нажмите BAND/F/R для переключения источника vTuner между FRONT и REAR.
- Источник vTuner можно отобразить, только если для параметра VTUNER установлено значение ON. Для получения дополнительной информации см. в разделе “Настройка источника vTuner” на стр. 27.
- Если для параметра VTUNER VL установлено значение, отличное от “0 дБ” в разделе “Настройка громкости vTuner” (см. в разделе “Настройка громкости vTuner” на стр. 27), уровень громкости источника vTuner может быть выше (или ниже) по сравнению с другими источниками.

- 3 Чтобы приостановить воспроизведение, нажмите ►/||.

Чтобы возобновить воспроизведение, нажмите кнопку ►/|| еще раз.

Если радиопередача не транслируется из источника потокового мультимедиа, при возобновлении воспроизведения она начнется с фрагмента, на котором она была приостановлена.

### Примечание

- Аудиопоток источника vTuner может прерываться в зонах со слабым покрытием сети.

## Сохранение нужной радиостанции в списке избранного

Можно сохранить радиостанцию в списке избранного, выполнив описанные ниже шаги.

Нажмите кнопку ▲ во время прослушивания радиостанции, которую нужно сохранить.

После успешного сохранения радиостанции в списке избранного загорится индикатор ♥.

Если радиостанцию не удастся добавить в список избранного или список избранного, в который нужно добавить радиостанцию, переполнен, отобразится сообщение FAIL.

### Примечание

- Количество радиостанций, которое можно добавить в список избранного, зависит от приложения vTuner.

## Переход к избранной радиостанции

Во время работы источника vTuner нажмите любую из кнопок предварительной настройки (1–6).

Соответствующая радиостанция (1–6), сохраненная в списке избранного, начнет вещание, и загорится индикатор ♥.

### Примечания

- Предварительные настройки 1–6 — это радиостанции, сохраненные в списке избранного в порядке с 1 по 6.
- Также можно выбрать сохраненную радиостанцию с помощью функции поиска FAVORITES в режиме поиска.

## Удаление сохраненной радиостанции из списка избранного

- 1 Настройтесь на волну сохраненной (избранной) радиостанции.  
Когда начнется вещание сохраненной (избранной) радиостанции, загорится индикатор ♥.
- 2 Нажмите ▼.  
Индикатор ♥ выключится после удаления радиостанции из списка избранного.  
Если не удастся удалить радиостанцию из списка избранного, отобразится сообщение FAIL.

## Поиск нужной радиостанции

Можно отобразить список радиостанций и выбрать одну из них непосредственно в разделе CDE-135BT.

Поиск радиостанции в списке избранного

- 1 Нажмите Q/ENTER, чтобы активировать режим поиска.

## 2 Поворотным регулятором выберите пункт "FAVORITES", а затем нажмите кнопку /ENTER.

Режим поиска "FAVORITES" будет активирован, и отобразится список названий сохраненных радиостанций. При этом загорится индикатор .

## 3 Поворотным регулятором выберите нужную радиостанцию, затем нажмите кнопку /ENTER.

В vTuner начнется воспроизведение этой радиостанции, и загорится индикатор .

### Поиск с помощью других режимов

В vTuner предусмотрены различные способы поиска радиостанции, например по жанру, расположению и т. д. Некоторые категории поиска могут включать различные иерархии поиска. Более подробную информацию см. на веб-сайте <http://www.vtuner.com>.





## 1 Нажмите /ENTER, чтобы активировать режим поиска.

## 2 Поворотным регулятором выберите нужную категорию поиска, затем нажмите кнопку /ENTER.

## 3 Поворотным регулятором выберите нужную подкатегорию или радиостанцию в выбранной категории, затем нажмите кнопку /ENTER.

## 4 Если индикатор продолжает светиться после выполнения шага 3, повторяйте выполнять действия в шаге 3, пока нужная радиостанция не будет найдена.

### Примечания

- Если светится индикатор , это свидетельствует о наличии подкатегории в режиме поиска.  
Если светится индикатор , это свидетельствует о том, что текущая категория является последней иерархией поиска.
- Если в данном режиме поиска нажать и удерживать  2 секунды, или если в течение 60 секунд не было выполнено ни одной операции, то выполняется выход из данного режима поиска.
- Если в данном режиме поиска нажать кнопку , то выполнится возврат к предыдущей иерархии поиска.
- Категория поиска, иерархия поиска и другие параметры могут отличаться — это зависит от приложения vTuner.
- В режиме последней иерархии поиска нажмите кнопку **VIEW**, чтобы перейти на другой экран.
- В некоторых случаях определенный режим поиска может не работать, а некоторые радиостанции могут воспроизводиться ненадлежащим образом.
- Предоставляемые к прослушиванию радиостанции могут изменяться. Посетите домашнюю страницу приложения vTuner, чтобы получить самую актуальную информацию.

## Изменение экрана

Нажмите **VIEW**.

→  →  →

### Примечания

- Могут отображаться только буквы и цифры.
- Максимальное количество символов — 128 (128 байт).
- Некоторые символы могут отображаться неправильно.

# Информация

## При возникновении трудностей

При обнаружении проблемы выключите, а затем включите питание. Если устройство все равно работает неправильно, просмотрите элементы следующего контрольного списка. Данное руководство поможет справиться с проблемой в случае неисправности устройства. В противном случае проверьте правильное подключение остальных элементов системы или проконсультируйтесь у своего авторизованного дилера Alpine.

## Основные функции

### Не функционирует или не работает экран.

- Выключено зажигание автомобиля.
  - Если подключение выполнено по инструкции, устройство не должно работать при выключенном зажигании.
- Неправильно подключен вывод питания (красный) или вывод аккумулятора (желтый).
  - Проверьте выходы питания и аккумулятора.
- Сгорел предохранитель.
  - Проверьте предохранитель устройства, при необходимости замените его.
- Сбой внутреннего микрокомпьютера из-за помех и т.д.
  - Нажмите переключатель **RESET** с помощью шариковой ручки или другого заостренного предмета.

## Радио

### Не принимает сигналы радиостанций.

- Нет антенны или разрыв в кабеле.
  - Убедитесь в правильном подключении антенны; при необходимости замените антенну или кабель.

### Не удается настроить станции в режиме поиска.

- Приемник находится в зоне слабого сигнала.
  - Убедитесь в том, что тюнер находится в режиме DX.
- Если вы находитесь в области первичного сигнала, возможно, антенна не заземлена или подключена неправильно.
  - Проверьте соединения антенны; убедитесь в правильном заземлении антенны в месте ее установки.
- Возможно, антенна имеет неверную длину.
  - Убедитесь в том, что антенна полностью развернута; если антенна сломана, замените ее новой.

### Помехи при радиотрансляции.

- Антенна имеет неверную длину.
  - Полностью разверните антенну; замените антенну, если она сломана.
- Антенна плохо заземлена.
  - Убедитесь в правильном заземлении антенны в месте ее установки.

## Компакт-диск

### CD-плеер не работает.

- Температура компакт-диска выходит за пределы диапазона рабочих температур +50°C.
  - Дайте остыть внутренним деталям (или корпусу) автомобиля.

### При воспроизведении компакт-диска заметно дрожание звука.

- Конденсация влаги в модуле воспроизведения компакт-дисков.
  - Подождите достаточно долго (около часа), чтобы дать конденсату испариться.

#### Не удается вставить компакт-диск.

- Компакт-диск уже вставлен в CD-плеер.
  - Извлеките компакт-диск и утилизируйте его.
- Компакт-диск вставлен неправильно.
  - Убедитесь в том, что компакт-диск вставлен в соответствии с инструкциями из раздела “Эксплуатация CD-плеера”.

#### Невозможно выполнить перемотку компакт-диска вперед или назад.

- Компакт-диск поврежден.
  - Извлеките и утилизируйте компакт-диск; использование поврежденных дисков может повредить механизмы устройства.

#### При воспроизведении компакт-диска происходят перескоки из-за вибрации.

- Неправильно установлено устройство.
  - Надежно установите устройство заново.
- Очень грязный компакт-диск.
  - Очистите диск.
- На диске имеются царапины.
  - Возьмите другой диск.
- Загрязнились приемные линзы.
  - Не используйте продаваемый в рознице диск для чистки линз. Обратитесь за консультацией к ближайшему дилеру Alpine.

#### При воспроизведении компакт-диска происходят перескоки без вибрации.

- Грязный или поцарапанный диск.
  - Почистите диск; поврежденный диск следует заменить.

#### Отображаются неверные показания (только для встроенного CD-плеера).

- Механическая ошибка
  - Нажмите . После исчезновения индикатора об ошибке снова вставьте диск. Если это не помогло устранить проблему, проконсультируйтесь у своего ближайшего дилера Alpine.

#### Невозможно воспроизведение дисков CD-R/CD-RW.

- Закройте незавершенный сеанс (выполните финализацию).
  - Выполните завершение сеанса и повторите попытку воспроизведения.

## MP3/WMA/AAC

#### Файлы MP3, WMA или AAC не воспроизводятся.

- Ошибка записи. Несовместимый формат файлов MP3/WMA/AAC.
  - Убедитесь в том, что файл MP3/WMA/AAC записан в поддерживаемом формате. См. в разделе “О форматах MP3/WMA/AAC” на стр. 18, а затем перезапишите диск в формате, который поддерживается данным устройством.

## Звук

#### Из динамиков не поступает звуковой сигнал.

- От внутреннего усилителя устройства не поступает выходной сигнал.
  - Параметр POWER IC имеет значение “ON”, см. в разделе “Подключение к внешнему усилителю (POWER IC)” на стр. 25.

## iPod

#### Невозможно воспроизведение файлов из устройства iPod или нет выходного звукового сигнала.





- Устройство iPod не распознано.
  - Выполните сброс главного блока и устройства iPod. См. в разделе “Первоначальный запуск системы” на стр. 11. Описание сброса устройства iPod см. в руководстве пользователя данного устройства.

## Индикаторы CD-плеера

### NO DISC

- Не вставлен компакт-диск.
  - Вставьте компакт-диск.
- Диск вставлен, но на экране отображается сообщение “NO DISC”, а устройство не начинает воспроизведение или извлекает диск.
  - Извлеките диск с помощью следующих действий:
    - Снова нажмите кнопку  и удерживайте не менее 2 секунд. Если диск по-прежнему не извлекается, проконсультируйтесь у своего дилера Alpine.

### ERROR

- Ошибка механизма.
  - 1 **Нажмите кнопку  и извлеките компакт-диск.**  
Если выброс не выполняется, проконсультируйтесь у своего дилера Alpine.
  - 2 **Если сообщение об ошибке не исчезает после выброса, еще раз нажмите кнопку .**  
Если сообщение об ошибке не исчезает и после многократного нажатия кнопки , проконсультируйтесь у своего дилера Alpine.
- Если отображается сообщение “ERROR”:  
Если не удастся извлечь диск нажатием кнопки , задействуйте переключатель **RESET** (См. в разделе “Первоначальный запуск системы” на стр. 11) и нажмите кнопку  еще раз.  
Если диск по-прежнему не извлекается, проконсультируйтесь у своего дилера Alpine.

### PROTECT

- Выполнена попытка воспроизведения WMA-файла с защитой от копирования.
  - Возможно только воспроизведение файлов без защиты от копирования.

### UNSUPPORT

- Устройство не поддерживает используемую частоту дискретизации или скорость передачи битов.
  - Используйте частоту дискретизации или скорость передачи битов, поддерживаемую данным устройством.

## Индикатор USB-накопителя

### ERROR-01

- Ошибка базы данных или декодера.
    - Проблему можно решить переключением источника.
- 

### ERROR-02

- Ошибка связи или загрузки и т.д.
    - Проблему можно решить переключением накопителя с флэш-памятью или сменой источника.
- 

### ERROR-04

- На USB-устройство с флэш-памятью подается ток несоответствующего номинального значения.
    - Проблему можно решить переключением источника.
- 

### NO SONG или NO FILE

- Музыкальные композиции (файлы) не записываются на накопитель с флэш-памятью.
    - Подключите накопитель с флэш-памятью после записи музыкальных композиций (файлов).
- 

### UNSUPPORT

- Устройство не поддерживает используемую частоту дискретизации или скорость передачи битов.
    - Используйте частоту дискретизации или скорость передачи битов, поддерживаемую данным устройством.
- 

### PROTECT

- Выполнена попытка воспроизведения WMA-файла с защитой от копирования.
    - Возможно только воспроизведение файлов без защиты от копирования.
- 

### NO SUPPORT

- Используется текстовая информация, которую устройство не может распознать.
    - Измените текстовую информацию на поддерживаемую этим устройством.
- 

## Индикаторы в режиме iPod

### NO SONG

- Устройство iPod/iPhone не содержит композиций.
    - Загрузите композиции на iPod/iPhone.
- 

### ERROR-01

- Ошибка базы данных или декодера.
    - Замените iPod/iPhone.
- 

### ERROR-02

- Ошибка связи или загрузки и т.д.
    - Проблему можно решить повторным подключением устройства iPod/iPhone или его заменой.
- 

### ERROR-03

- Устройство iPod/iPhone не подтверждено.
    - Проблему можно решить повторным подключением устройства iPod/iPhone.
- 

### ERROR-04

- На устройство в USB-разъеме подается ток несоответствующего номинального значения.
    - Проблему можно решить переключением источника.
- 

### UPDATING

- Режим поиска активируется во время загрузки композиций.
    - Действия не требуются.
- 

## Индикаторы в режиме vTuner

### NO STATION

- Приложению не удается передать аудиоданные в потоковом режиме, радиостанция была удалена или т. п.
    - Измените радиостанцию.
- 

### SERVER ERR

- Произошла ошибка сервера vTuner.
    - Дождитесь восстановления подключения или измените источник, нажав кнопку **SOURCE/⏪**.
- 

### NO SUPPORT

- Приложение vTuner не поддерживает формат аудиофайлов выбранной радиостанции.
    - Выберите другую радиостанцию.
-

**(пусто)**

- Приложение vTuner установлено впервые.
  - Радиостанция, для которой выполняется восстановление воспроизведения, удалена из устройства iPhone.
    - Выберите другую радиостанцию.
- 

### **SEE DEVICE**

- Не удается воспроизвести музыку, поскольку для работы совместимого приложения vTuner для устройства iPhone необходимо вмешательство пользователя. Или же приложение vTuner не установлено на устройстве iPhone.
    - Ознакомьтесь с разделом “Совместимое приложение vTuner для устройства iPhone” во время остановки или завершения поездки.
- 

### **NO SERVICE**

- Устройство не удается подключить к интернет-радио vTuner. Или подключенное устройство iPhone не поддерживает vTuner.
    - Попробуйте подключить другое устройство iPhone, которое поддерживает vTuner.
    - Выберите источник, отличный от vTuner, нажав кнопку **SOURCE/φ**.
- 

### **BUFFERING**

- Устройство iPhone буферизирует радиопередачи во время или после приема радиостанции.
    - Дождитесь завершения буферизации.
- 

### **LOADING**

- Выполняется загрузка для отображения списка принимаемых радиостанций.
  - Передается список радиостанций.
    - Действия не требуются.
- 

## **Режим BLUETOOTH**

### **NO UNIT**

- Устройство BLUETOOTH не подключено.
    - Подключите устройство BLUETOOTH.
-

## Технические характеристики

### FM-ТЮНЕР

Диапазон настройки	87,5 - 108,0 МГц
Пороговая чувствительность одного канала	0,7 мкВ
Избирательность альтернативного канала	80 дБ
Отношение сигнал/шум	65 дБ
Переходное затухание между стереоканалами	35 дБ
Коэффициент захвата	2,0 дБ

### MW-ТЮНЕР

Диапазон настройки	531 - 1602 кГц
Чувствительность (стандарт IEC)	25,1 мкВ/28 дБ

### LW-ТЮНЕР

Диапазон настройки	153 - 281 кГц
Чувствительность (стандарт IEC)	31,6 мкВ/30 дБ

### CD-ПЛЕЕР

Частотная характеристика	5-20000 Гц ( $\pm 1$ дБ)
Коэффициент детонации (% WRMS)	Ниже пределов измеримости
Суммарный коэффициент гармонических искажений	0,008% (при 1 кГц)
Динамический диапазон	95 дБ (при 1 кГц)
Отношение сигнал/шум	105 дБ
Разнесение каналов	85 дБ (при 1 кГц)

### РАЗДЕЛ USB

Требования к USB	USB 1.1/2.0
Максимальная потребляемая мощность	500 мА
Класс USB	Накопитель Mass Storage
Файловая система	FAT 12/16/32
Декодирование MP3	MPEG AUDIO Layer-3
Декодирование WMA	Windows Media™ Audio
Декодирование AAC	Файл формата AAC-LC "m4a"
Количество каналов	2-канальный звук (стерео)
Частотная характеристика*	5-20000 Гц ( $\pm 1$ дБ)
Суммарный коэффициент гармонических искажений	0,008% (при 1 кГц)
Динамический диапазон	95 дБ (при 1 кГц)
Отношение сигнал/шум	105 дБ
Разнесение каналов	85 дБ (при 1 кГц)

\* Частотная характеристика может отличаться в зависимости от программного обеспечения устройства кодирования / скорости передачи битов.

### СЧИТЫВАНИЕ СИГНАЛА

Длина волны	795 нм
Мощность лазера	КЛАСС I

### РАЗДЕЛ BLUETOOTH

Технические характеристики BLUETOOTH	BLUETOOTH версии 3.0
Выходная мощность	+4 дБм (макс.) (класс мощности 2)
Профиль	HFP (профиль гарнитуры "Свободные руки") HSP (профиль наушников) A2DP (Advanced Audio Distribution Profile - расширенный профиль распространения звука) AVRCP (Audio/Video Remote Control Profile - профиль дистанционного управления аудио/видео)

### ОБЩИЕ

Потребляемая мощность	14,4 В постоянного тока (допускается 11-16 В)
Максимальная выходная мощность	50 Вт × 4
Максимальное напряжение линейного выхода	4 В/10000 Ом
Низкие частоты	$\pm 14$ дБ при 60 Гц
Средние частоты	$\pm 14$ дБ при 1 кГц
Высокие частоты	$\pm 14$ дБ при 10 кГц
Громкость	10 дБ при 100 Гц
Вес	1,6 кг

### РАЗМЕР КОРПУСА

Ширина	178 мм
Высота	50 мм
Глубина	163 мм

### РАЗМЕР ПЕРЕДНЕЙ ПАНЕЛИ

Ширина	170 мм
Высота	46 мм
Глубина	25 мм

Срок службы данного изделия - три года.

### Примечание

- Из-за непрерывного совершенствования продукта его технические характеристики и дизайн могут изменяться без предварительного уведомления.

**⚠ ОСТОРОЖНО**



(Нижняя сторона проигрывателя)



---

---

# Установка и соединения

Чтобы правильно использовать устройство, прочитайте следующие разделы и см. в разделе “Руководство по использованию” на стр. 6 для получения информации о надлежащем использовании.

## ПРЕДУПРЕЖДЕНИЕ

---

### **ВЫПОЛНЯЙТЕ ПРАВИЛЬНЫЕ ПОДКЛЮЧЕНИЯ.**

Неправильное подключение может привести к возгоранию или повреждению продукта.

### **ИСПОЛЬЗОВАТЬ ТОЛЬКО В АВТОМОБИЛЯХ С ЗАЗЕМЛЕНИЕМ ОТРИЦАТЕЛЬНОГО ПОЛЮСА НА 12 ВОЛЬТ.**

(В случае сомнений проконсультируйтесь у своего дилера.) Несоблюдение этого требования может привести к возникновению огня и т.п.

### **ПЕРЕД ПОДКЛЮЧЕНИЕМ ПРОВОДОВ ОТСОЕДИНИТЕ КАБЕЛЬ ОТ ОТРИЦАТЕЛЬНОГО ПОЛЮСА БАТАРЕИ.**

Несоблюдение этого требования может привести к поражению электрическим током или к травме вследствие короткого замыкания.

### **НЕ СРАЩИВАЙТЕ С ЭЛЕКТРИЧЕСКИМИ КАБЕЛЯМИ.**

Никогда не срезайте кабельную изоляцию для подключения питания к другому оборудованию. В противном случае будет превышена допустимая нагрузка по току для данного провода, и в результате возможно возгорание и поражение электрическим током.

### **НЕ ПОВРЕДИТЕ ТРУБОПРОВОДЫ ИЛИ ПРОВОДКУ ПРИ СВЕРЛЕНИИ ОТВЕРСТИЙ.**

При сверлении установочных отверстий в корпусе примите меры предосторожности, чтобы избежать контакта, повреждения или закупоривания трубок топливопроводов или электропроводки. Несоблюдение этого требования может привести к возгоранию.

### **НЕ ИСПОЛЬЗУЙТЕ БОЛТЫ ИЛИ ГАЙКИ ТОРМОЗНОЙ СИСТЕМЫ ИЛИ СИСТЕМЫ РУЛЕВОГО УПРАВЛЕНИЯ ДЛЯ ЗАЗЕМЛЕНИЯ.**

Болты или гайки из тормозной системы или системы рулевого управления (или любой другой связанной с безопасностью системы) или баков НИКОГДА не следует использовать при установке или заземлении. Использование таких деталей может заблокировать управление автомобилем и стать причиной возгорания.

### **ХРАНИТЕ НЕБОЛЬШИЕ ОБЪЕКТЫ, ТАКИЕ КАК БАТАРЕИ, В НЕДОСТУПНЫХ ДЛЯ ДЕТЕЙ МЕСТАХ.**

Глотание таких объектов может нанести серьезную травму. Если ребенок проглотил подобный объект, немедленно обратитесь к врачу.

---

### **НЕ УСТАНАВЛИВАЙТЕ УСТРОЙСТВО В МЕСТАХ, ГДЕ ОНО МОЖЕТ МЕШАТЬ РАБОТЕ АВТОМОБИЛЯ, НАПРИМЕР, РЯДОМ С РУЛЕВЫМ КОЛЕСОМ ИЛИ РЫЧАГОМ ПЕРЕКЛЮЧЕНИЯ СКОРОСТЕЙ.**

В противном случае устройство может создать помехи для переднего обзора или затруднить движение, что может привести к серьезной аварии.

## ОСТОРОЖНО

---

### **ПРОКЛАДКА ПРОВОДОВ И УСТАНОВКА ДОЛЖНЫ БЫТЬ ВЫПОЛНЕНЫ СПЕЦИАЛИСТАМИ.**

Для прокладки проводов и установки данного устройства требуются специальные технические навыки и опыт. В целях обеспечения безопасности для выполнения работы всегда обращайтесь к дилеру, у которого был приобретен этот продукт.

### **ИСПОЛЬЗУЙТЕ ТОЛЬКО СПЕЦИАЛИЗИРОВАННЫЕ УСТАНОВОЧНЫЕ КОМПОНЕНТЫ И ТЩАТЕЛЬНО ИХ ЗАКРЕПЛЯЙТЕ.**

Используйте только специфицированные вспомогательные компоненты. Использование непредусмотренных компонентов может вызвать внутренние повреждения устройства или стать причиной его ненадежной установки. В результате может нарушиться крепление таких компонентов, приводя к возникновению опасности или сбою продукта.

### **ПРАВИЛЬНО ПРОЛОЖЕННАЯ ПРОВОДКА НЕ ДОЛЖНА ИЗГИБАТЬСЯ ИЛИ ЗАЩЕМЛЯТЬСЯ ОСТРЫМИ МЕТАЛЛИЧЕСКИМИ КРАЯМИ.**

Прокладывайте кабели и проводку далеко от движущихся частей (например, направляющих сиденья) и острых или заостренных краев. Это позволяет предотвратить защемление или зажатие проводов. Если провода проходят через металлическое отверстие, используйте резиновое уплотнительное кольцо, чтобы предотвратить повреждение изоляции металлическим краем отверстия.

### **НЕ УСТАНАВЛИВАЙТЕ УСТРОЙСТВО В МЕСТАХ С ВЫСОКИМ УРОВНЕМ ВЛАЖНОСТИ ИЛИ ЗАПЫЛЕННОСТИ.**

Избегайте устанавливать устройство в местах с высоким уровнем влажности или запыленности. Проникающие в устройство влага и пыль могут вызвать его неисправность.

## МЕРЫ ПРЕДОСТОРОЖНОСТИ

- Обязательно отсоедините кабель от отрицательного (-) полюса аккумулятора перед установкой устройства CDE-135BT. Это сводит к минимуму вероятность повреждения устройства в случае короткого замыкания.
- Провода с цветовой кодировкой должны подключаться в соответствии с данной диаграммой. Неправильные соединения могут стать причиной неисправности устройства или повреждения электрооборудования автомобиля.
- При подключении к электрооборудованию автомобиля необходимо иметь представление об установленных на заводе компонентах (например, бортовом компьютере). Не подключайтесь к этим проводам для подачи питания данному устройству. При подключении устройства CDE-135BT к блоку плавких предохранителей убедитесь в том, что предохранители, предназначенные для контуров устройства CDE-135BT, рассчитаны на соответствующую токовую нагрузку. Несоблюдение этого требования может привести к повреждению устройства и/или автомобиля. При появлении сомнений обращайтесь к своему дилеру Alpine.
- Для подключения к другим устройствам (например, к усилителю) с RCA-разъемами в устройстве CDE-135BT используются разъемы типа RCA. Для подключения к другим устройствам может потребоваться переходник. В этом случае обращайтесь за помощью к своему авторизованному дилеру Alpine.
- Отрицательные выводы (-) динамиков должны подключаться к ее отрицательной клемме (-). Никогда не соединяйте между собой кабели левого и правого каналов динамиков и не подключайте их к корпусу автомобиля.

### ВАЖНО

Запишите серийный номер своего устройства в предоставленном далее месте и сохраните его для дальнейшего использования. Серийный номер указан (выгравирован) на нижней части устройства.

СЕРИЙНЫЙ НОМЕР: [	]
ДАТА УСТАНОВКИ: [	]
КТО УСТАНОВЛИВАЛ: [	]
МЕСТО ПРИОБРЕТЕНИЯ: [	]

## Установка

### ОСТОРОЖНО

При установке данного устройства в автомобиле не снимайте переднюю панель.

Если во время установки съемная передняя панель отсоединена, то можно слишком сильно нажать и деформировать металлическую пластину, удерживающую панель.

Основной блок должен быть установлен с наклоном не более 35 градусов по отношению к горизонтальной плоскости.

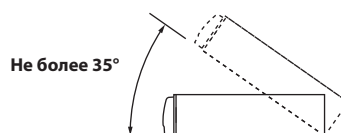

- 1 Снимите монтажную корзину с основного блока (См. в разделе “Удаление” на стр. 51). Вставьте монтажную рамку в приборную панель и зафиксируйте её с помощью металлических хомутов.

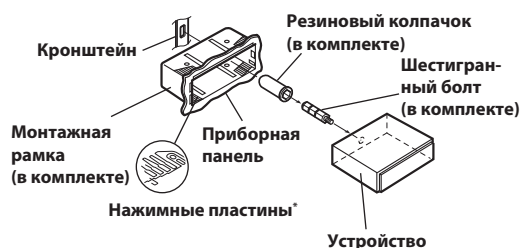

\* Если установленный монтажный рамка не закреплен в приборной панели, то эту проблему можно устранить за счет небольшого расширения нажимных пластин.

- 2 Если автомобиль оборудован кронштейном, вставьте длинный болт с шестигранной головкой в заднюю панель устройства CDE-135BT и наденьте на болт резиновый колпачок. Если автомобиль не оборудован кронштейном, укрепите на главном блоке металлическую монтажную полосу (не предоставляется). Подключите все выводы модели CDE-135BT в соответствии с описанием в разделе ПОДКЛЮЧЕНИЕ.



\* В месте крепления к корпусу используйте соответствующий шуруп\*.

- 3** Вставьте устройство CDE-135BT в приборную панель. После установки устройства убедитесь в том, что стопорные штифты целиком сидят в нижнем положении. Для этого сильно нажмите на устройство, одновременно толкая стопорный штифт вниз с помощью маленькой отвертки. Это гарантирует правильную фиксацию устройства и не позволяет ему случайно выскочить из приборной панели. Установите съемную переднюю панель.



## Удаление

- 1 Удалите съемную переднюю панель.
- 2 Используя маленькую отвертку (или подобный инструмент), толкайте стопорные штифты, пока они не займут "верхнее" положение (см. выше рисунок). После разблокирования обоих штифтов вытаскивайте устройство осторожно, чтобы избежать повторной блокировки первого штифта до разблокировки второго.
- 3 Выдвиньте устройство, оставляя его незаблокированным.

## ЯПОНСКИЕ АВТОМОБИЛИ

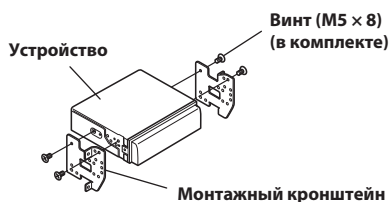
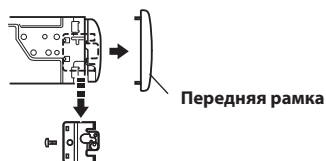

## iPod/iPhone Подключение (продается отдельно)

- 1 Подсоедините USB-кабель к устройству iPod/iPhone с помощью интерфейсного кабеля для устройства iPod.

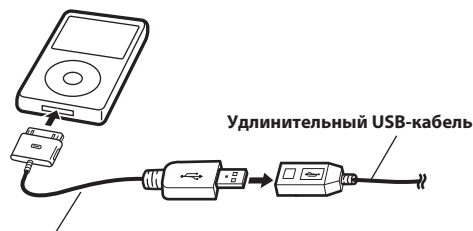

Интерфейсный кабель для iPod  
(входит в комплект поставки iPod/iPhone)

- 2 Подключите кабель USB к разъему USB данного устройства.

## Подключение к переднему разъему USB

- 1 Откройте крышку терминала USB.
- 2 Подключите интерфейсный кабель для iPod к USB-терминалу напрямую или с помощью USB-кабеля.

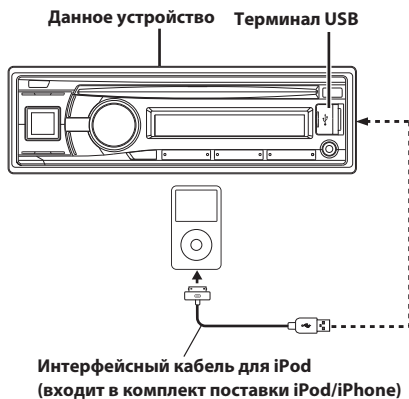

## Подключение к заднему разъему USB

Подсоедините USB-кабель к заднему USB-разъему устройства, а затем закрепите соединение с помощью прилагаемой к USB-кабелю коробки замка, как показано ниже.

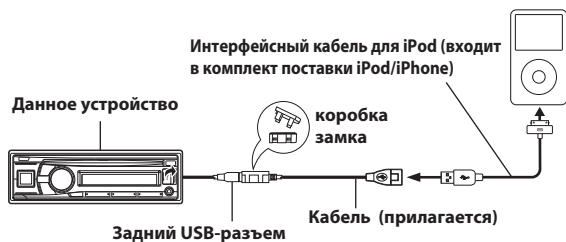

### Примечания

- С помощью данного устройства можно заряжать iPod/iPhone при выборе в качестве текущего источника, при включении другого источника заряда может приостановиться.
- Отсоедините устройство iPod/iPhone после переключения устройства на источник, отличный от устройства USB iPod. При отсоединении устройства iPod/iPhone в режиме USB iPod может произойти повреждение данных.
- Если звук не выводится или подключенное устройство iPod/iPhone не распознается, даже когда устройство iPod/iPhone подключено, отсоедините iPod/iPhone и повторно подсоедините его или выполните сброс настроек iPod.

## Подключение USB-накопителя к заднему разъему (продается отдельно)

### Подключите USB-накопитель

Подсоедините USB-кабель к заднему USB-разъему устройства, а затем закрепите соединение с помощью прилагаемой к USB-кабелю коробки замка, как показано ниже.

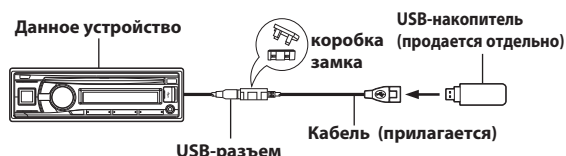

## Отключение USB-накопителя

Отсоедините USB-накопитель от USB-кабеля.



### Примечания

- Не допускайте перекосов USB-накопителя при его извлечении из разъема.
- Если от динамиков не поступает звуковой сигнал или если USB-накопитель не обнаружен системой, даже когда USB-накопитель подключен, извлеките его и повторно вставьте в разъем.
- Выберите другой источник музыкальных композиций (не USB-накопитель) и извлеките USB-накопитель из разъема. При извлечении USB-накопителя из разъема в режиме USB-источника может нарушиться целостность данных.
- Располагайте USB-кабель отдельно от других кабелей.

## Установка микрофона

При установке микрофона примите во внимание следующее.

- Устанавливайте его в устойчивом и надежном месте.
- Микрофон не должен мешать управлению автомобилем.
- Микрофон следует расположить в месте, где он будет хорошо улавливать голос водителя.

Микрофон должен располагаться в таком месте, где он будет хорошо улавливать голос водителя. Если водителю придется придвигаться к микрофону, чтобы его речь лучше слышалась, это может быть опасным.

# Соединения

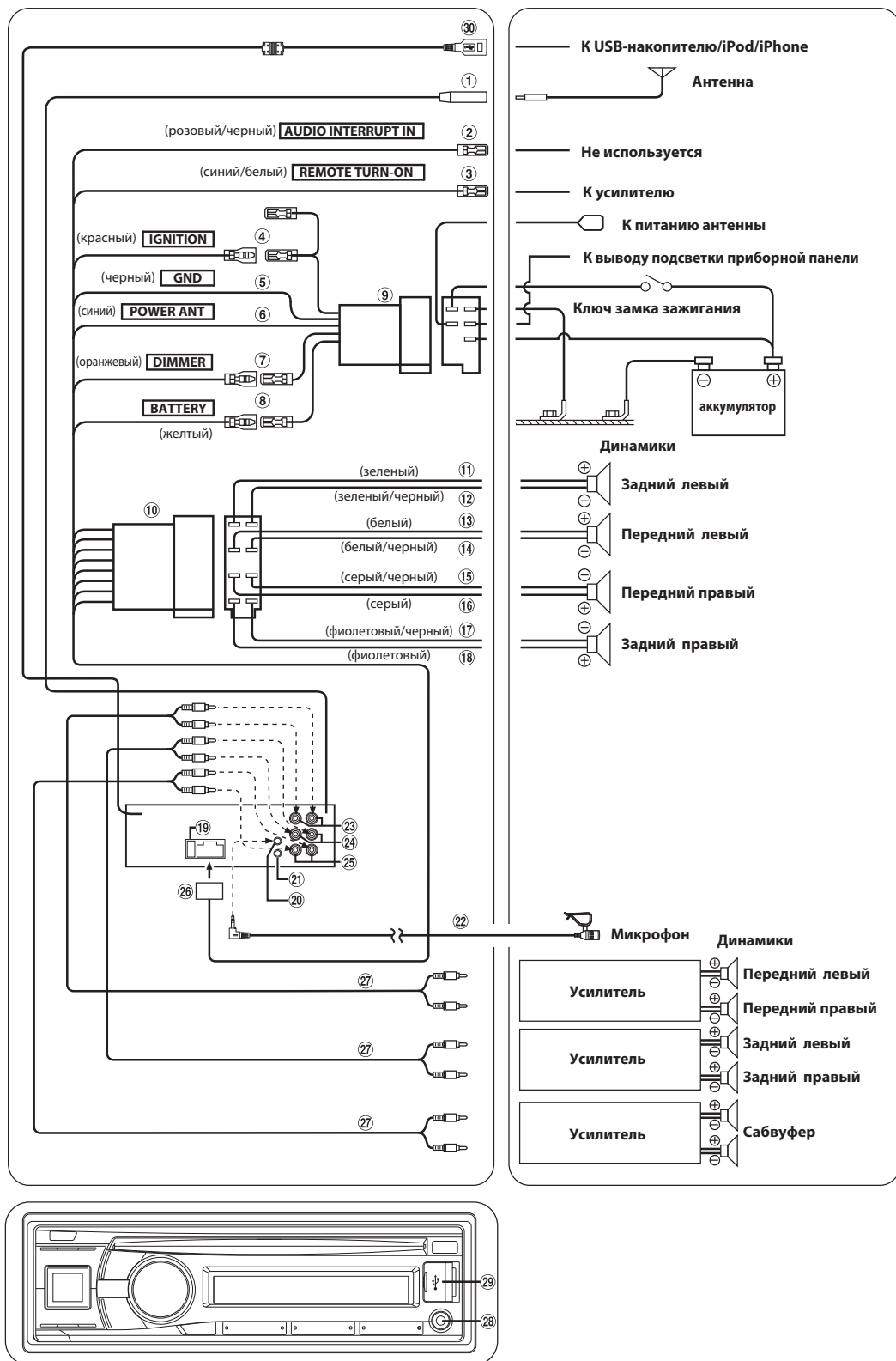

- ① **Антенный разъем**
- ② **Не используется**
- ③ **Вывод удаленного включения (синий/белый)**  
Подключите этот вывод к выводу удаленного включения усилителя или процессора сигналов.
- ④ **Переключаемый вывод питания (зажигание) (красный)**  
Подключите этот вывод к открытой клемме блока плавких предохранителей автомобиля или к другому свободному источнику питания, обеспечивающему зажигание с напряжением 12В (+) только при включенном зажигании или в дополнительном положении.
- ⑤ **Вывод заземления (черный)**  
Тщательно заземлите этот вывод на массу. Убедитесь в том, что соединение выполнено на оголенной металлической поверхности и надежно зафиксировано с помощью предоставленного винта для листового металла.
- ⑥ **Вывод питания антенны (синий)**  
Подключите этот вывод к клемме +В питания антенны (если применимо).
- Примечание**
- Этот вывод следует использовать только для управления питанием антенны. Не используйте этот вывод для включения усилителя или процессора сигналов и т.д.
- ⑦ **Провод регулятора подсветки (оранжевый)**  
Этот вывод можно подключать к выводу освещения приборной панели автомобиля. Будет включен регулятор яркости подсветки устройства.
- ⑧ **Вывод аккумулятора (желтый)**  
Подключите этот вывод к положительному (+) полюсу аккумулятора автомобиля.
- ⑨ **ISO-разъем источника питания**
- ⑩ **ISO-разъем (выход на динамики)**
- ⑪ **Выход на левый задний динамик (+) (зеленый)**
- ⑫ **Выход на левый задний динамик (-) (зеленый/черный)**
- ⑬ **Выход на левый передний динамик (+) (белый)**
- ⑭ **Выход на левый передний динамик (-) (белый/черный)**
- ⑮ **Выход на правый передний динамик (-) (серый/черный)**
- ⑯ **Выход на правый передний динамик (+) (серый)**
- ⑰ **Выход на правый задний динамик (-) (фиолетовый/черный)**
- ⑱ **Выход на правый задний динамик (+) (фиолетовый)**
- ⑲ **Патрон плавкого предохранителя (10А)**
- ⑳ **Входной разъем MIC**  
К микрофону.
- ㉑ **Разъем интерфейса удаленного рулевого управления**  
К блоку интерфейса удаленного рулевого управления. За дополнительной информацией обращайтесь к своему дилеру Alpine.
- ㉒ **Микрофон (в комплекте)**
- ㉓ **Передние выходные разъемы RCA**  
КРАСНЫЙ - для правого, БЕЛЫЙ - для левого.
- ㉔ **Задние выходные разъемы RCA**  
КРАСНЫЙ - для правого, БЕЛЫЙ - для левого.
- ㉕ **Выходные RCA-разъемы для СНЧ-динамика (сабвуфера)**  
КРАСНЫЙ - для правого, БЕЛЫЙ - для левого.
- ㉖ **Разъем источника питания**
- ㉗ **Удлинительный кабель RCA (продается отдельно)**

- ㉘ **Передний входной разъем AUX**  
С помощью этого разъема можно воспроизводить через устройство звук с внешнего устройства (например, переносного проигрывателя), используя доступный в продаже конвертерный кабель.
- ㉙ **Передний разъем USB**  
Подключите его к USB-накопителю или устройству iPod/iPhone.
- ㉚ **Задний USB-разъем**  
Подключите к USB-накопителю/iPod/iPhone. Для использования iPod/iPhone необходим интерфейсный кабель для подключения iPod.

**Примечания**

- Используйте USB-кабель из комплекта поставки. При использовании USB-кабеля, отличного от кабеля из комплекта поставки, корректная работа не гарантируется.
- Располагайте USB-кабель отдельно от других кабелей.

**Предотвращение внешних шумов в аудиосистеме.**

- Расположите устройство и проложите выводы на расстоянии не менее чем 10 см от автомобильной электропроводки.
- Выводы аккумулятора должны проходить как можно дальше от других выводов.
- Надежно подсоедините вывод заключения к оголенной металлической поверхности (при необходимости удалите краску, грязь или смазку) корпуса автомобиля.
- При установке дополнительного шумоподавителя по возможности подключайте его как можно дальше от данного устройства. Дилеры Alpine могут предложить различные модели шумоподавителей, обращайтесь к ним за дополнительной информацией.
- За дальнейшей информацией обращайтесь к своему дилеру Alpine, так как ему больше всего известно о мерах предотвращения шумов.

**About the Rules of Bluetooth Electromagnetic Radiation Regulation**



**Declaration of Conformity**



# Declaration of Conformity

We, the undersigned,

**Authorized representative in Europe** : **Alpine Electronics (Europe) GmbH**

**Address, City** : **Wilhelm-Wagenfeld-Strasse 1-3, D-80807, Munich**

**Country** : **Germany**

certify and declare under our sole responsibility that the following apparatus :

**Description** : **CD Receiver**

**Manufacturer** : **Alpine Electronics, Inc.**

**Brand** : **ALPINE**

**Identification** : **CDE-135BT**

**Installed Bluetooth module** : **FC6000 (FC6000S)**

**Test Report No.** :

**Radio :MDE\_PARRO\_1101\_RADa (7 layers AG)**

**EMC :MDE\_PARRO\_1101\_EMCa (7 layers AG)**

**LVD : R051-26-11-101552/A Ed.0 (EMITECH ATLANTIQUE Lab.)**

conforms with the essential requirements of the Radio and Telecommunications Terminal Equipment Directive 1999/5/EC, based on the following specifications applied:

**Radio : EN300328 V1.7.1(2006-10)**

**EMC : EN301489-1 V1.8.1 (04/2008)**

**LVD : EN60950-1: 2006/A11: 2009 )**

and therefore complies with the essential requirements and provisions of the R&TTE Directive.

*The Technical documentation is kept at the following address:*

**Company** : **Alpine Electronics (Europe) GmbH**

**Address, City** : **Wilhelm-Wagenfeld-Strasse 1-3, D-80807, Munich**

**Country** : **Germany**

**Phone number** : **49(0)89-324264-240**

**Fax number/e-mail** : **49(0)89-324264-241**

Name and position of person binding the manufacturer or his authorized representative : **Shinichi Asuke**  
**Global Engineering Strategy Office**  
**Alpine Electronics, Inc.**

Signature of the authorized person : *Shinichi Asuke*

Date of issue : **February 17, 2012**