

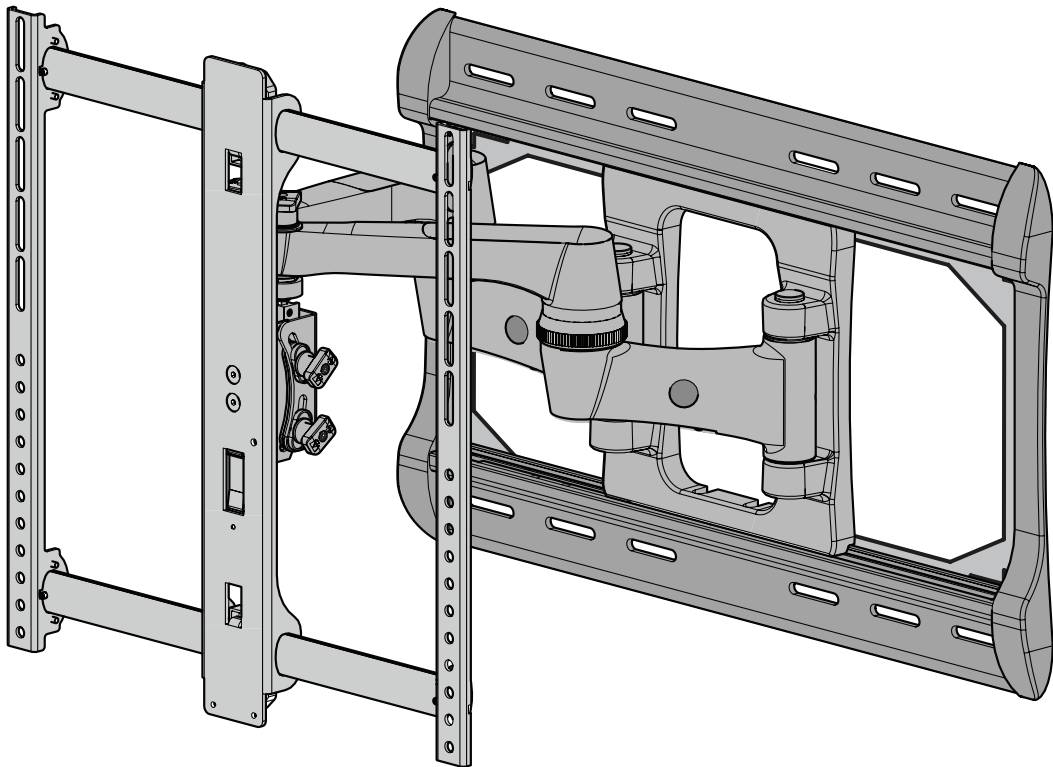

## XF228 Instruction Manual

Installation  
video  
available at  
sanus.com



**We are here to help!**  
**Please contact Customer Service with any questions.**

### Customer Service

Americas: 800-359-5520 • 651-484-7988 • [info@sanus.com](mailto:info@sanus.com)

Europe, Middle East, and Africa: + 31 40 2324700 • [europa.sanus@milestone.com](mailto:europa.sanus@milestone.com)

Asia Pacific: 86 755 8996 9226 • [sanus.ap@milestone.com](mailto:sanus.ap@milestone.com)

**SANUS** • 2221 Hwy 36 West • Saint Paul, MN 55113 USA

©2011 Milestone AV Technologies, a Duchossois Group Company. All rights reserved. Sanus is a division of Milestone.  
All other brand names or marks are used for identification purposes and are trademarks of their respective owners.

**sanus.com**

### English - How to use this manual

For best results, reference both the text and illustrations.

**OR** Select one item or the other.

**OPT** This item is optional

English Text Pages **3-13**

### Français - Utilisation de ce guide

Pour obtenir de meilleurs résultats, reportez-vous à la fois au texte et aux illustrations. Couper le long de la ligne pointillée pour faire correspondre les illustrations à votre langue de préférence.

**OR** Sélectionnez un article ou l'autre.

**OPT** Cet article est facultatif.

Texte français page **14-15**

### Deutsch - Verwendung dieses Handbuchs

Die Montage ist am einfachsten, wenn Sie den Text und die Abbildungen zusammen verwenden. Schneiden Sie daher den Text in Ihrer Sprache aus (gestrichelte Linien), um ihn den Abbildungen gegenüberstellen zu können.

**OR** Sie haben die Wahl zwischen einem Element oder einem anderen.

**OPT** Dieses Element ist optional.

Deutscher Text Seite **16-17**

### Español - Cómo usar este manual

Para obtener mejores resultados, consulte el texto y las ilustraciones. Corte por las líneas discontinuas para hacer coincidir su idioma con las ilustraciones.

**OR** Seleccione uno de los elementos.

**OPT** Este elemento es opcional.

Texto en español página **18-19**

### Português - Como usar este manual

Para obter melhores resultados, consulte o texto e as ilustrações. Recorte nas linhas tracejadas para combinar seu idioma com as ilustrações.

**OR** Selecione um item ou o outro.

**OPT** Este item é opcional.

Texto em português Página **20-21**

### Nederlands - Gebruik van deze handleiding

Voor de beste resultaten moet u zowel de tekst als de illustraties raadplegen. Gebruik de stippelijnen om uw taal bij de illustraties te plaatsen.

**OR** Selecteer een van beide items.

**OPT** Dit item is optioneel.

Nederlandse tekst op pagina **22-23**

### Italiano - Uso del manuale

Per risultati ottimali, fare riferimento sia al testo che alle illustrazioni di questo manuale. Tagliare lungo le linee tratteggiate per abbinare il testo nella propria lingua alle illustrazioni.

**OR** Selezionare uno o l'altro elemento.

**OPT** Questo elemento è opzionale.

Testo in italiano alle pagine **24-25**

### Suomi - Oppaan käyttäminen

Saavutat parhaan tuloksen tutustumalla sekä tekstiin että kuviin. Leikkaa katkoviivaa pitkin ja yhdistä kuvat ja suomenkielinen teksti.

**OR** Valitse toinen vaihtoehtoista.

**OPT** Tämä vaihtoehto on valinnainen.

Suomenkielinen teksti on sivulla **26-27**

### Svenska - Så här använder du denna bruksanvisning

För bästa resultat, hänvisa till både text och bilder när du använder denna bruksanvisning. Klipp längs de streckade linjerna för att matcha ditt språk med bilderna.

**OR** Välj ett objekt eller det andra.

**OPT** Detta objekt är valfritt.

Svensk text sida **28-29**

### Русский - Как пользоваться данной инструкцией

Для получения наилучшего результата ориентируйтесь как на текст, так и на иллюстрации, приведенные в данном руководстве. Отрежьте по пунктирной линии, чтобы совместить нужный язык с иллюстрациями.

**OR** Выберите один из вариантов.

**OPT** Эта деталь может не входить в комплект поставки.

Русский текст: стр. **30-31**

### Polski - Jak używać tej instrukcji

W celu uzyskania najlepszych rezultatów, korzystając z tej instrukcji, należy zwrócić uwagę zarówno na tekst, jak i na ilustracje. Przeciąć wzdłuż przerywanych linii w celu dopasowania języka do ilustracji.

**OR** Wybrać jedną pozycję lub drugą.

**OPT** Ta pozycja jest opcjonalna.

Tekst w języku polskim na stronach **32-33**

### Česky - Jak používat tuto příručku

Nejlepších výsledků dosáhnete, budete-li při používání této příručky srovnávat text s ilustracemi. Odstříhnete podél čárkované čáry, aby bylo možno české instrukce přiřadit k ilustracím.

**OR** Vyberte si jednu nebo druhou položku.

**OPT** Tato položka je volitelná.

Český text se nachází na straně **34-35**

### 日本語 - このマニュアルの使い方

組み立てをうまく行うためには、説明文とイラストの両方を参照してください。点線に沿って切り取ると、ご使用の言語とイラストが一致します。

**OR** どちらか片方の品目を選択してください。

**OPT** この品目は、オプションです。

日本語は **36-37** ページ

### 中文 - 如何使用本说明书

请同时参阅文字说明和插图以获得最佳阅读效果。请沿着虚线裁剪，将您的语言与插图匹配起来。

**OR** 选择一项或另一项。

**OPT** 此项可选。

中文文字说明请参见第 **38-39** 页

## Specifications

- ✦ Weight capacity-**DO NOT EXCEED**: 79 kg (175 lb.) includes TV and any accessories
- ✦ Swivel:  $\pm 30^\circ$
- ✦ Tilt:  $+5^\circ$  to  $-15^\circ$
- ✦ Level:  $\pm 5^\circ$

**⚠ CAUTION:** Avoid potential personal injuries and property damage!

- ✦ Do not use this product for any purpose not explicitly specified by manufacturer.
- ✦ The wall must be capable of supporting five times the weight of the monitor and mount combined.
- ✦ This product is not designed for use in metal stud walls!
- ✦ If you do not understand these instructions, or have doubts about the safety of the installation, assembly or use of this product, contact Customer Service or call a qualified contractor.
- ✦ Manufacturer is not responsible for damage or injury caused by incorrect assembly or use.

## Technical Specifications

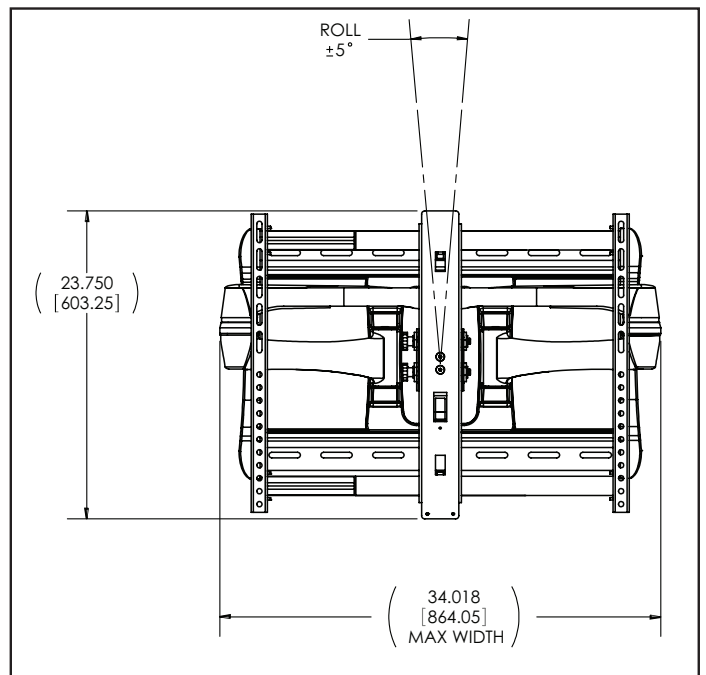
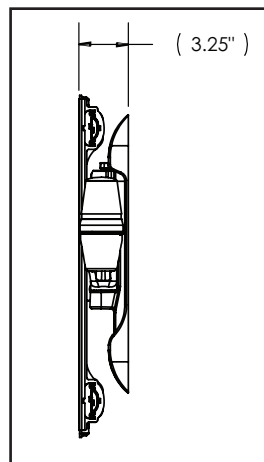
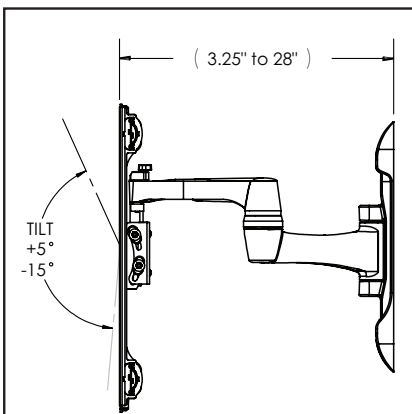
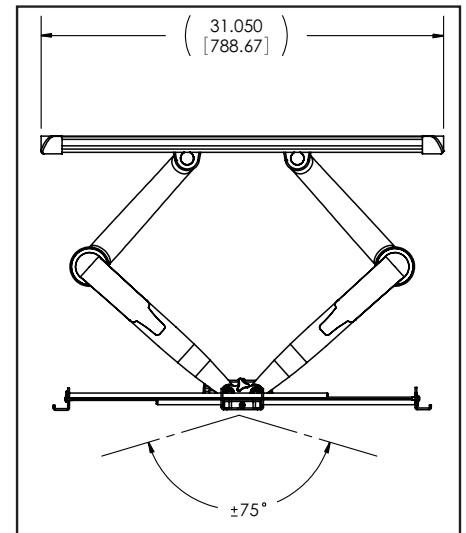
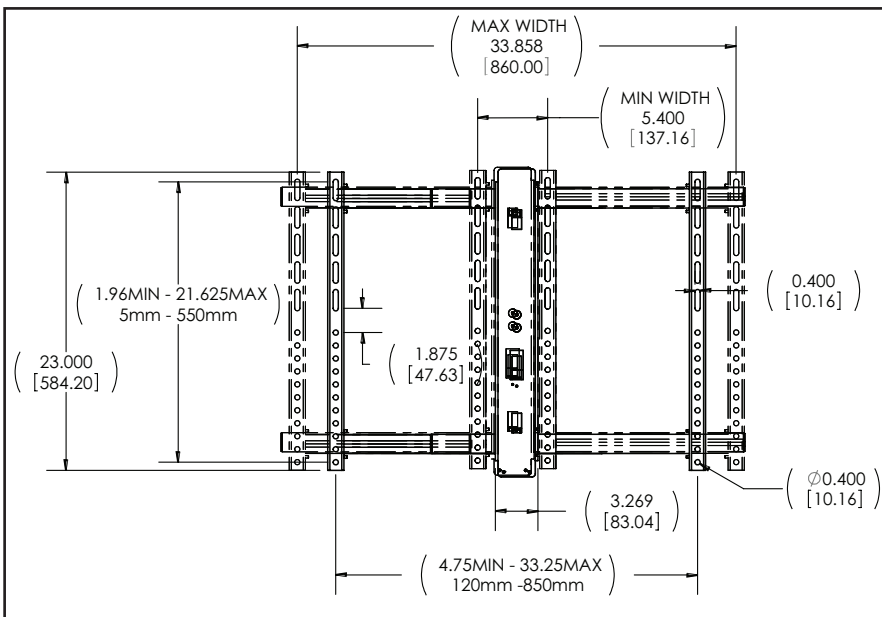

# Required Tools

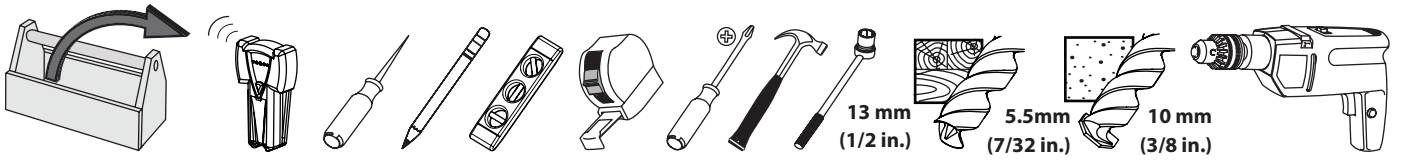

# Supplied Parts and Hardware

**⚠ WARNING:** This product contains small items that could be a choking hazard if swallowed.

Before starting assembly, verify all parts are included and undamaged. If any parts are missing or damaged, do not return the damaged item to your dealer; contact Customer Service. Never use damaged parts!

**NOTE:** M4, M6, or M8 describes the diameter, mm describes the length of screws that are labeled M# X ##mm. Not all hardware included will be used.

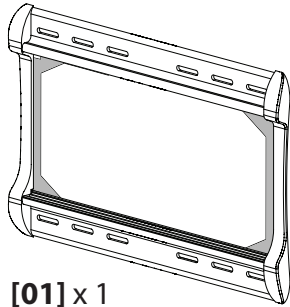

[01] x 1

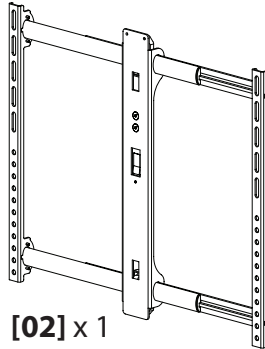

[02] x 1

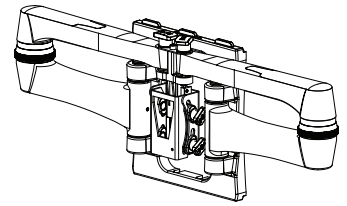

[03] x 1



M4 x 20mm  
[04] x 4



M4 x 30mm  
[05] x 4



M4 x 40mm  
[06] x 4

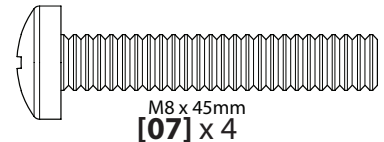

M8 x 45mm  
[07] x 4

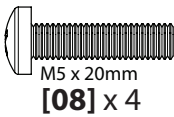

M5 x 20mm  
[08] x 4

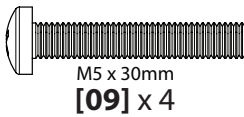

M5 x 30mm  
[09] x 4



M5 x 40mm  
[10] x 4

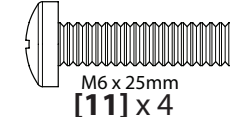

M6 x 25mm  
[11] x 4



M6 x 40mm  
[12] x 4

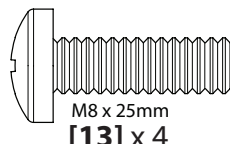

M8 x 25mm  
[13] x 4

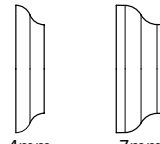

4mm  
[14] x 4



7mm  
[15] x 4

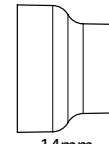

14mm  
[16] x 4

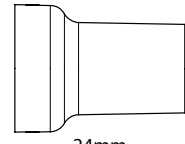

24mm  
[17] x 4

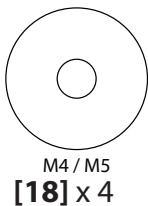

M4 / M5  
[18] x 4

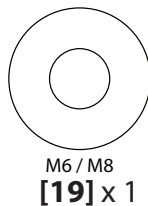

M6 / M8  
[19] x 1

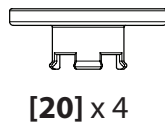

[20] x 4



[21] x 4

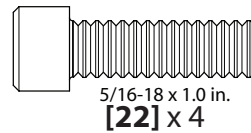

5/16-18 x 1.0 in.  
[22] x 4

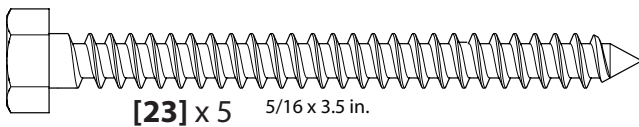

[23] x 5 5/16 x 3.5 in.

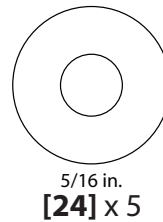

5/16 in.  
[24] x 5

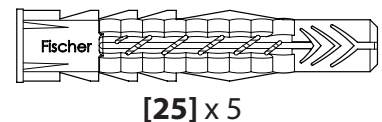

[25] x 5

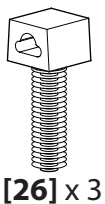

[26] x 3

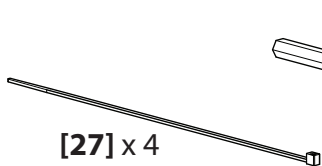

[27] x 4

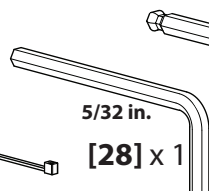

5/32 in.  
[28] x 1

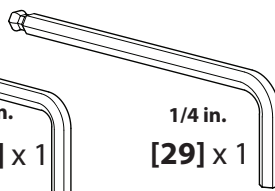

1/4 in.  
[29] x 1

# 1 Attach Brackets to TV

## 1-1 Determine TV hole pattern

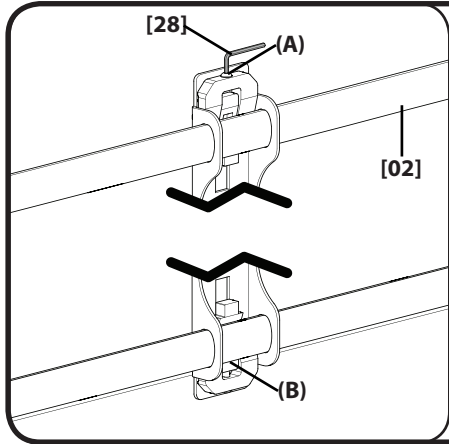

Loosen the upper (A) and lower (B) fasteners.

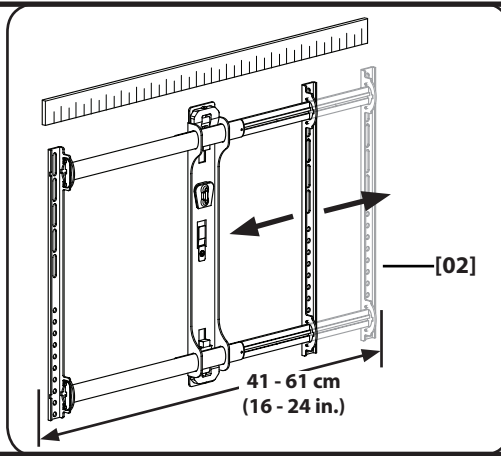
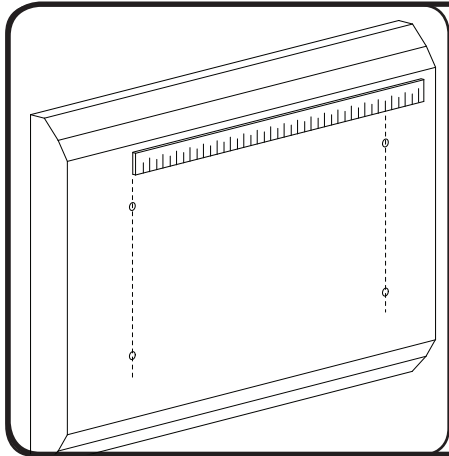

Adjust the monitor plate [02] to fit the hole pattern of your TV.

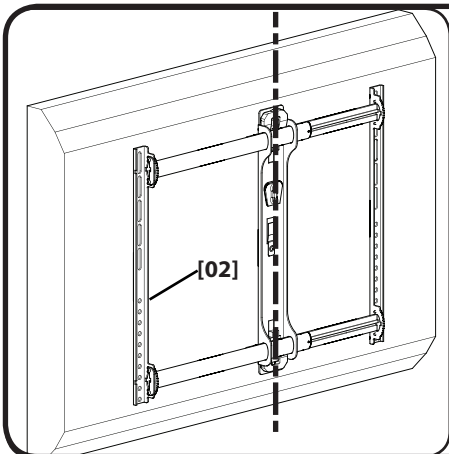

Be sure that the center column is aligned with the center of your TV.

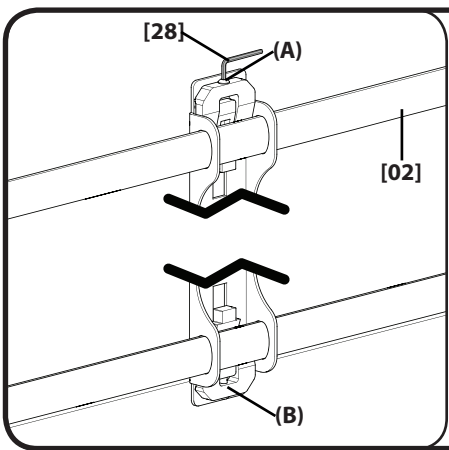

Tighten the upper (A) and lower (B) fasteners. Do not overtighten.

## 1-2 Select the hardware diameter and length

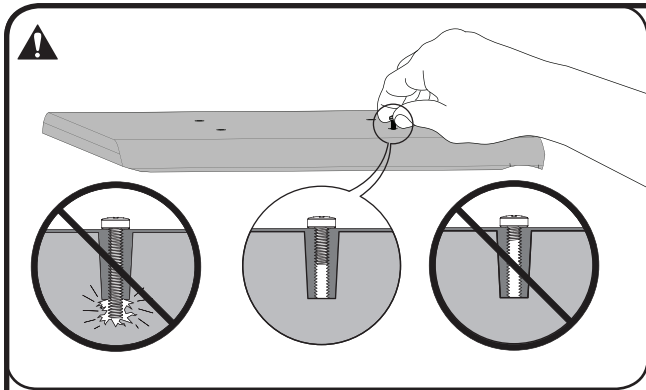

Your TV type will help you determine which hardware configuration to use. Match your type of TV to the suggested hardware configuration on the next page.

- A.** Installation option with 4 or 7mm spacers (TVs with flat backs)
- B.** Installation option using 14mm spacers (TVs with irregular backs)
- C.** Installation option using 24mm spacers (For TVs with irregular backs that require more length than the 14mm spacer provides.)

Hand thread screws into the threaded inserts on the back of your TV to determine the correct screw diameter (M4, M5, M6, or M8).

**⚠ CAUTION:** Avoid potential personal injuries and property damage! Verify that there are adequate threads to secure the brackets to the monitor. If you encounter resistance, stop immediately and contact customer service. Use the shortest screw and spacer combination to accommodate your needs. Using hardware that is too long may damage your TV.

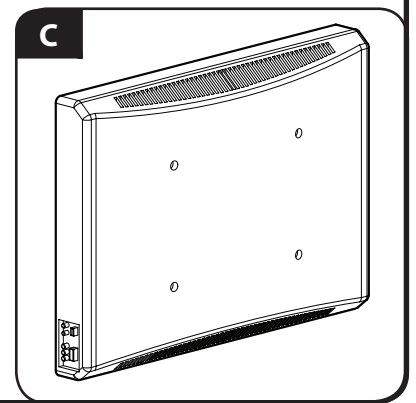
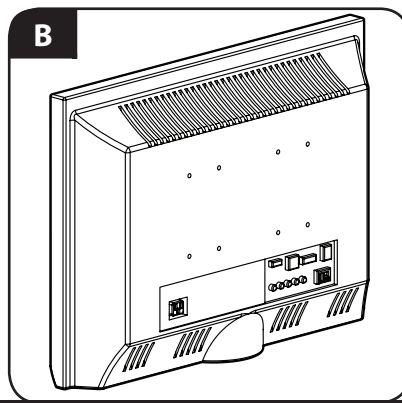
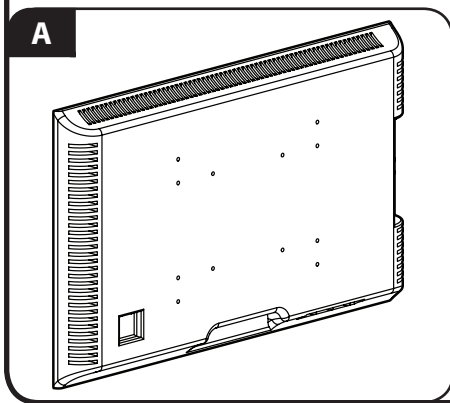

## 1-3 Attach spacers to brackets

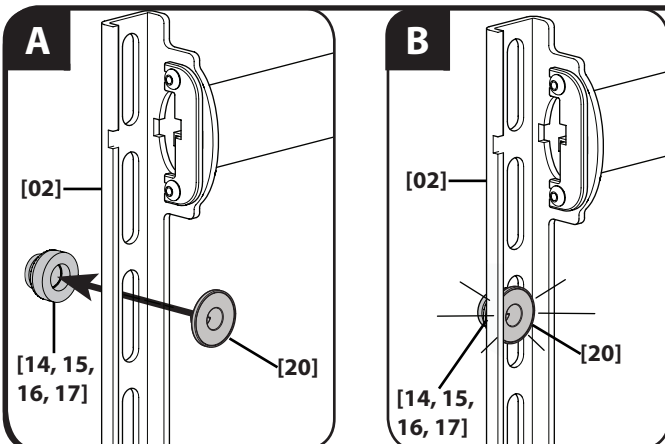

Attach shoulder washers [20] and spacers to the brackets [02].

1. Push the shoulder washer [20] through the appropriate openings of the brackets [02].
2. Snap shoulder washer [20] into the spacer you selected in step 1-2.

If your TV has a flat back, use either the 4mm or 7mm spacer [14 or 15].

If your TV has a curved or obstructed back, or if you need more room for cables, recesses, or protrusions, use either the 14mm or 24mm spacer [16 or 17].

## 1-4 Attach brackets to aTV with a flat back

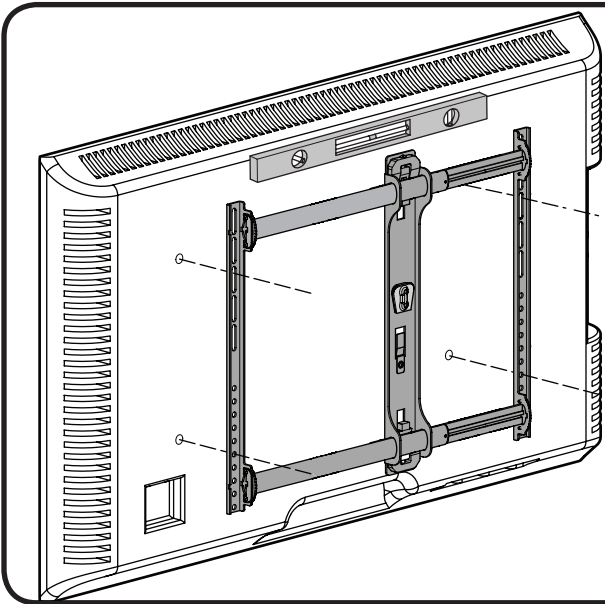

In step 1-2, if you selected the:  
 M4 x 20mm [04] or M5 x 20mm bolt [08], use the M4/M5 washer [18] and spacer [14].  
 M6 x 25mm diameter bolt [11] use the M6/M8 washer [19] and spacer [15].  
 M8 x 25mm diameter bolt [13] use the M6/M8 washer [19] and spacer [14].  
 Confirm that the brackets are level on the back of the TV.  
 If you require additional space for cables, recesses, or protrusions, choose one of the configurations below.

### M4/M5/M6/M8

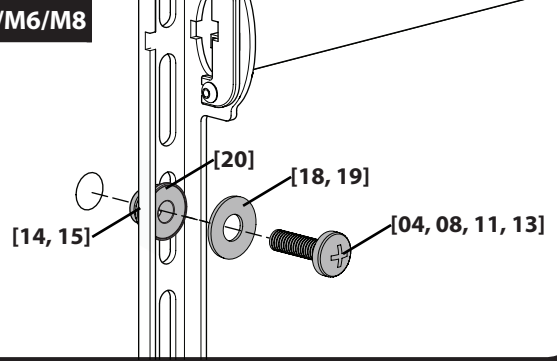

## 1-4 Attach brackets to aTV with an irregular back

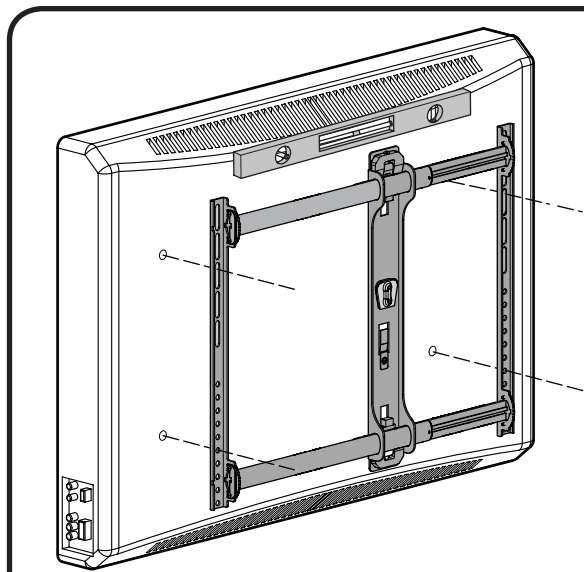
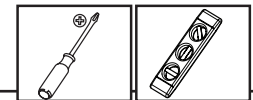

In step 1-2, if you selected the:  
 M4 x 30mm [05] or M5 x 30mm bolt [09] use the M4/M5 washer [18] and spacer [16].  
 M4 x 40mm [06] or M5 x 40mm bolt [10], use the M4/M5 washer [18] and spacer [17].  
 M6 x 40mm [12] or M8 x 45mm [07] bolt, use the M6/M8 washer [19] and spacer [17].  
 Confirm that the brackets are level on the back of the TV.  
 Standard configurations are shown. For special applications, or if you are uncertain about your hardware selection, contact Customer Service.

### M4/M5

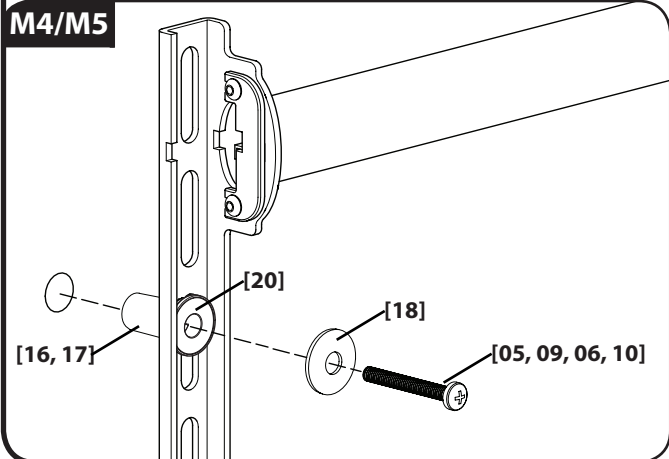

### M6/M8

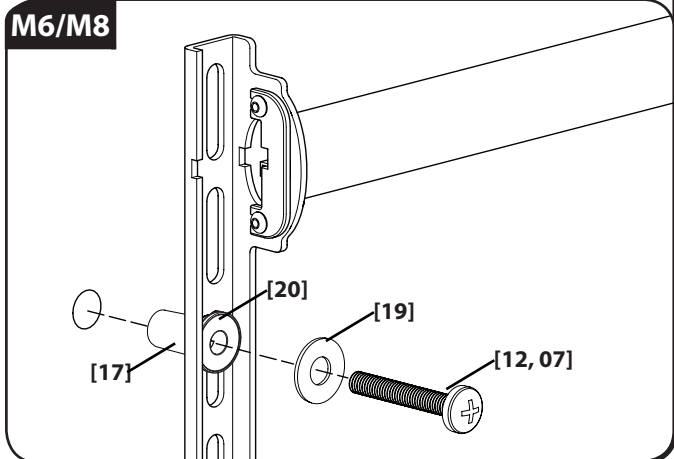

## 2 Wall Mounting Wood stud



### 2-1 Locate studs

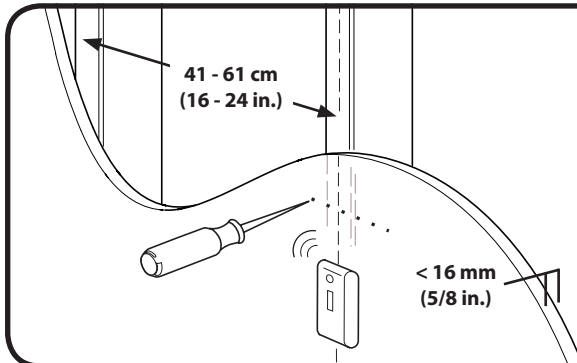

For assistance in determining wall plate location, see Height Finder at sanus.com.

Verify the center of the stud(s) using an awl, a thin nail, or an edge to edge stud finder.

**⚠ CAUTION:** Avoid potential personal injuries and property damage!

- ✘ Any material covering the wall must not exceed 16 mm (5/8 in.).
- ✘ Minimum wood stud size: common 2 x 4 in (nominal 1.5 x 3.5 in.).

### 2-2 Mark the wall

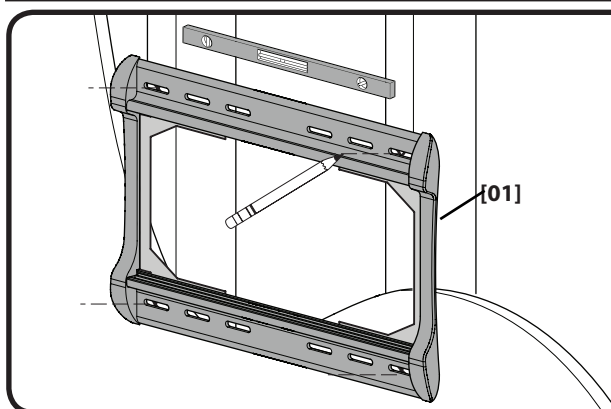

Level the wall plate [01] and mark the hole locations.

### 2-3 Drill pilot holes

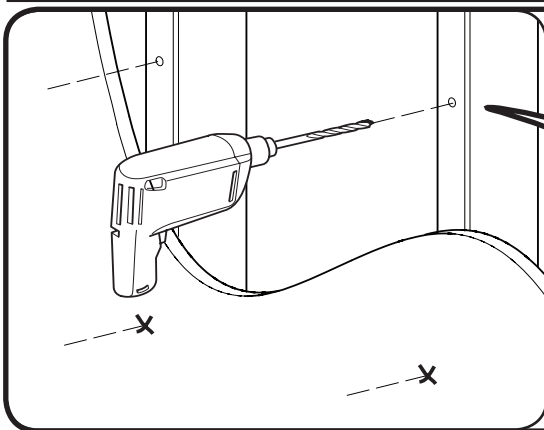

**⚠ CAUTION:** Avoid potential injuries or property damage!  
Pilot holes **MUST** be drilled to a depth of 89 mm (3.5 in.), using a 5.5 mm (7/32 in.) diameter drill bit.

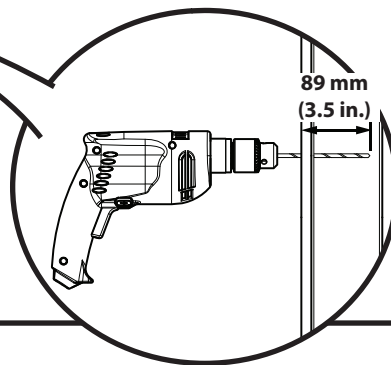

### 2-4 Tighten lag bolts

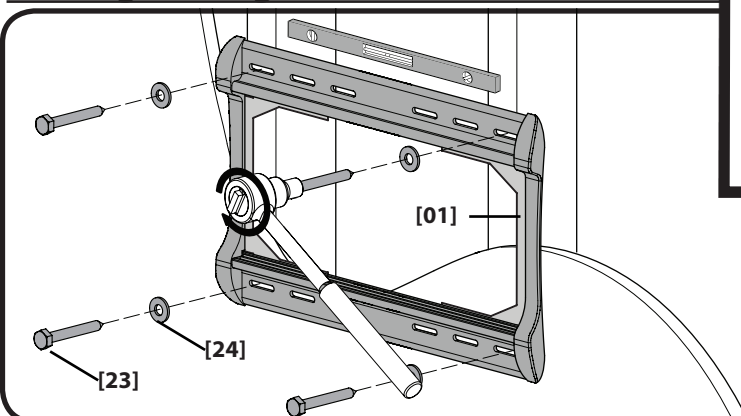

**⚠ CAUTION:** Avoid potential injuries or property damage!  
Improper use could reduce the holding power of the lag bolt. To avoid potential injuries or property damage

- ✘ **DO NOT** over-tighten the lag bolts [23].
- ✘ Tighten the lag bolts [23] only until the washers [24] are pulled firmly against the wall plate [01].



## 2 Wall Mounting

### Solid concrete or concrete block



### 2-1 Mark the wall

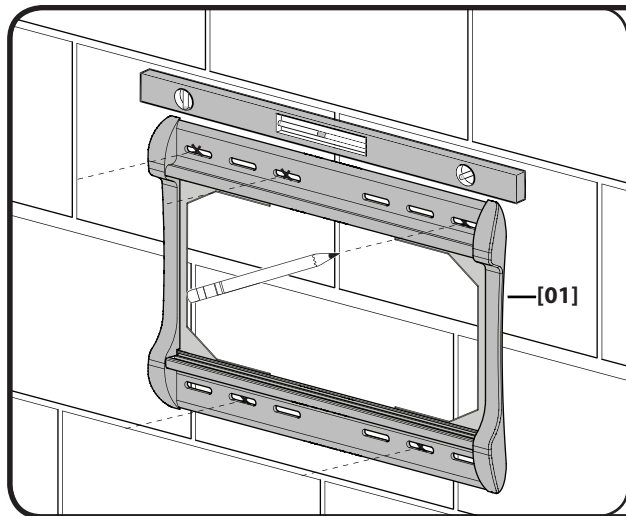

For assistance in determining wall plate location, see Height Finder at [sanus.com](http://sanus.com).

Level the wall plate [01] and mark the hole locations.

**▲ CAUTION:** Avoid potential injuries or property damage!

- ✘ Mount the wall plate [01] directly onto the concrete surface.
- ✘ Minimum solid concrete thickness: 8 in.
- ✘ Minimum concrete block size: 8 x 8 x 16 in.

### 2-2 Drill pilot holes

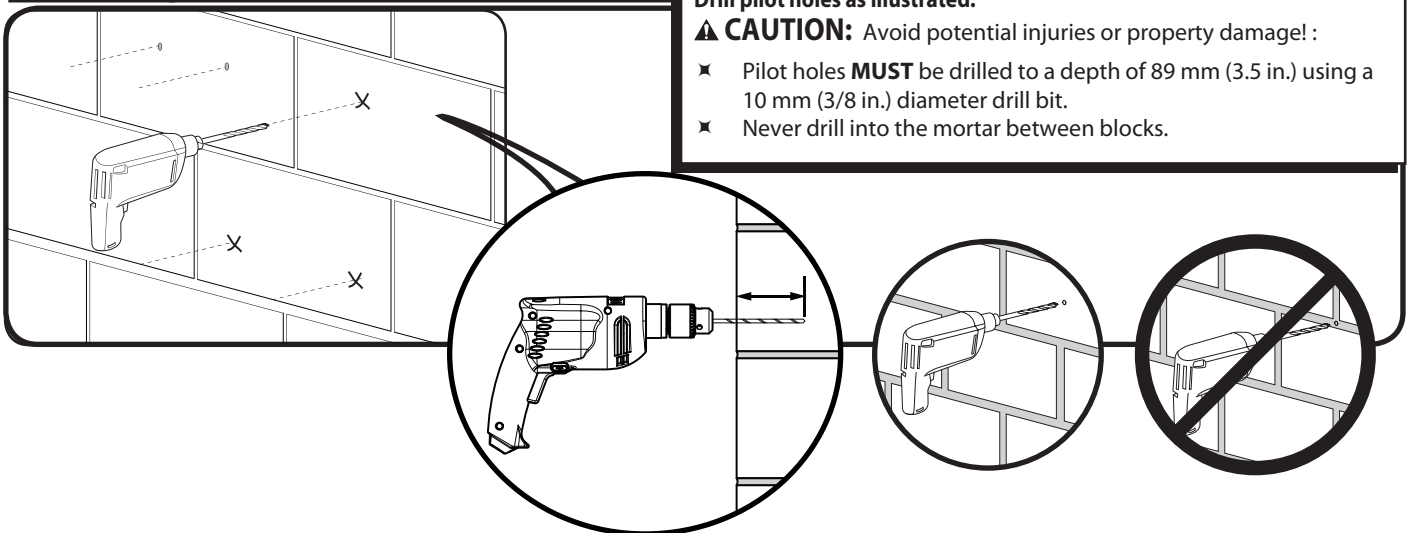

Drill pilot holes as illustrated.

**▲ CAUTION:** Avoid potential injuries or property damage! :

- ✘ Pilot holes **MUST** be drilled to a depth of 89 mm (3.5 in.) using a 10 mm (3/8 in.) diameter drill bit.
- ✘ Never drill into the mortar between blocks.

### 2-3 Insert anchors and lag bolts

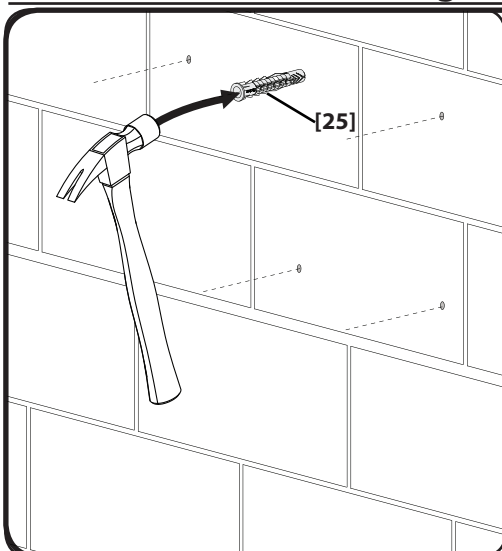

Insert lag bolt anchors [25]. Then insert lag bolts [23] through the wall plate [01] and into the anchors.

**▲ CAUTION:** Avoid potential injuries or property damage!

Improper use could reduce the holding power of the lag bolt. To avoid potential injuries or property damage:

- ✘ Be sure the anchors [25] seat flush with the concrete surface.
- ✘ Tighten the lag bolts [23] only until the washers [24] are pulled firmly against the wall plate [01].
- ✘ **DO NOT** over-tighten the lag bolts [23].

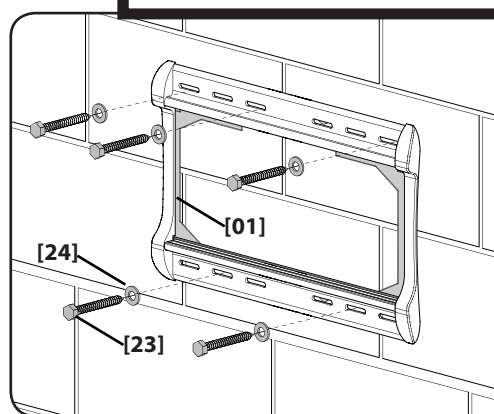

### 3 Attach Arm to Wall Plate

#### 3-1 Align the holes

Install the arm assembly [03] into the wall plate [01]. The pegs on the top of the arm assembly fit into the slots of the upper sliding car. Be sure to align the bottom holes of the arm assembly with the holes in the lower sliding car.

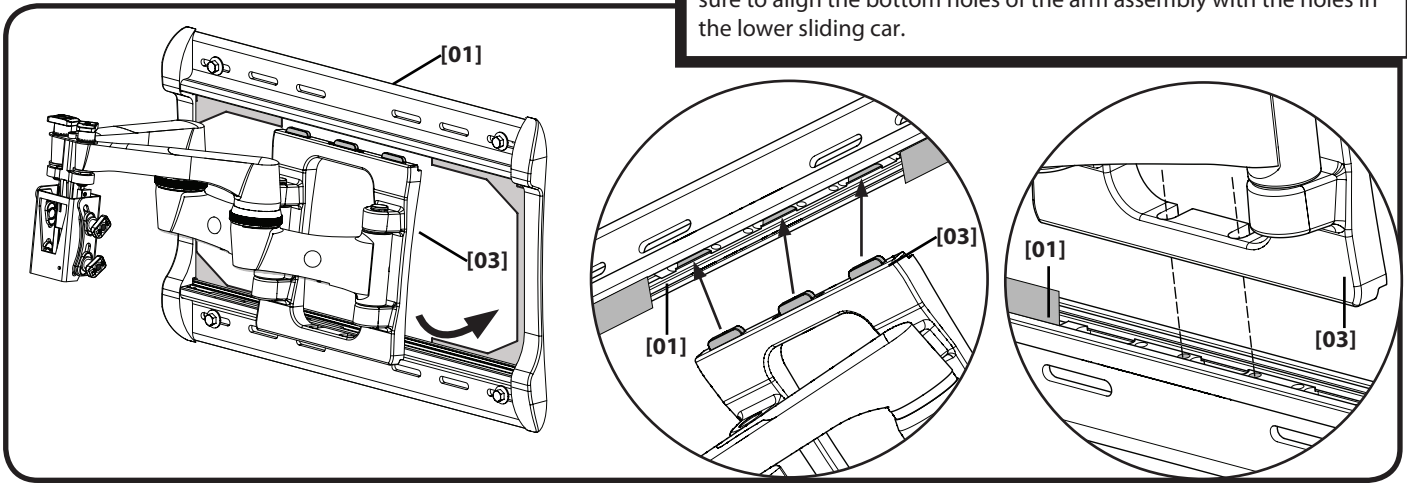

#### 3-2 Secure the arm

Secure the arm [03] to the wall plate [01] using hex key [29] and screw [22].

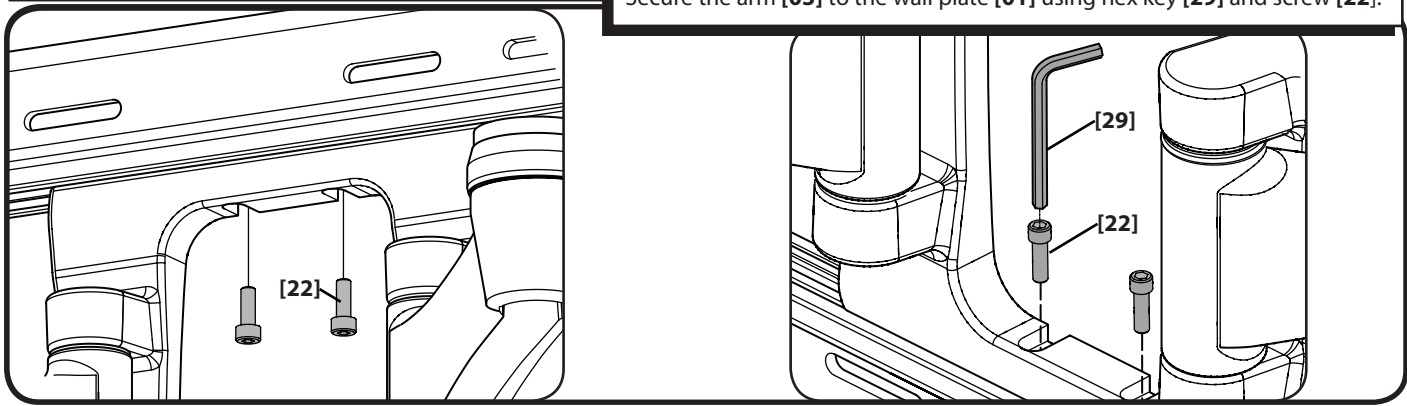

### 4 Attach your TV to the Arm

#### 4-1 Position the arm

Position arms [03] so one elbow is pressed against the wall. Tighten the tension adjustment (T) to prevent the arms from moving while installing the TV bracket.

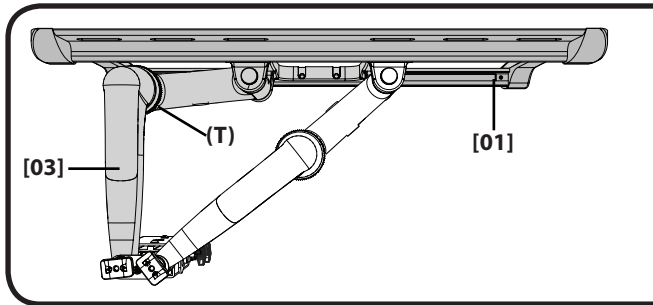

#### 4-2 Attach TV to the arm

Attach the TV bracket [02] to the arm assembly [03]. There is an audible click when the parts are correctly assembled.

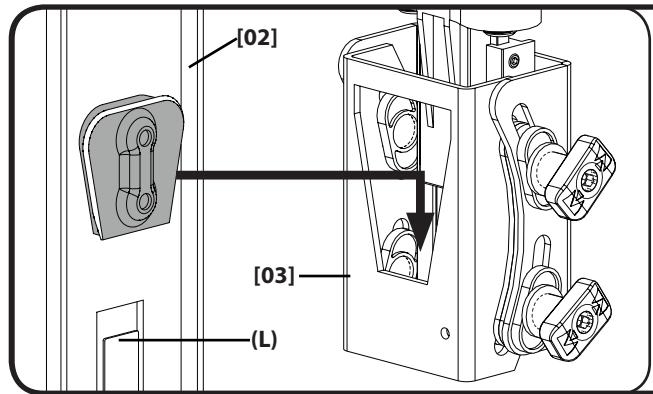

## 4-3 Secure the arm



**TILT TV UPWARD.** Install and tighten locking screw [21].

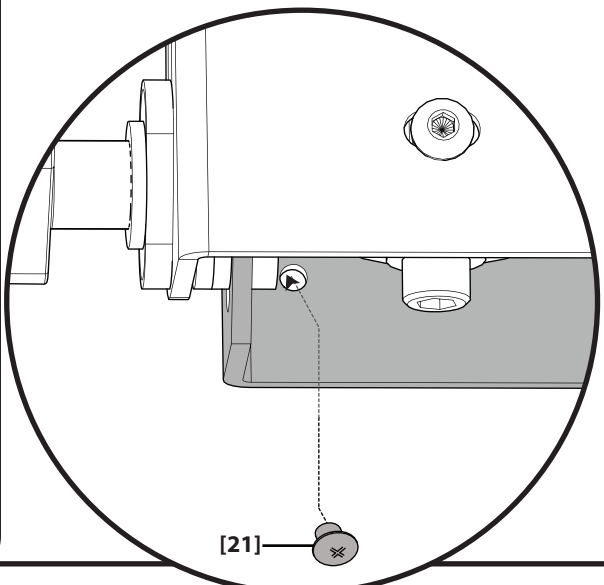
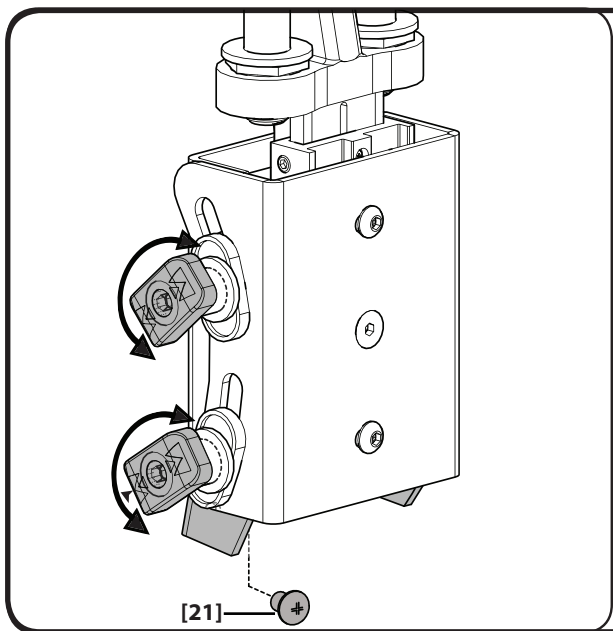

## 5 Adjustments

### 5-1 Remove wall plate inserts

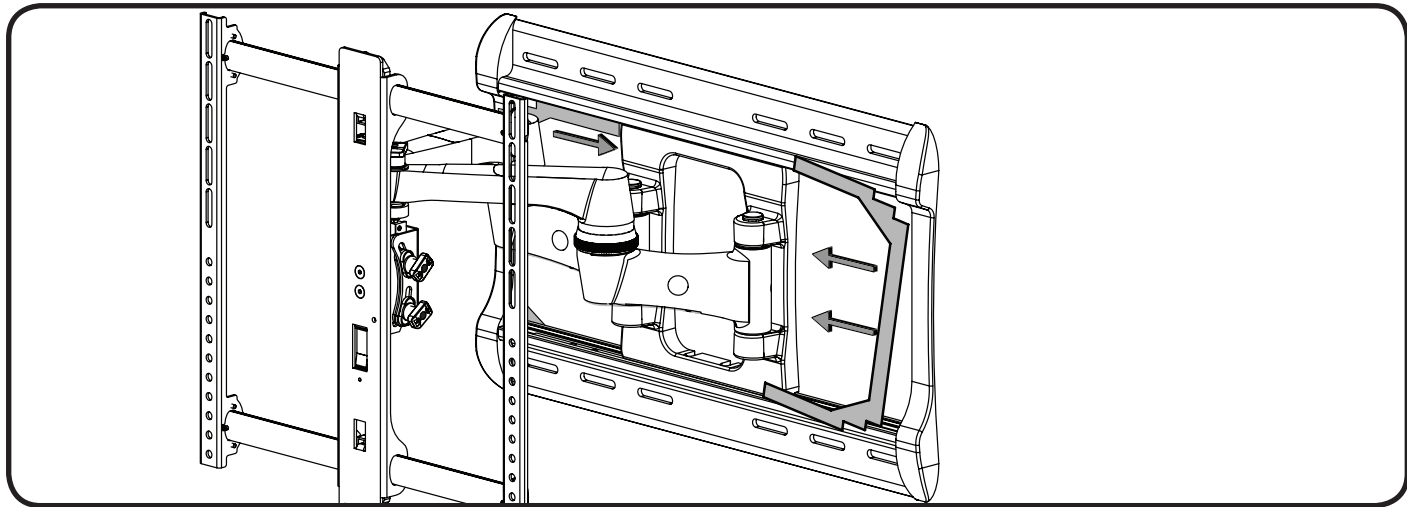

### 5-2 Adjust left/right swivel tension

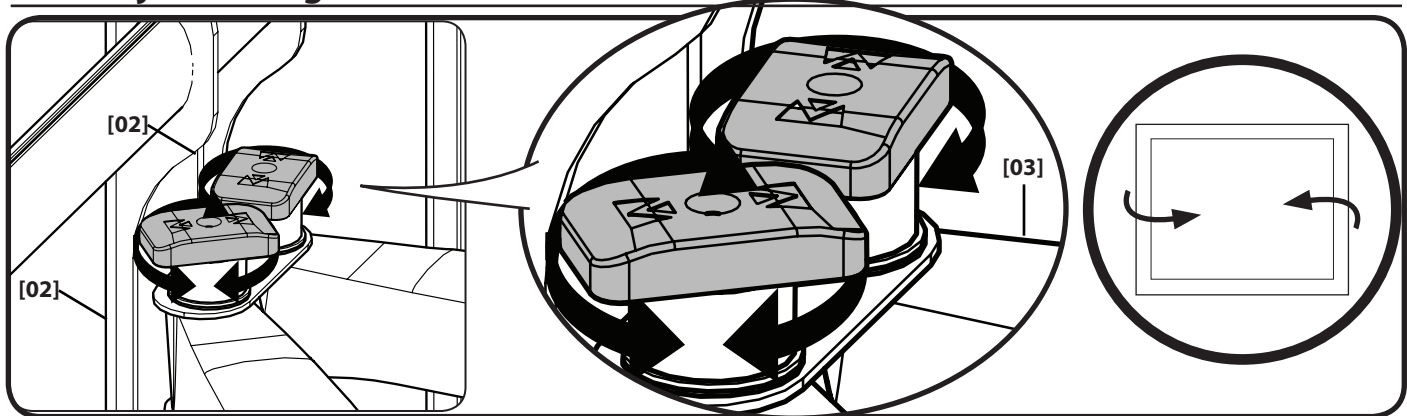

### 5-3 Adjust up/down tilt tension

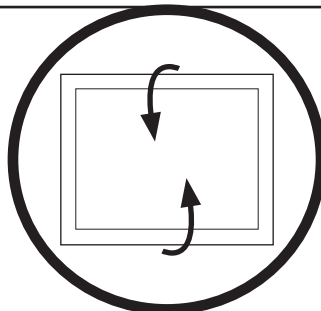
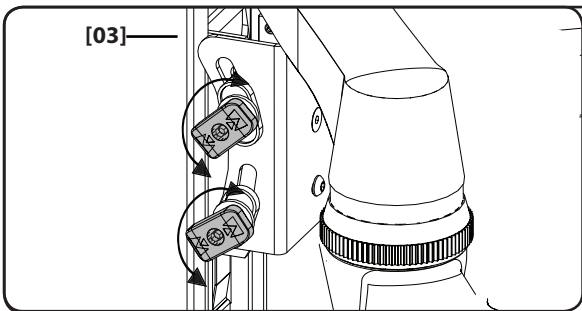

### 5-4 Adjust arm tension

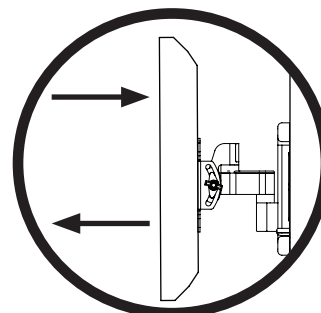
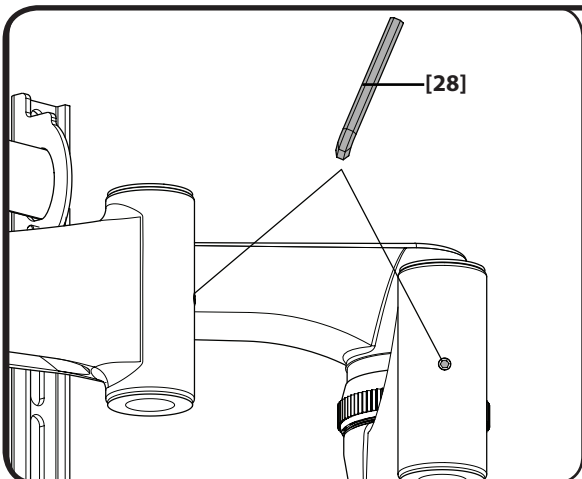

### 5-5 Adjust height

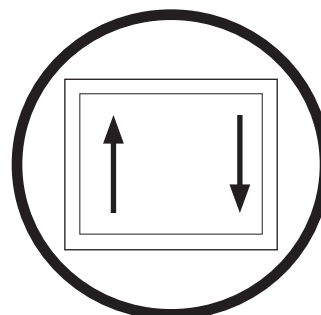
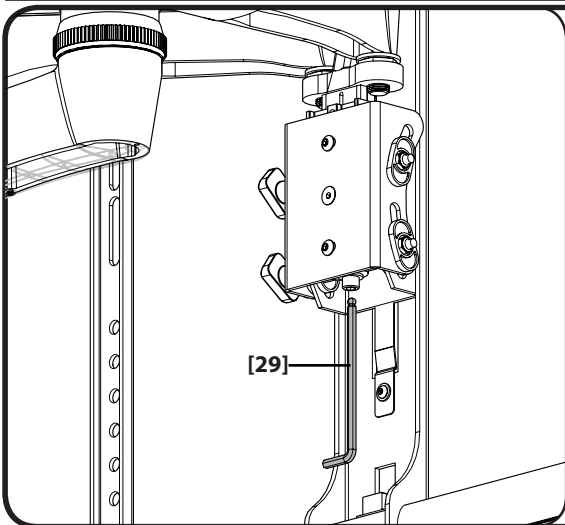

### 5-6 Adjust level

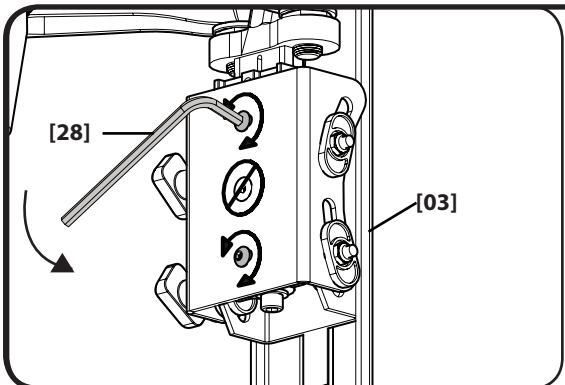

Loosen screws. Adjust level. Re-tighten. screws

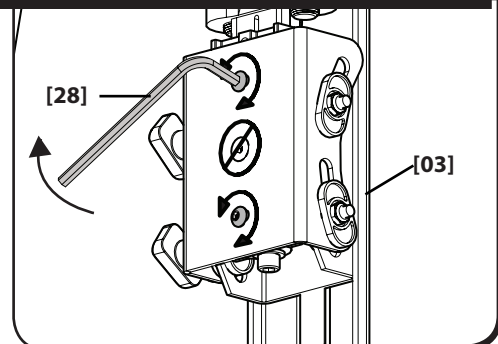
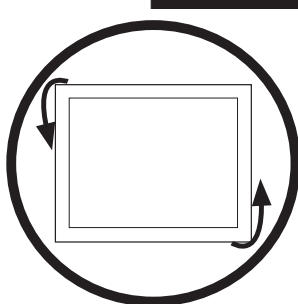

## 6 Cable Management

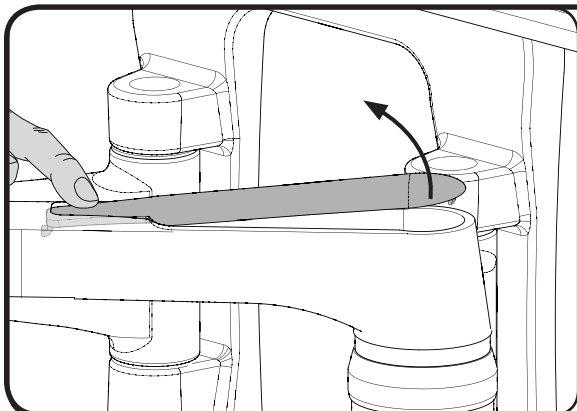

Remove the arm covers by pressing the front of the cover; the rear of the cover will pop upward.

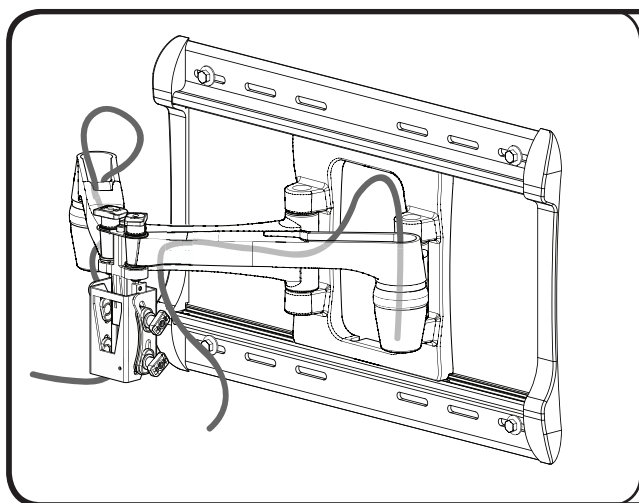

Pull each arm to its full extension then route the cables through the arm. Leave enough slack to prevent stretching the cables when the arm is moved. Reattach cable covers

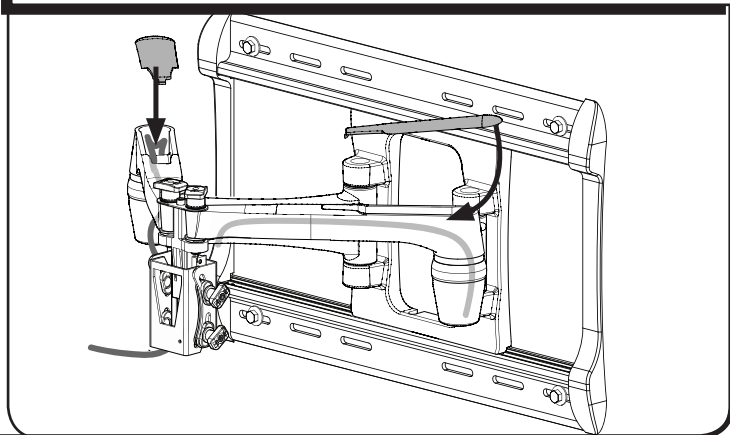

## Troubleshooting and Maintenance

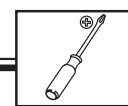

To remove the TV: (See illustrations in step 4.)

1. Unscrew the locking screw **[21]**.
2. Push and hold the locking tab **(L)** to release .
3. Carefully lift the TV from the arm **[03]**.

TV will not hold the downward tilt position and floats upward:

1. Adjust tilt tension setting (see step 5-3).
2. If the problem persists, use a bracket installation option that uses longer spacers (see step 1-4).

TV will not hold the home position and floats downward:

1. Adjust tilt tension setting (see step 5-3).
2. If the problem persists, use a bracket installation option that uses shorter spacers (see step 1-4).



**CONSIGNES DE SÉCURITÉ IMPORTANTES – CONSERVEZ CES INSTRUCTIONS – VEUILLEZ LIRE ATTENTIVEMENT LE MANUEL AVANT D'UTILISER CE PRODUIT**

## Caractéristiques techniques Voir les illustrations de la page 3.

- ✘ Capacité de charge – **NE PAS DÉPASSER** : 79 kg (175 lb) incluant le téléviseur et tous les accessoires.
- ✘ Pivotement :  $\pm 30^\circ$
- ✘ Inclinaison : de  $+5^\circ$  à  $-15^\circ$
- ✘ Niveau :  $\pm 5^\circ$

### **ATTENTION** : Évitez les dommages matériels et les blessures!

- ✘ Ne pas utiliser ce produit à d'autres fins que celles spécifiées par le fabricant.
- ✘ Le mur doit pouvoir supporter cinq fois le poids total du moniteur et du support.
- ✘ Ce produit n'est pas conçu pour être utilisé sur des murs dont les montants sont en métal!
- ✘ Si vous ne comprenez pas toutes ces instructions ou si vous avez des doutes sur la sécurité de l'installation, du montage ou de l'utilisation de ce produit, veuillez contacter un installateur qualifié ou le service à la clientèle.
- ✘ Le fabricant n'est pas responsable des blessures ou des dommages causés par une mauvaise utilisation ou un montage incorrect.

## Caractéristiques techniques Voir les illustrations de la page 3.

## Outils nécessaires Voir les illustrations à la page 4.

## Pièces et quincaillerie fournies Voir les illustrations de la page 4.

### **AVERTISSEMENT** : Ce produit contient de petites pièces qui peuvent représenter un risque d'étouffement.

Avant de commencer l'assemblage, assurez-vous que toutes les pièces sont présentes et qu'elles ne sont pas endommagées. Si une pièce est manquante ou endommagée, ne retournez pas les pièces endommagées à votre revendeur. Contactez plutôt le service clientèle. N'utilisez jamais de pièces endommagées!

**REMARQUE** : M4, M6, ou M8 décrit le diamètre et mm décrit la longueur des vis qui sont identifiées M# X ## mm. Les pièces comprises ne doivent pas nécessairement être toutes utilisées.

## 1 Attachez les brides de montage au téléviseur

### 1-1 Déterminez la configuration des trous du téléviseur Voir les illustrations de la page 5.

Desserrez les attaches du haut [A] et du bas [B].

Réglez la plaque du téléviseur [02] pour qu'elle s'ajuste à la configuration de trous de votre téléviseur.

Assurez-vous que la colonne centrale est alignée avec le centre de votre téléviseur.

Serrez les attaches du haut (A) et du bas (B). Ne pas trop serrer.

### 1-2 Sélectionnez le diamètre et la longueur de la quincaillerie Voir les illustrations de la page 6.

Le type de téléviseur vous aidera à choisir la configuration de la quincaillerie à utiliser. Faites correspondre votre type de téléviseur à l'une des configurations de quincaillerie suggérées à la page suivante.

**A.** Option d'installation avec des entretoises de 4 ou 7 mm (téléviseur à dos plat)

**B.** Option d'installation avec des entretoises de 14 mm (téléviseur avec dos irrégulier)

**C.** Option d'installation avec des entretoises de 24 mm (pour les téléviseurs avec un dos irrégulier qui nécessitent plus long que les 14 mm donnés par les entretoises.)

Serrez à la main les vis dans les orifices filetés au dos du téléviseur afin de déterminer le diamètre de vis approprié (M4, M6, ou M8).

### **ATTENTION** : Évitez les dommages matériels et les blessures! Assurez-vous qu'il y a suffisamment de filets pour installer solidement les supports sur le moniteur.

Si vous sentez une résistance, arrêtez immédiatement et contactez le Service à la clientèle. Utilisez la combinaison la plus courte possible de vis et d'entretoise nécessaire.

L'utilisation d'une quincaillerie trop longue pourrait endommager le téléviseur.

### 1-3 Fixez les entretoises aux supports Voir les illustrations de la page 6.

Attachez les rondelles à épaulement [20] et les entretoises aux brides de montage.

1. Poussez la rondelle à épaulement [20] dans les orifices appropriés des supports [02].

2. Pressez la rondelle à épaulement [20] dans l'entretoise que vous avez sélectionnée à l'étape 1-2.

Si l'arrière du téléviseur est plat, utilisez les entretoises de 4 mm ou de 7 mm [14 ou 15].

Si le dos de votre téléviseur est incurvé ou obstrué, ou si vous avez besoin d'un espace plus grand pour les câbles, les creux ou les protubérances, utilisez les entretoises de 14 mm ou 24 mm [16 ou 17].

### 1-4 Attachez les brides de montage au téléviseur dont l'arrière est plat Voir les illustrations de la page 7.

À l'étape 1-2, si vous avez choisi :

le boulon M4 x 20 mm [04] ou M5 x 20 mm [08], utilisez la rondelle M4/M5 [18] et l'entretoise [14].

le boulon M6 x 25 mm de diamètre [11] utilisez la rondelle M6/M8 [19] et l'entretoise [15].

le boulon M8 x 25 mm de diamètre [13] utilisez la rondelle M6/M8 [19] et l'entretoise [14].

Assurez-vous que les supports sont l'horizontale (à niveau) derrière le téléviseur.

Si vous avez besoin de plus d'espace à cause des câbles, des creux ou des protubérances, sélectionnez l'une des configurations ci-dessous.

### 1-4 Attachez les brides de montage au téléviseur avec dos irrégulier Voir les illustrations de la page 7.

À l'étape 1, si vous avez choisi :

le boulon M4 x 30 mm [05] ou M5 x 30 mm [09], utilisez la rondelle M4/M5 [18] et l'entretoise [16].

le boulon M4 x 40 mm [06] ou M5 x 40 mm [10], utilisez la rondelle M4/M5 [18] et l'entretoise [17].

le boulon M6 x 40 mm [12] ou M8 x 45 mm [07], utilisez la rondelle M6/M8 [19] et l'entretoise [17].

Assurez-vous que les supports sont l'horizontale (à niveau) derrière le téléviseur.

Les configurations standard sont illustrées. Consultez le Service à la clientèle pour toute application particulière ou si vous avez des doutes quant à la quincaillerie à utiliser.



## 2 Installation sur des murs à montant de bois

### 2-1 Trouvez les montants Voir les illustrations de la page 8.

Pour obtenir de l'aide afin de déterminer l'emplacement de la plaque murale, consultez le site sanus.com sous la rubrique « Height Finder ». Vérifiez le centre du montant à l'aide d'un poinçon ou d'un clou fin, ou utilisez un localisateur bord à bord.

**⚠ ATTENTION :** Évitez les dommages matériels et les blessures!

- ✦ L'épaisseur du matériau de revêtement de mur ne doit pas excéder 16 mm (5/8 po).
- ✦ Dimension minimale du montant de bois : commune 51 x 102 mm (2 x 4 po) (nominale 38 x 89 mm/1,5 x 3,5 po).

### 2-2 Marquez l'emplacement sur le mur Voir les illustrations de la page 8.

Mettez la plaque murale [01] à niveau et marquez les emplacements des trous.

### 2-3 Percez les trous de guidage Voir les illustrations de la page 8.

**⚠ ATTENTION :** Évitez tout dommage matériel ou blessure! Les avant-trous **DOIVENT** être percés à une profondeur de 89 mm (3,5 po) à l'aide d'un foret de 5,5 mm (7/32 po).

### 2-4 Serrez les boulons tire-fond Voir les illustrations de la page 8.

**⚠ ATTENTION :** Évitez tout dommage matériel ou blessure! Une utilisation inadéquate peut réduire la force de rétention du boulon tire-fond. Afin d'éviter tout dommage matériel ou blessure :

- ✦ **NE PAS** trop serrer les boulons tire-fond [23].
- ✦ Serrez les boulons tire-fond [23] jusqu'à ce que les rondelles [24] s'appuient fermement sur la plaque murale [01].

## 2 Montage sur béton coulé ou blocs de béton

### 2-1 Marquez l'emplacement sur le mur Voir les illustrations de la page 9.

Pour obtenir de l'aide afin de déterminer l'emplacement de la plaque murale, consultez le site sanus.com sous la rubrique « Height Finder ». Mettez la plaque murale [01] à niveau et marquez les emplacements des trous.

**⚠ ATTENTION :** Évitez tout dommage matériel ou blessure!

- ✦ Montez la plaque murale [01] directement sur la surface de béton.
- ✦ Épaisseur minimale du béton coulé : 203 mm (8 po)
- ✦ Dimension minimale du bloc de béton : 203 mm x 203 mm x 406 mm (8 x 8 x 16 po)

### 2-2 Percez les trous de guidage Voir les illustrations de la page 9.

**⚠ ATTENTION :** Évitez tout dommage matériel ou blessure!

- ✦ Les avant-trous **DOIVENT** être percés à une profondeur de 89 mm (3,5 po) à l'aide d'un foret de 10 mm (3/8 po).
- ✦ Ne jamais percer dans le mortier entre les blocs.

### 2-3 Insérez les douilles à expansion et les boulons tire-fond Voir les illustrations de la page 9.

Insérez les douilles à expansion des boulons tire-fond [25]. Insérez ensuite les boulons tire-fond [23] dans la plaque murale [01] et dans les douilles.

**⚠ ATTENTION :** Évitez tout dommage matériel ou blessure! Une utilisation inadéquate peut réduire la force de rétention du boulon tire-fond. Afin d'éviter tout dommage matériel ou blessure :

- ✦ Assurez-vous que les douilles à expansion [25] ne dépassent pas de la surface de béton.
- ✦ Serrez les boulons tire-fond [23] jusqu'à ce que les rondelles [24] s'appuient fermement sur la plaque murale [01].
- ✦ **NE PAS** trop serrer les boulons tire-fond [23].

## 3 Attachez le bras à la plaque murale

### 3-1 Alignez les trous Voir les illustrations de la page 10.

Installez l'assemblage du bras [03] dans la plaque murale [01]. Les chevilles sur le haut de l'assemblage du bras entrent dans les fentes du chariot coulissant supérieur. Assurez-vous de bien aligner les trous inférieurs de l'assemblage du bras avec les trous du chariot coulissant inférieur.

### 3-2 Fixez le bras Voir les illustrations de la page 10.

Fixez le bras [03] à la plaque murale [01] à l'aide de la clé hexagonale [29] et la vis [22].

## 4 Fixez le téléviseur au bras

### 4-1 Positionnez le bras Voir les illustrations de la page 10.

Placez les bras [03] pour que le joint coudé s'appuie sur le mur. Serrez le dispositif de réglage de tension (T) de façon à immobiliser les bras durant l'installation de la bride de montage du téléviseur. Installez la bride de montage du téléviseur [02] sur l'assemblage du bras [03]. Vous devriez entendre un clic lorsque les pièces sont correctement assemblées.

### 4-2 Fixez le téléviseur au bras Voir les illustrations de la page 10.

Installez la bride de montage du téléviseur [02] sur l'assemblage du bras [03]. Vous devriez entendre un clic lorsque les pièces sont correctement assemblées.

### 4-3 Fixez le bras Voir les illustrations de la page 11.

**FAIRE PIVOTER LE TÉLÉVISEUR VERS LE HAUT.** Installez et serrez la vis de verrouillage [21].

## 5 Réglages de 5-1 à 5-5 Voir les illustrations des pages 11 et 12.

### 5-6 Réglez le niveau Voir les illustrations de la page 12.

Desserrer les vis. Réglez le niveau. Resserrer les vis.

## 6 Gestion des câbles Voir les illustrations à la page 13.

Enlevez les caches des bras en appuyant sur l'avant de chaque cache, ce qui devrait faire sortir l'arrière du cache.

Allongez complètement les bras et faites passer les câbles dans les bras. Laissez suffisamment de jeu pour éviter que les câbles soient étirés lorsque les bras sont déplacés. Refixez les couvre-câbles.

## Dépannage et maintenance

Pour retirer le téléviseur : (consultez les illustrations à l'étape 4.)

1. Desserrez la vis de verrouillage [21].
2. Poussez et retenez la languette de verrouillage (L) afin de libérer le téléviseur.
3. Levez le téléviseur en faisant à partir de l'arbre [03].

Le téléviseur ne tiendra pas sa position de pivotement vers le bas et flotte vers le haut:

1. Ajustez le réglage de la tension d'inclinaison (se reporter à l'étape 5-3).
2. Si le problème persiste, utilisez une option d'installation de support qui n'utilise pas d'entretoise (se reporter à l'étape 1-4).

Le téléviseur ne tiendra pas sa position d'origine et flotte vers le bas :

1. Ajustez le réglage de la tension d'inclinaison (se reporter à l'étape 6).
2. Si le problème persiste, utilisez une option d'installation de support qui utilise des entretoises plus courtes (se reporter à l'étape 1-4).



## WICHTIGE SICHERHEITSHINWEISE – BEWAHREN SIE DIESE HINWEISE SORGFÄLTIG AUF – LESEN SIE VOR DEM GEBRAUCH DES PRODUKTS BITTE DAS GESAMTE HANDBUCH

### Specifications Siehe Abbildungen auf Seite 3.

- ✗ Höchstzulässiges Gesamtgewicht-**NICHT ÜBERSCHREITEN**: 79 kg (175 lb.) inkl. Fernseher und Zubehör
- ✗ Schwenkbar:  $\pm 30^\circ$
- ✗ Neigungswinkel:  $+5^\circ$  bis  $-15^\circ$
- ✗ Höhe:  $\pm 5^\circ$

### **⚠ ACHTUNG:** Vermeiden Sie Verletzungen und Sachschäden!

- ✗ Verwenden Sie dieses Produkt nur für den vom Hersteller ausdrücklich angegebenen Zweck.
- ✗ Die Wand muss das Fünffache des Gesamtgewichts von Monitor und Halterung tragen können.
- ✗ Dieses Produkt ist nicht für die Verwendung an Wänden mit Metallträgern geeignet!
- ✗ Falls Sie diese Anleitung nicht verstehen sollten oder Zweifel bezüglich der sicheren Montage, des Zusammenbaus oder der Verwendung des Produkts haben, kontaktieren Sie den Kundendienst oder einen qualifizierten Auftragnehmer.
- ✗ Der Hersteller haftet nicht für Schäden oder Verletzungen, die durch falsche Montage oder Verwendung verursacht werden.

### Technische Daten Siehe Abbildungen auf Seite 3.

### Erforderliche Werkzeuge Siehe Abbildungen auf Seite 4.

### Mitgelieferte Teile und Befestigungsmaterialien Siehe Abbildungen auf Seite 4.

### **⚠ WARNUNG:** Dieses Produkt enthält kleine Teile, die beim Verschlucken zum Erstickungstod führen können.

Prüfen Sie vor Montagebeginn, ob alle Teile vorhanden und unbeschädigt sind. Falls Teile fehlen oder beschädigt sind, bringen Sie das Produkt nicht zum Händler zurück, sondern wenden Sie sich an den Kundendienst. Verwenden Sie niemals beschädigte Teile!

**HINWEIS:** Bei Schrauben mit der Bezeichnung M# X ##mm steht M4, M6 oder M8 für den Durchmesser und mm für die Länge. Es wird nicht das gesamte mitgelieferte Befestigungsmaterial verwendet.

## 1 Befestigen der Anschlussplatten am Fernseher

### 1-1 Bestimmen Sie das Lochbild des Fernsehers Siehe Abbildungen auf Seite 5.

Lösen Sie die oberen **[A]** und unteren **[B]** Schrauben.

Passen Sie die Monitorplatte **[02]** an das Lochbild Ihres Fernsehers an.

Die mittlere Säule muss genau mit der Mitte des Fernsehers ausgerichtet sein.

Ziehen Sie die oberen **[A]** und unteren **[B]** Schrauben fest. Ziehen Sie Schrauben nicht zu fest an.

### 1-2 Wählen Sie die Konfiguration der Befestigungsmaterialien aus Siehe Abbildungen auf Seite 6.

Ihr Fernsehertyp wird Ihnen beim Bestimmen der richtigen Konfiguration der Befestigungsmaterialien behilflich sein. Stimmen Sie Ihren Fernsehertyp mit den Befestigungsmaterialien nach den auf der nächsten Seite angegebenen Konfigurationsvorschlägen ab.

**A.** Montage mit 4-mm- oder 7-mm-Abstandhaltern (Fernseher mit flacher Rückseite)

**B.** Montage mit 14-mm-Abstandhaltern (Fernseher mit unebener Rückseite)

**C.** Montage mit 24-mm-Abstandhaltern (Für Fernseher mit unebener Rückseite, für die 14-mm-Abstandhalter zu kurz sind.)

Bestimmen Sie den geeigneten Schraubendurchmesser (M4, M6 oder M8), indem Sie die Schrauben mit der Hand in die Gewindeinsätze an der Rückseite Ihres Fernsehers schrauben.

**⚠ ACHTUNG:** Vermeiden Sie Verletzungen und Sachschäden! Stellen Sie sicher, dass geeignete Gewindegänge für die Befestigung der Anschlussplatten am Monitor vorhanden sind. Falls Sie auf Widerstand stoßen, brechen Sie die Montage unverzüglich ab und rufen Sie den Kundendienst an. Verwenden Sie die kürzeste Schrauben-Abstandhalter-Kombination, die unter den gegebenen Montagebedingungen möglich ist. Durch die Verwendung von zu langen Schrauben kann Ihr Fernseher beschädigt werden.

### 1-3 Befestigen Sie die Abstandshalter an den Anschlussplatten Siehe Abbildungen auf Seite 6.

Befestigen Sie die Ansatzscheiben **[20]** und Abstandhalter an den Anschlussplatten:

1. Stecken Sie die Ansatzscheiben **[20]** durch die entsprechenden Öffnungen der Anschlussplatten **[02]**.

2. Drücken Sie die Ansatzscheibe **[20]** in den Abstandhalter, den Sie in Schritt 1-2 ausgewählt haben.

Verwenden Sie bei einem Fernseher mit flacher Rückseite entweder 4-mm- oder 7-mm-Abstandhalter **[14 bzw. 15]**.

Wenn Ihr Fernseher eine gewölbte oder unebene Rückseite aufweist oder Sie mehr Platz für Kabel, Vertiefungen oder Überstände benötigen, verwenden Sie die 14-mm- oder 24-mm-Abstandhalter **[16 bzw. 17]**.

### 1-4 Befestigen der Anschlussplatten an einem Fernseher mit flacher Rückseite Siehe Abbildungen auf Seite 7.

Verwenden Sie in Schritt 1-2 mit

M4 x 20 mm-Schrauben **[04]** oder M5 x 20 mm-Schrauben **[08]** die M4/M5-Unterlegscheiben **[18]** und die Abstandhalter **[14]**.

M6 x 25 mm-Schrauben **[11]** die M6/M8-Unterlegscheiben **[19]** und die Abstandhalter **[15]**.

M8 x 25 mm-Schrauben **[13]** die M6/M8-Unterlegscheiben **[19]** und die Abstandhalter **[14]**.

Vergewissern Sie sich, dass die Anschlussplatten flach auf der Rückseite des Fernsehers anliegen.

Wenn Sie mehr Platz für Kabel, Vertiefungen oder Überstände benötigen, wählen Sie eine der nachstehenden Konfigurationen.

### 1-4 Befestigen der Anschlussplatten an einem Fernseher mit unebener Rückseite Siehe Abbildungen auf Seite 7.

Verwenden Sie in Schritt 1 mit

M4 x 30 mm-Schrauben **[05]** oder M5 x 30 mm-Schrauben **[09]**, die M4/M5-Unterlegscheiben **[18]** und die Abstandhalter **[16]**.

M4 x 40 mm-Schrauben **[06]** oder M5 x 40 mm-Schrauben **[10]**, die M4/M5-Unterlegscheiben **[18]** und die Abstandhalter **[17]**.

M6 x 40 mm-Schrauben **[12]** oder M8 x 45 mm-Schrauben **[07]**, die M6/M8-Unterlegscheiben **[19]** und die Abstandhalter **[17]**.

Vergewissern Sie sich, dass die Anschlussplatten flach auf der Rückseite des Fernsehers anliegen.

Die Abbildungen zeigen Standardkonfigurationen. Für Spezialanwendungen oder, wenn Sie sich bei der Wahl der Befestigungsmaterialien nicht sicher sind, wenden Sie sich an den Kundendienst.





## 2 Wandmontage Holzbalken

### 2-1 Suchen Sie die Balken Siehe Abbildungen auf Seite 8.

Hilfe zum Bestimmen der geeigneten Wandplattenposition finden Sie unter Height Finder auf sanus.com.

Stechen Sie mit einer Ahle oder einem dünnen Nagel die Mitte des Balkens bzw. der Balken an, oder verwenden Sie einen Kante-zu-Kante-Balkensucher.

**▲ ACHTUNG:** Vermeiden Sie Verletzungen und Sachschäden!

- ✘ Jegliches Material, das die Wand bedeckt, darf 16 mm (5/8 Zoll) nicht überschreiten.
- ✘ Mindestmaße der Holzbalken: üblich 51 x 102 mm (2 x 4 Zoll) (nominell 38 x 89 mm /1,5 x 3,5 Zoll).

### 2-2 Markieren Sie die Bohrlöcher Siehe Abbildungen auf Seite 8.

Richten Sie die Wandplatte [01] aus und markieren Sie die Stellen für die Bohrlöcher.

### 2-3 Bohren Sie Vorbohrungen Siehe Abbildungen auf Seite 8.

**▲ VORSICHT:** Vermeiden Sie Verletzungen und Sachschäden! Vorbohrungen **MÜSSEN** mit einem 5,5 mm-Bohrer (7/32 Zoll) bis zu 89 mm (3,5 Zoll) tief gebohrt werden.

### 2-4 Ziehen Sie die Ankerschrauben fest Siehe Abbildungen auf Seite 8.

**▲ VORSICHT:** Vermeiden Sie Verletzungen und Sachschäden! Eine unsachgemäße Verwendung kann die Haltekraft der Ankerschraube verringern. Vermeiden Sie Verletzungen und Sachschäden:

- ✘ Ziehen Sie die Ankerschrauben [23] **NICHT** zu fest an.
- ✘ Ziehen Sie die Ankerschrauben [23] nur so weit an, bis die Unterlegscheiben [24] fest an der Wandplatte [01] anliegen.

## 2 Wandmontage Massivbeton und Betonblöcke

### 2-1 Markieren Sie die Bohrlöcher Siehe Abbildungen auf Seite 9.

Hilfe zum Bestimmen der geeigneten Wandplattenposition finden Sie unter Height Finder auf sanus.com.

Richten Sie die Wandplatte [01] aus und markieren Sie die Stellen für die Bohrlöcher.

**▲ VORSICHT:** Vermeiden Sie Verletzungen und Sachschäden!

- ✘ Montieren Sie die Wandplatte [01] direkt an der Betonfläche.
- ✘ Mindestdicke der Massivbetonwand: 203 mm (8 Zoll)
- ✘ Mindestmaße der Betonblöcke: 203 mm x 203 mm x 406 mm (8 x 8 x 16 Zoll)

### 2-2 Bohren Sie Vorbohrungen Siehe Abbildungen auf Seite 9.

**▲ ACHTUNG:** Vermeiden Sie Verletzungen und Sachschäden!

- ✘ Vorbohrungen **MÜSSEN** mit einem 10 mm-Bohrer (3/8 Zoll) bis zu 89 mm (3,5 Zoll) tief gebohrt werden.
- ✘ Bohren Sie niemals in den Mörtel zwischen Steinen.

### 2-3 Setzen Sie die Dübel und Ankerschrauben ein Siehe Abbildungen auf Seite 9.

Setzen Sie die Ankerschraubendübel [25] ein. Führen Sie dann die Ankerschrauben [23] durch die Wandplatte [01] in die Dübel ein.

**▲ VORSICHT:** Vermeiden Sie Verletzungen und Sachschäden! Eine unsachgemäße Verwendung kann die Haltekraft der Ankerschraube verringern. Vermeiden Sie Verletzungen und Sachschäden:

- ✘ Stellen Sie sicher, dass die Dübel [25] bündig mit der Betonoberfläche abschließen.
- ✘ Ziehen Sie die Ankerschrauben [23] nur so weit an, bis die Unterlegscheiben [24] fest an der Wandplatte [01] anliegen.
- ✘ Ziehen Sie die Ankerschrauben [23] **NICHT** zu fest an.

## 3 Befestigen des Arms an der Wandplatte

### 3-1 Richten Sie die Löcher aus Siehe Abbildungen auf Seite 10.

Bringen Sie die Armvorrichtung [03] an der Wandplatte [01] an. Die Stifte auf der Oberseite der Armvorrichtung passen in die Öffnungen der oberen beweglichen Halterung. Die unteren Öffnungen der Armvorrichtung müssen mit den Öffnungen der unteren beweglichen Halterung ausgerichtet sein.

### 3-2 Befestigen Sie den Arm Siehe Abbildungen auf Seite 10.

Befestigen Sie den Arm [03] mit dem Inbusschlüssel [29] und den Schrauben [22] an der Wandplatte [01].

## 4 Befestigen des Fernsehers am Arm

### 4-1 Positionieren Sie den Arm Siehe Abbildungen auf Seite 10.

Positionieren Sie den Arm [03] so, dass ein Winkelstück an der Wand lehnt. Ziehen Sie Einstellschraube (T) an, um zu verhindern, dass sich der Arm während der Montage der Anschlussplatte des Fernsehers bewegt. Befestigen Sie die Anschlussplatte [02] des Fernsehers an der Armvorrichtung [03]. Wenn die Teile richtig zusammengebaut wurden, rasten sie mit einem klickenden Geräusch ein.

### 4-2 Befestigen Sie den Fernseher am Arm Siehe Abbildungen auf Seite 10.

Befestigen Sie die Anschlussplatte [02] des Fernsehers an der Armvorrichtung [03]. Wenn die Teile richtig zusammengebaut wurden, rasten sie mit einem klickenden Geräusch ein.

### 4-3 Befestigen Sie den Arm Siehe Abbildungen auf Seite 11.

**NEIGEN SIE DEN FERNSEHER NACH OBEN.** Setzen Sie die Feststellschraube [21] ein und ziehen Sie sie fest.

## 5 Einstellungen 5-1 bis 5-5 Siehe Abbildungen auf Seite 11 und 12.

### 5-6 Richten Sie den Fernseher waagrecht aus Siehe Abbildungen auf Seite 12.

Lösen Sie die Schrauben. Richten Sie den Fernseher waagrecht aus. Ziehen Sie die Schrauben wieder fest.

## 6 Kabelführung Siehe Abbildungen auf Seite 13

Entfernen Sie die Armabdeckungen, indem Sie auf den vorderen Bereich der Abdeckungen drücken. Der hintere Bereich der Abdeckung springt hoch. Ziehen Sie die Arme vollständig aus und verlegen Sie die Kabel durch die Arme. Lassen Sie genug Spiel, um ein Überdehnen der Kabel beim Bewegen des Arms zu verhindern. Bringen Sie die Kabelabdeckungen wieder an.

## Fehlerbehebung und Wartung

Entfernen des Fernsehers: (Siehe Abbildungen in Schritt 4.)

1. Lösen Sie die Feststellschraube [21].
2. Drücken Sie, um die Verriegelungsglasche (L) zu öffnen.
3. Heben Sie den Fernseher vorsichtig vom Arm [03].

Fernseher bleibt nicht in nach unten geneigter Position und bewegt sich nach oben.

1. Stellen Sie die Neigung ein (siehe Schritt 5-3).
2. Wenn das Problem weiterhin auftritt, wählen Sie eine Anschlussoption, die längere Abstandhalter verwendet (siehe Schritt 1-4).

Fernseher bleibt nicht in der Ausgangsstellung und bewegt sich nach unten.

1. Stellen Sie die Neigung ein (siehe Schritt 6).
2. Wenn das Problem weiterhin auftritt, wählen Sie eine Anschlussoption, die kürzere Abstandhalter verwendet (siehe Schritt 1-4).



**INSTRUCCIONES IMPORTANTES DE SEGURIDAD. GUARDE ESTAS INSTRUCCIONES. LEA TODO EL MANUAL ANTES DE UTILIZAR ESTE PRODUCTO.**

## Especificaciones **Consulte los gráficos en la página 3.**

- ✖ Peso máximo-**NO SUPERAR**: 79 kg (175 lb.) incluidos el televisor y los accesorios
- ✖ Giro:  $\pm 30^\circ$
- ✖ Inclinación:  $+5^\circ$  a  $-15^\circ$
- ✖ Nivelación:  $\pm 5^\circ$

### **▲ PRECAUCIÓN:** Evite posibles lesiones personales y daños materiales.

- ✖ No utilice este producto para ningún otro propósito que no sea el explícitamente especificado por el fabricante.
- ✖ La pared debe ser capaz de soportar hasta cinco veces el peso del monitor y la montura combinados.
- ✖ ¡Este producto no está diseñado para utilizar en paredes con montantes de metal!
- ✖ Si no entiende las instrucciones o si tiene dudas acerca de la seguridad de la instalación, el montaje o el uso del producto, póngase en contacto con el servicio de atención al cliente de Sanus Systems o llame a un técnico cualificado.
- ✖ El fabricante no se responsabiliza de ningún daño o lesión resultante del montaje incorrecto o el uso indebido.

## Especificaciones técnicas **Consulte los gráficos en la página 3.**

## Herramientas necesarias **Consulte los gráficos en la página 4.**

## Piezas y elementos de sujeción suministrados **Consulte los gráficos en la página 4.**

### **▲ ADVERTENCIA:** Este producto contiene piezas pequeñas que podrían causar asfixia si se tragasen.

Antes de comenzar a montar la unidad, verifique que todas las piezas estén incluidas y en buen estado. En caso de que falten piezas o alguna esté dañada, no devuelva el elemento defectuoso al distribuidor. Póngase en contacto con el servicio de atención al cliente. Nunca utilice piezas en mal estado.

**NOTA:** M4, M6, o M8 describe el diámetro, mm describe la longitud de los tornillos que están etiquetados M# X ##mm. No se utilizarán todos los elementos de sujeción incluidos.

## 1 Acople los soportes al televisor

### 1-1 Determine el patrón de orificios del televisor **Consulte los gráficos en la página 5.**

Afloje los cierres superiores [A] e inferiores [B].

Ajuste la placa del monitor [02] de modo que encaje en el patrón de orificios de su televisor.

Asegúrese de que la columna central esté alineada con el centro del televisor.

Apriete los cierres superiores [A] e inferiores [B]. No los apriete demasiado.

### 1-2 Seleccione el diámetro y la longitud de los elementos de sujeción **Consulte los gráficos en la página 6.**

El tipo de televisor le ayudará a determinar la configuración de elementos de sujeción que debe utilizar. Compruebe la configuración de elementos de sujeción recomendada para su tipo de televisor en la página siguiente.

**A.** Opción de instalación con espaciadores de 4 mm o 7 mm (televisores con la parte posterior plana)

**B.** Opción de instalación utilizando espaciadores de 14 mm (televisores con la parte posterior irregular)

**C.** Opción de instalación utilizando espaciadores de 24 mm (para televisores con la parte posterior irregular que requieren más longitud de la que ofrece el espaciador de 14 mm)

Enrosque manualmente los tornillos en los orificios roscados de la parte posterior del televisor para determinar el diámetro correcto del tornillo (M4, M6 o M8).

**▲ PRECAUCIÓN:** Evite posibles lesiones personales y daños materiales. Verifique que haya roscas adecuadas para sujetar los soportes al monitor. Si nota resistencia, no continúe y póngase en contacto con el servicio de atención al cliente. Utilice la combinación de tornillo y espaciador más corta que se ajuste a sus necesidades. Si usa elementos de sujeción demasiado largos puede dañar el televisor.

### 1-3 Acople los espaciadores a los soportes **Consulte los gráficos en la página 6.**

Coloque las arandelas de aislamiento [20] y los espaciadores en los soportes:

1. Empuje la arandela de aislamiento [20] a través de las aberturas correspondientes de los soportes [02].

2. Encaje la arandela de aislamiento [20] en el espaciador que seleccionó en el paso 1-2.

Si el televisor tiene la parte posterior plana, utilice el espaciador de 4 mm o el de 7 mm [14 o 15].

Si el televisor tiene la parte posterior curvada u obstruida, o si necesita más espacio para cables, huecos o protuberancias, utilice los espaciadores de 14 mm o 24 mm [16 o 17].

### 1-4 Colocación de los soportes en un televisor con la parte posterior plana **Consulte los gráficos en la página 7.**

En el paso 1-2, si seleccionó el:

perno de diámetro M4 x 20 mm [04] o M5 x 20 mm [08], utilice la arandela [18] y el espaciador M4/M5 [14].

perno de diámetro M6 x 25 mm [11] utilice la arandela [19] y el espaciador M6/M8 [15].

perno de diámetro M8 x 25 mm [13] utilice la arandela [19] y el espaciador M6/M8 [14].

Asegúrese de que los soportes estén a igual altura en la parte posterior del televisor.

Si necesita espacio adicional para cables, huecos o protuberancias, elija una de las configuraciones siguientes.

### 1-4 Colocación de los soportes en un televisor con la parte posterior irregular **Consulte los gráficos en la página 7.**

En el paso 1, si seleccionó el:

perno de diámetro M4 x 30 mm [05] o M5 x 30 mm [09], utilice la arandela [18] y el espaciador M4/M5 [16].

perno de diámetro M4 x 40 mm [06] o M5 x 40 mm [10], utilice la arandela [18] y el espaciador M4/M5 [17].

perno de diámetro M6 x 40 mm [12] o M8 x 45 mm [07], utilice la arandela [19] y el espaciador M6/M8 [17].

Asegúrese de que los soportes estén a igual altura en la parte posterior del televisor.

Se muestran las configuraciones estándar. Para aplicaciones especiales, o si no está seguro de la selección de elementos de sujeción, póngase en contacto con el servicio de atención al cliente.



## 2 Montaje en pared Montante de madera

### 2-1 Localice los montantes Consulte los gráficos en la página 8.

Si necesita ayuda para determinar la posición de la placa de pared, consulte Height Finder en sanus.com. Verifique el centro de los montantes utilizando un punzón, un clavo fino o un localizador de montantes de borde a borde.

**⚠ PRECAUCIÓN:** Evite posibles lesiones personales y daños materiales.

- ✖ Ningún material que cubra la pared debe superar los 16 mm (5/8 in.).
- ✖ Tamaño mínimo del montante de madera: común 51x102 mm (2 x 4 in.) (nominal 38x89 mm /1,5 x 3,5 in.).

### 2-2 Marque la pared Consulte los gráficos en la página 8.

Nivele la placa de pared [01] y marque la posición de los orificios.

### 2-3 Taladre los orificios guía Consulte los gráficos en la página 8.

**⚠ PRECAUCIÓN:** Evite posibles lesiones o daños materiales. Los orificios guía **DEBEN** taladrarse hasta una profundidad de 89 mm (3,5 in.), utilizando una broca de 5,5 mm (7/32 in.) de diámetro.

### 2-4 Apriete los pernos tirafondo Consulte los gráficos en la página 8.

**⚠ PRECAUCIÓN:** Evite posibles lesiones o daños materiales. El uso incorrecto podría reducir la capacidad de sujeción del perno tirafondo. Para evitar posibles lesiones o daños materiales:

- ✖ **NO** apriete excesivamente los pernos tirafondo [23].
- ✖ Apriete los pernos tirafondo [23] solo hasta que las arandelas [24] queden firmemente sujetas contra la placa de pared [01].

## 2 Montaje en pared Hormigón macizo o bloque de hormigón

### 2-1 Marque la pared Consulte los gráficos en la página 9.

Si necesita ayuda para determinar la posición de la placa de pared, consulte Height Finder en sanus.com.

Nivele la placa de pared [01] y marque la posición de los orificios.

**⚠ PRECAUCIÓN:** Evite posibles lesiones o daños materiales.

- ✖ Monte la placa de pared [01] directamente sobre la superficie de hormigón.
- ✖ Grosor mínimo del hormigón macizo: 203 mm (8 in.)
- ✖ Tamaño mínimo del bloque de hormigón: 203 mm x 203 mm x 406 mm (8 x 8 x 16 in.)

### 2-2 Taladre los orificios guía Consulte los gráficos en la página 9.

**⚠ PRECAUCIÓN:** Evite posibles lesiones o daños materiales.

- ✖ Los orificios guía **DEBEN** taladrarse hasta una profundidad de 89 mm (3,5 in.), utilizando una broca de 10 mm (3/8 in.) de diámetro.
- ✖ Nunca taladre sobre el cemento entre los bloques.

### 2-3 Inserte los anclajes y los pernos tirafondo Consulte los gráficos en la página 9.

Inserte los anclajes de los pernos tirafondo [25]. A continuación inserte los pernos tirafondo [23] a través de la placa de pared [01] en los anclajes.

**⚠ PRECAUCIÓN:** Evite posibles lesiones o daños materiales. El uso incorrecto podría reducir la capacidad de sujeción del perno tirafondo. Para evitar posibles lesiones o daños materiales:

- ✖ Asegúrese de que los anclajes [25] estén asentados al mismo nivel de la superficie de hormigón.
- ✖ Apriete los pernos tirafondo [23] solo hasta que las arandelas [24] queden firmemente sujetas contra la placa de pared [01].
- ✖ **NO** apriete excesivamente los pernos tirafondo [23].

## 3 Acople el brazo a la placa de pared

### 3-1 Alinee los orificios Consulte los gráficos en la página 10.

Instale el conjunto del brazo [03] en la placa de pared [01]. Las espigas de la parte superior del conjunto del brazo encajan en las ranuras la parte superior del carro deslizante. Asegúrese de alinear los orificios de la parte inferior del conjunto del brazo con los orificios del carro deslizante inferior.

### 3-2 Fije el brazo Consulte los gráficos en la página 10.

Fije el brazo [03] a la placa de pared [01] utilizando la llave hexagonal [29] y el tornillo [22].

## 4 Acople el televisor al brazo

### 4-1 Posicione el brazo Consulte los gráficos en la página 10.

Posicione el brazo [03] de modo que el codo quede presionado contra la pared. Apriete el ajuste de tensión (T) para evitar que los brazos se muevan mientras instala el soporte del televisor. Acople el soporte del televisor [02] al conjunto del brazo [03]. Se escuchará un clic cuando las partes queden montadas correctamente.

### 4-2 Acople el televisor al brazo Consulte los gráficos en la página 10.

Acople el soporte del televisor [02] al conjunto del brazo [03]. Se escuchará un clic cuando las partes queden montadas correctamente.

### 4-3 Fije el brazo Consulte los gráficos en la página 11.

**INCLINE EL TELEVISOR HACIA ARRIBA.** Instale y apriete el tornillo de bloqueo [21].

## 5 Ajustes 5-1 a 5-5 Consulte las ilustraciones en las páginas 11 y 12.

### 5-6 Ajuste el nivel Consulte los gráficos en la página 12.

Afloje los tornillos. Ajuste el nivel. Vuelva a apretar los tornillos.

## 6 Gestión de cables Consulte los gráficos en la página 13.

Quite las cubiertas del brazo presionando la parte delantera de la cubierta, y la parte trasera de la cubierta se levantará.

Estire cada brazo hasta su máxima extensión y luego dirija los cables a través del brazo. Deje suficiente holgura para evitar tirar del cable cuando se mueve el brazo. Vuelva a colocar las cubiertas del cable.

## Resolución de problemas y mantenimiento

Para retirar el televisor: (Consulte las ilustraciones del paso 4.)

1. Desenrosque el tornillo de bloqueo [21].
2. Empuje para liberar la pestaña de bloqueo (L).
3. Levante con cuidado el televisor para separarlo del brazo [03].

El televisor no mantiene la posición de inclinación hacia abajo y se mueve hacia arriba:

1. Ajuste la tensión de inclinación (consulte el paso 5-3).
2. Si el problema persiste, utilice una opción de instalación de soporte con espaciadores más largos (consulte el paso 1-4).

El televisor no mantiene la posición inicial y se mueve hacia abajo:

1. Ajuste la tensión de inclinación (consulte el paso 6).
2. Si el problema persiste, utilice una opción de instalación de soporte con espaciadores más cortos (consulte el paso 1-4).



## INFORMAÇÕES DE SEGURANÇA IMPORTANTES – GUARDE ESTAS INSTRUÇÕES – LEIA O MANUAL INTEIRO ANTES DE USAR

### Especificações Consulte a ilustração na página 3.

- ✘ Capacidade de peso—**NÃO EXCEDER**: 79 kg (175 lb.), incluindo TV e acessórios
- ✘ Giro:  $\pm 30^\circ$
- ✘ Inclinação:  $+5^\circ$  a  $-15^\circ$
- ✘ Nível:  $\pm 5^\circ$

#### **⚠ CUIDADO:** Evite possíveis ferimentos pessoais e dano à propriedade!

- ✘ Não use este produto para uma finalidade diferente daquela explicitamente especificada pelo fabricante.
- ✘ A parede tem que ser capaz de suportar cinco vezes o peso do monitor e do suporte combinados.
- ✘ Este produto não foi projetado para uso em paredes com parafusos de metal!
- ✘ Se houver dúvida sobre essas instruções ou sobre a segurança da instalação, montagem ou uso deste produto, entre em contato com o Atendimento ao Cliente ou ligue para um prestador de serviços qualificado.
- ✘ O fabricante não se responsabiliza por danos ou ferimentos causados por montagem ou uso incorretos.

### Especificações técnicas Consulte a ilustração na página 3.

### Ferramentas necessárias Consulte a ilustração na página 4.

### Peças e ferramentas fornecidas Consulte a ilustração na página 4.

#### **⚠ AVISO:** Este produto contém itens pequenos que podem oferecer risco de sufocamento se engolidos.

Antes de iniciar a montagem, verifique se todas as peças estão incluídas e intactas. Se qualquer peça estiver faltando ou se estiver danificada, não devolva o item danificado para seu fornecedor; entre em contato com o Atendimento ao Cliente. Nunca use peças danificadas!

**OBSERVAÇÃO:** M4, M6 ou M8 descrevem o diâmetro, mm descreve o comprimento dos parafusos identificados como M# X ## mm. Nem todas as ferramentas incluídas serão usadas.

## 1 Prenda os suportes na TV

### 1-1 Determine o padrão de orifício da TV Consulte a ilustração na página 5.

Afrouxe os fixadores superior [A] e inferior [B].

Ajuste a placa do monitor [02] para encaixar no padrão de orifício da sua TV.

Verifique se a coluna central está alinhada com o centro da TV.

Aperte os fixadores superior (A) e inferior (B). Não aperte demais.

### 1-2 Selecione o diâmetro e o comprimento do hardware Consulte a ilustração na página 6.

O tipo da TV ajudará a determinar qual configuração que deve ser usada. Combine o tipo da sua TV com a configuração na próxima página.

**A.** Instalação usando espaçadores de 4 ou 7 mm (TVs com parte traseira plana)

**B.** Instalação usando espaçadores de 14 mm (TVs com parte traseira irregular)

**C.** Instalação usando espaçadores de 24 mm (para TVs com parte traseira irregular e que exigem um comprimento maior do que o oferecido por um espaçador de 14 mm.)

Rosqueie manualmente os parafusos nas inserções rosqueadas, na parte traseira da TV, para determinar o diâmetro correto do parafuso (M4, M6, ou M8).

**⚠ CUIDADO:** Evite possíveis ferimentos pessoais e dano à propriedade! Verifique se há rosca adequada para prender os suportes no monitor. Se você encontrar resistência, pare imediatamente e contate o serviço ao cliente. Use a combinação mais curta de parafuso e espaçador para acomodar suas necessidades. Sua TV pode ser danificada se você usar hardware longo demais.

### 1-3 Prenda os espaçadores nos suportes Consulte a ilustração na página 6.

Prenda as arruelas de pressão [20] e os espaçadores nos suportes:

1. Empurre a arruela de pressão [20] pelas aberturas adequadas dos suportes [02].

2. Encaixe a arruela de pressão [20] no espaçador selecionado na etapa 1-2.

Se a TV tiver a parte traseira plana, use o espaçador de 4 mm ou 7 mm [14 ou 15].

Se a TV tiver a parte traseira curva ou obstruída, ou se você precisar de mais espaço para cabos, recuos ou protuberâncias, use o espaçador de 14 mm ou 24 mm [16 ou 17].

### 1-4 Prenda os suportes a uma TV com a parte traseira plana Consulte a ilustração na página 7.

Na etapa 1-2, se você selecionou o:

Parafuso M4 x 20 mm [04] ou M5 x 20 mm [08], use a arruela M4/M5 [18] e o espaçador [14].

Parafuso M6 x 25 mm [11], use a arruela M6/M8 [19] e o espaçador [15].

Parafuso M8 x 25 mm [13], use a arruela M6/M8 [19] e o espaçador [14].

Confirme que os suportes estão nivelados na parte de trás da TV.

Se você precisar de mais espaço para cabos, recuos ou protuberâncias, escolha uma das configurações abaixo.

### 1-4 Prenda os suportes a uma TV com a parte traseira irregular Consulte a ilustração na página 7.

Na etapa 1, se você selecionou o:

Parafuso M4 x 30 mm [05] ou M5 x 30 mm [09], use a arruela M4/M5 [18] e o espaçador [16].

Parafuso M4 x 40 mm [06] ou M5 x 40 mm [10], use a arruela M4/M5 [18] e o espaçador [17].

Parafuso M6 x 40 mm [12] ou M8 x 45 mm [07], use a arruela M6/M8 [19] e o espaçador [17].

Confirme que os suportes estão nivelados na parte de trás da TV.

As configurações padrão são mostradas. Para aplicações especiais, ou se você não tiver certeza sobre sua seleção de ferramentas, contate o Serviço ao cliente.



## 2 Pino de madeira montado na parede

### 2-1 Localize os pinos Consulte a ilustração na página 8.

Para obter assistência na determinação do local da placa da parede, consulte sanus.com. Verifique o centro do(s) pino(s) com um furador ou um prego fino, ou use um localizador de pino borda a borda.

**▲ CUIDADO:** Evite possíveis ferimentos pessoais e dano à propriedade!

- ✖ Qualquer material que cubra a parede não deve exceder 16 mm (5/8 pol.).
- ✖ Tamanho mínimo do pino de madeira: comum 51x102 mm (2 x 4 pol.) (nominal 38x89 mm /1,5 x 3,5 pol.)

### 2-2 Marque a parede Consulte a ilustração na página 8.

Nivele a placa de parede [01] e marque os locais de furo.

### 2-3 Faça os furos-piloto Consulte a ilustração na página 8.

**▲ CUIDADO:** Evite possíveis ferimentos ou dano à propriedade! Os furos-piloto **DEVEM** ser perfurados até uma profundidade de 89 mm (3,5 pol.), usando uma broca de 5,5 mm (7/32 pol.) de diâmetro.

### 2-4 Aperte os parafusos interfragmentários Consulte a ilustração na página 8.

**▲ CUIDADO:** Evite possíveis ferimentos ou dano à propriedade! O uso incorreto pode reduzir a potência de fixação do parafuso interfragmentário.

Para evitar possíveis ferimentos ou dano à propriedade:

- ✖ **NÃO** aperte demais os parafusos interfragmentários [23].
- ✖ Aperte os parafusos interfragmentários [23] somente até as arruelas [24] serem puxadas contra a placa da parede [01].

## 2 Montagem na parede Concreto sólido e bloco de concreto

### 2-1 Marque a parede Consulte a ilustração na página 9.

Para obter assistência na determinação do local da placa da parede, consulte sanus.com. Nivele a placa de parede [01] e marque os locais de furo.

**▲ CUIDADO:** Evite possíveis ferimentos ou dano à propriedade!

- ✖ Monte a placa da parede [01] diretamente na superfície de concreto.
- ✖ Espessura mínima do concreto sólido: 203 mm (8 pol.)
- ✖ Tamanho mínimo do bloco de concreto: 203 mm x 203 mm x 406 mm (8 x 8 x 16 pol.)

### 2-2 Faça os furos-piloto Consulte a ilustração na página 9.

**▲ CUIDADO:** evite possíveis ferimentos ou dano à propriedade!

- ✖ Os furos-piloto **DEVEM** ser perfurados até uma profundidade de 89 mm (3,5 pol.) usando uma broca de 10 mm (3/8 pol.) de diâmetro.
- ✖ Nunca perfure na argamassa entre os blocos.

### 2-3 Insira as âncoras e os parafusos interfragmentários Consulte a ilustração na página 9.

Insira as âncoras do parafuso interfragmentário [25]. Depois insira os parafusos interfragmentários [23] através da placa de parede [01] e nas âncoras.

**▲ CUIDADO:** Evite possíveis ferimentos ou dano à propriedade! O uso incorreto pode reduzir a potência de fixação do parafuso interfragmentário.

Para evitar possíveis ferimentos ou dano à propriedade:

- ✖ Certifique-se de que as âncoras [25] assentam de forma plana na superfície de concreto.
- ✖ Aperte os parafusos interfragmentários [23] somente até as arruelas [24] serem puxadas contra a placa da parede [01].
- ✖ **NÃO** aperte demais os parafusos interfragmentários [23].

## 3 Prenda o braço na placa da parede

### 3-1 Alinhe os furos Consulte a ilustração na página 10.

Instale o conjunto do braço [03] na placa da parede [01]. As cavilhas na parte superior do conjunto do braço se encaixam nos encaixes do carro deslizante superior. Certifique-se de alinhar os orifícios inferiores do conjunto do braço com o carro deslizante inferior.

### 3-2 Prenda o braço Consulte a ilustração na página 10.

Prenda o braço [03] na placa de parede [01] usando a chave hexagonal [29] e o parafuso [22].

## 4 Prenda a TV no braço

### 4-1 Posicione o braço Consulte a ilustração na página 10.

Posicione os braços [03] de modo que um conector angular fique pressionado contra a parede. Aperte o ajuste de tensão (T) para impedir que os braços se movam durante a instalação do suporte da TV. Prenda o suporte da TV [02] no conjunto do braço [03]. Um clique audível ocorre quando as partes são unidas corretamente.

### 4-2 Prenda a TV no braço Consulte a ilustração na página 10.

Prenda o suporte da TV [02] no conjunto do braço [03]. Um clique audível ocorre quando as partes são unidas corretamente.

### 4-3 Prenda o braço Consulte a ilustração na página 11.

**INCLINE A TV PARA CIMA.** Instale e aperte o parafuso de trava [21].

## 5 Ajustes 5-1 a 5-5 Consulte as ilustrações nas páginas 11 e 12.

### 5-6 Ajuste o nível Consulte a ilustração na página 12.

Afrouxe os parafusos. Ajuste o nível. Reaperte os parafusos.

## 6 Tratamento dos cabos Consulte a ilustração na página 13.

Remova as tampas do braço pressionando a parte frontal da tampa; a parte traseira saltará para cima.

Puxe cada braço em toda sua extensão e, então, direcione o cabo pelo braço. Deixe folga suficiente para evitar que os cabos se estendam quando o braço for movido. Recoloque as canaletas de cabo.

## Solução de problemas e manutenção

Para remover a TV: (Consulte as ilustrações na etapa 4.)

1. Desaparafuse o parafuso de trava [21].
2. Empurre e segure a lingueta da trava (L) para soltar.
3. Levante cuidadosamente a TV do braço [03].

A TV não mantém a posição de inclinação para baixo e flutua para cima:

1. Ajuste a configuração da tensão de inclinação (consulte a etapa 5-3).
2. Se o problema persistir, use uma opção de instalação do suporte que utilize espaçadores maiores (consulte a etapa 1-4).

A TV não mantém a posição inicial e flutua para baixo:

1. Ajuste a configuração da tensão de inclinação (consulte a etapa 6).
2. Se o problema persistir, use uma opção de instalação do suporte que utilize espaçadores menores (consulte a etapa 1-4).



## BELANGRIJKE VEILIGHEIDSLINSTRUCTIES – BEWAAR DEZE INSTRUCTIES – LEES DE VOLLEDIGE HANDLEIDING VOORAFGAAND AAN HET GEBRUIK

### Specificaties Raadpleeg de afbeeldingen op pagina 3

- ✘ Gewichtscapaciteit **NIET OVERSCHRIJDEN**: 79 kg (175 lb.) inclusief televisie en accessoires
- ✘ Zwenking:  $\pm 30^\circ$
- ✘ Kanteling:  $+5^\circ$  tot  $-15^\circ$
- ✘ Waterpas:  $\pm 5^\circ$

#### **▲ LET OP:** Voorkom mogelijk persoonlijk letsel en schade aan eigendommen!

- ✘ Gebruik dit product niet voor doeleinden die niet expliciet zijn gespecificeerd door de fabrikant.
- ✘ De wand moet geschikt zijn om vijf keer het gecombineerde gewicht van het scherm en de montagesteun te ondersteunen.
- ✘ Dit product is niet ontworpen voor gebruik aan een muur met een metalen constructie!
- ✘ Als u deze instructies niet begrijpt of twijfelt over de veiligheid van de installatie, de montage of het gebruik van dit product, neemt u contact op met de klantenservice of belt u met een erkend vakman.
- ✘ De fabrikant is niet aansprakelijk voor schade of letsel als gevolg van onjuiste montage of verkeerd gebruik.

### Technische specificaties Raadpleeg de afbeeldingen op pagina 3

### Benodigd gereedschap Raadpleeg de afbeeldingen op pagina 4.

### Meegeleverde onderdelen en materialen Zie de afbeeldingen op pagina 4.

#### **▲ WAARSCHUWING:** Dit product bevat kleine onderdelen die verstikkingsgevaar kunnen opleveren als ze worden ingeslikt.

Controleer voor de montage of alle onderdelen onbeschadigd aanwezig zijn. Mochten er onderdelen ontbreken of beschadigd zijn, breng het beschadigde item dan niet terug naar de dealer, maar neem contact op met de klantenservice. Gebruik nooit beschadigde onderdelen!

**OPMERKING:** M4, M6 of M8 is de diameter, mm is de lengte van schroeven die zijn voorzien van het label M# X ##mm. Niet alle bijgeleverde materialen zullen worden gebruikt.

## 1 De beugels aan de televisie monteren

### 1-1 Het gatenpatroon voor de televisie bepalen Zie de afbeeldingen op pagina 5.

Draai de bovenste [A] en onderste [B] bevestigingen los.

Pas de televisieplaat [02] zodanig aan dat deze past bij het gatenpatroon van uw televisie.

Zorg dat de middenkolom is uitgelijnd met het midden van uw televisie.

Draai de bovenste [A] en onderste [B] bevestigingen vast. Draai ze niet te vast.

### 1-2 De diameter en lengte van het materiaal selecteren Raadpleeg de afbeeldingen op pagina 6.

Op basis van het type televisie kunt u bepalen welke materialenconfiguratie u moet gebruiken. Zoek de voorgestelde materialenconfiguratie voor uw type televisie op de volgende pagina.

**A.** Installatieoptie met afstandhouders van 4 of 7 mm (televisies met een platte achterkant)

**B.** Installatieoptie met afstandhouders van 14 mm (televisies met een onregelmatige achterkant)

**C.** Installatieoptie met afstandhouders van 24 mm (voor televisies met een onregelmatige achterkant die meer lengte nodig hebben dan de afstandhouder van 14 mm biedt)

U moet de schroeven in de schroefinzetten aan de achterkant van de televisie handmatig vastdraaien, zodat u de juiste schroefdiameter kunt bepalen (M4, M6 of M8).

**▲ LET OP:** Voorkom mogelijk persoonlijk letsel en schade aan eigendommen! Controleer of er geschikte schroefdraden zijn om de beugels mee op het scherm te bevestigen. Als u weerstand voelt, moet u onmiddellijk stoppen en contact opnemen met de klantenservice. Gebruik de kortst mogelijke combinatie van schroef en afstandhouder als nodig is. Als u materialen gebruikt die te lang zijn, kunt u hiermee uw televisie beschadigen.

### 1-3 De afstandhouders bevestigen aan de beugels Zie de afbeeldingen op pagina 6.

Bevestig de schouderplaatjes [20] en afstandhouders aan de beugels

1. Duw het schouderplaatje [20] door de daarvoor bestemde openingen van de beugels [02].

2. Klik het schouderplaatje [20] in de afstandhouder die u in stap 1-2 hebt geselecteerd.

Als uw televisie een vlakke achterkant heeft, gebruikt u de afstandhouder van 4 mm of 7 mm [14 of 15].

Als uw televisie een gebogen achterkant of een achterkant met uitsteeksels heeft, of als u meer ruimte nodig hebt voor kabels, uitsparingen of uitsteeksels, gebruikt u de afstandhouder van 14 mm of 24 mm [16 of 17].

### 1-4 De beugels bevestigen aan een televisie met een vlakke achterkant Zie de afbeeldingen op pagina 7.

Als u in stap 1-2 het volgende hebt geselecteerd:

M4 x 20 mm- [04] M5 x 20 mm- [08] bout, gebruikt u de M4/M5-ring [18] en afstandhouder [14].

M6 x 25 mm-bout [11], gebruik dan de M6/M8-ring [19] en afstandhouder [15].

M8 x 25 mm-bout [13], gebruik dan de M6/M8-ring [19] en afstandhouder [14].

Controleer of de beugels waterpas op de achterkant van de televisie liggen.

Als u extra ruimte nodig hebt voor kabels, uitsparingen of uitsteeksels, kiest u een van de onderstaande configuraties.

### 1-4 Beugels bevestigen aan een televisie met een onregelmatige achterkant Zie de afbeeldingen op pagina 7.

Als u in stap 1 het volgende hebt geselecteerd:

M4 x 30 mm- [05] of M5 x 30 mm- bout [09], gebruik dan de M4/M5-ring [18] en afstandhouder [16].

M4 x 40 mm- [06] of M5 x 40 mm- bout [10], gebruik dan de M4/M5-ring [18] en afstandhouder [17].

M6 x 40 mm- [12] of M8 x 45 mm- bout [07], gebruik dan de M6/M8-ring [19] en afstandhouder [17].

Controleer of de beugels waterpas op de achterkant van de televisie liggen.

De standaardconfiguraties worden weergegeven. Voor speciale toepassingen of als u twijfelt over uw materialenkeuze, kunt u contact opnemen met de klantenservice.



## 2 Wandmontage Houten drager

### 2-1 Plaats de dragers Zie de afbeeldingen op pagina 8.

Voor hulp bij het bepalen van de locatie voor de wandplaat, zie Height Finder op sanus.com. Zoek het midden van de drager(s) met een priem of een dunne spijker, of gebruik een balkzoeker van rand tot rand.

**▲ LET OP:** Voorkom mogelijk persoonlijk letsel en schade aan eigendommen!

- ✘ Materialen die de muur bedekken, mogen niet dikker zijn dan 16 mm (5/8 in).
- ✘ Minimale grootte van houten drager: gebruikelijk 51 x 102 mm (2 x 4 in) (nominaal 38 x 89 mm / 1,5 x 3,5 in).

### 2-2 Markeer de wand Zie de afbeeldingen op pagina 8.

Plaats de wandplaat [01] waterpas en markeer de locaties van de gaten.

### 2-3 Boor de montagegaten Zie de afbeeldingen op pagina 8.

**▲ VOORZICHTIG:** Voorkom mogelijk letsel en schade aan eigendommen! De montagegaten **MOETEN** tot een diepte van 89 mm (3,5 in) worden geboord met behulp van een boorkop van 5,5 mm (7/32 in).

### 2-4 Draai de bouten vast Zie de afbeeldingen op pagina 8.

**▲ VOORZICHTIG:** Voorkom mogelijk letsel en schade aan eigendommen! Een onjuist gebruik kan de grip van de bout verminderen. Voorkom persoonlijk letsel of materiële schade:

- ✘ Draai de bouten **NIET** te strak [23].
- ✘ Draai de bouten [23] vast totdat de afstandhouders [24] stevig tegen de wandplaat [01] worden geduwd.

## 2 Op wand van solide beton of betonblokken monteren

### 2-1 Markeer de wand Zie de afbeeldingen op pagina 9.

Voor hulp bij het bepalen van de locatie voor de wandplaat, zie Height Finder op sanus.com. Plaats de wandplaat [01] waterpas en markeer de locaties van de gaten.

**▲ VOORZICHTIG:** Voorkom mogelijk letsel en schade aan eigendommen!

- ✘ Bevestig de wandplaat [01] rechtstreeks op het betonoppervlak.
- ✘ Minimale dikte van massief beton: 203 mm (8 in)
- ✘ Minimale grootte van betonblok: 203 mm x 203 mm x 406 mm (8 x 8 x 16 in.)

### 2-2 Boor de montagegaten Zie de afbeeldingen op pagina 9.

**▲ LET OP:** Voorkom mogelijk letsel en schade aan eigendommen!

- ✘ De montagegaten **MOETEN** tot een diepte van 89 mm (3,5 in) worden geboord met behulp van een boorkop van 10 mm (3/8 in).
- ✘ Boor nooit in het cement tussen blokken.

### 2-3 Breng de pluggen en bouten in Zie de afbeeldingen op pagina 9.

Monteer de pluggen in de bouten [25]. Steek vervolgens de bouten [23] door de wandplaat [01] en in de pluggen.

**▲ VOORZICHTIG:** Voorkom mogelijk letsel en schade aan eigendommen! Een onjuist gebruik kan de grip van de bout verminderen. Voorkom persoonlijk letsel of materiële schade:

- ✘ Zorg ervoor dat de pluggen [25] helemaal in het betonoppervlak worden geduwd.
- ✘ Draai de bouten [23] vast totdat de afstandhouders [24] stevig tegen de wandplaat [01] worden geduwd.
- ✘ Draai de bouten **NIET** te strak [23].

## 3 Arm aan wandplaat bevestigen

### 3-1 Lijn de gaten uit Zie de afbeeldingen op pagina 10.

Monteer het armmechanisme [03] in de wandplaat [01]. De pennen aan de bovenkant van het armmechanisme passen in de sleuven van de bovenste schuifwagen. Zorg ervoor dat u de onderste gaten van het armmechanisme op een lijn brengt met de gaten in de onderste schuifwagen.

### 3-2 Zet de arm vast Zie de afbeeldingen op pagina 10.

Zet de arm vast [03] aan de wandplaat [01] met behulp van de inbussleutel [29] en schroef [22].

## 4 Bevestig uw televisie aan de arm

### 4-1 Breng de arm in positie Zie de afbeeldingen op pagina 10.

Plaats de arm [03] zodat het draaipunt tegen de muur drukt. Draai de spanningsaanpassing (T) vast om te voorkomen dat de armen bewegen terwijl u de televisiebeugel installeert. Bevestig de televisiebeugel [02] aan de arm [03]. U hoort een klik wanneer de onderdelen goed zijn gemonteerd.

### 4-2 Bevestig de televisie aan de arm Zie de afbeeldingen op pagina 10.

Bevestig de televisiebeugel [02] aan de arm [03]. U hoort een klik wanneer de onderdelen goed zijn gemonteerd.

### 4-3 Zet de arm vast Zie de afbeeldingen op pagina 11.

**KANTEL DE TELEVISIE OMHOOG.** Plaats borgschroef [21] en draai hem vast.

## 5 Aanpassingen 5-1 tot en met 5-5 Zie de afbeeldingen op pagina's 11 en 12.

### 5-6 Pas het niveau aan Zie de afbeeldingen op pagina 12.

Draai de schroeven los. Pas het niveau aan. Draai de schroeven opnieuw vast.

## 6 Kabelbeheer Raadpleeg de afbeeldingen op pagina 13

Verwijder de kabelbedekkers door op de voorkant van de dekplaat te drukken. De achterkant van de dekplaat springt dan naar boven.

Trek iedere arm volledig uit en leg vervolgens de kabels door de arm. Laat genoeg speling over om te voorkomen dat de kabels uitrekken wanneer u de arm beweegt. Bevestig de kabelbedekkers opnieuw.

## Probleemoplossing en onderhoud

De televisie verwijderen: (Zie de illustraties bij stap 4.)

1. Draai de borgschroef [21] los.
2. Duw op vergrendelklep (L) om hem vrij te geven.
3. Til de televisie voorzichtig van de arm [03] af.

Televisie blijft niet in de omlaag gekantelde positie staan en beweegt naar boven:

1. Pas de ingestelde kantelspanning aan (zie stap 5-3).
2. Als het probleem zich blijft voordoen, gebruikt u de optie met een beugelinstallatie waarbij langere afstandhouders worden gebruikt (zie stap 1-4).

Televisie blijft niet in de standaardpositie staan en beweegt omlaag:

1. Pas de ingestelde kantelspanning aan (zie stap 6).
2. Als het probleem zich blijft voordoen, gebruikt u de optie met een beugelinstallatie waarbij kortere afstandhouders worden gebruikt (zie stap 1-4).



## ISTRUZIONI DI SICUREZZA IMPORTANTI – CONSERVARE QUESTE ISTRUZIONI – LEGGERE TUTTE LE ISTRUZIONI PRIMA DI USARE QUESTO PRODOTTO

### Specifiche Vedere la grafica a pagina 3.

- ✖ Portata-**NON ECCEDERE**: 79 kg (175 libbre) comprende televisore e accessori
- ✖ Funzione girevole:  $\pm 30^\circ$
- ✖ Inclinazione: da  $+5^\circ$  a  $-15^\circ$
- ✖ Livello:  $\pm 5^\circ$

#### **⚠ ATTENZIONE:** evitare la possibilità di danni alle cose o lesioni alle persone!

- ✖ Non utilizzare il prodotto per qualsiasi scopo non esplicitamente specificato dal produttore.
- ✖ La parete deve essere in grado di sostenere cinque volte il peso complessivo del monitor e di tutti i supporti.
- ✖ Questo prodotto non è progettato per l'uso su pareti con montanti metallici.
- ✖ Se le istruzioni risultassero poco chiare o in casi dubbi riguardo la sicurezza dell'installazione, dell'assemblaggio o dell'utilizzo del prodotto, contattare l'Assistenza clienti oppure rivolgersi a un tecnico qualificato.
- ✖ Il produttore non è responsabile per danni o lesioni personali derivanti dall'assemblaggio o dall'uso non corretti.

### Specifiche tecniche Vedere la grafica a pagina 3.

### Strumenti richiesti Vedere la grafica a pagina 4.

### Pezzi e componenti forniti Vedere la grafica a pagina 4.

#### **⚠ ATTENZIONE:** questo prodotto comprende elementi di piccole dimensioni che potrebbero causare il soffocamento in caso di ingestione.

Prima di iniziare il montaggio, assicurarsi di avere tutti i pezzi, e che questi non siano stati danneggiati. Se qualsiasi pezzo manca o risulta danneggiato, non riportare l'elemento danneggiato in negozio, rivolgersi invece all'Assistenza clienti. Non usare mai pezzi danneggiati!

**NOTA:** M4, M6 o M8 descrive il diametro, mm descrive la lunghezza delle viti che sono etichettate M# X ##mm. Non tutti i componenti inclusi nella confezione verranno usati.

## 1 Fissaggio delle staffe di interfaccia al televisore

### 1-1 Determinare la sequenza dei fori del televisore Vedere la grafica a pagina 5.

Allentare i dispositivi di fissaggio superiore **[A]** e inferiore **[B]**.

Regolare la piastra del monitor **[02]** in modo che si adatti alla sequenza dei fori di montaggio del televisore.

Assicurarsi che la colonna centrale sia allineata con il centro del televisore.

Serrare i dispositivi di fissaggio superiore **(A)** e inferiore **(B)**. Non stringere eccessivamente.

### 1-2 Selezionare la lunghezza e il diametro dei componenti Vedere la grafica a pagina 6.

Il tipo di televisore può aiutare a determinare quale configurazione dei componenti usare. Confrontare il tipo di televisore con la configurazione dei componenti suggerita nella pagina successiva.

**A.** Opzione di installazione con distanziatori da 4 oppure 7 mm (televisori con il retro piatto)

**B.** Opzione di installazione con distanziatori da 14 mm (televisori con il retro irregolare)

**C.** Opzione di installazione con distanziatori da 24 mm (per televisori con il retro irregolare che richiedono una lunghezza maggiore di quella fornita dal distanziatore da 14 mm).

Presentare le viti negli inserti filettati sul retro del televisore per determinare il diametro corretto delle viti (M4, M6 o M8).

#### **⚠ ATTENZIONE:** evitare la possibilità di danni alle cose o lesioni alle persone! Assicurarsi che la parte filettata sia sufficiente ad assicurare le staffe al monitor.

Se si avverte resistenza, fermarsi subito e contattare l'Assistenza clienti. Per rispondere alle proprie esigenze, utilizzare la combinazione vite/distanziatore più corta.

L'impiego di componenti troppo lunghi potrebbe danneggiare il televisore.

### 1-3 Fissare i distanziatori alle staffe Vedere la grafica a pagina 6.

Fissare le rondelle spallamento **[20]** e i distanziatori alle staffe

1. Spingere la rondella spallamento **[20]** attraverso le opportune aperture delle staffe **[02]**.

2. Far scattare la rondella spallamento **[20]** nel distanziatore selezionato al passo 1-2.

Se il televisore ha il retro piatto, usare il distanziatore da 4 mm o da 7 mm **[14 o 15]**.

Se il televisore ha il retro curvo o ostruito, oppure se è necessario uno spazio maggiore per sistemare cavi, incassi o sporgenze, usare un distanziatore da 14 mm o da 24 mm **[16 o 17]**.

### 1-4 Fissare le staffe a un televisore con il retro piatto Vedere la grafica a pagina 7.

Al passo 1-2, se si seleziona il:

bullone M4 x 20 mm **[04]** o M5 x 20 mm **[08]**, usare la rondella M4/M5 **[18]** e il distanziatore **[14]**.

diametro del bullone M6 x 25 mm **[11]** usare la rondella M6/M8 **[19]** e il distanziatore **[15]**.

diametro del bullone M8 x 25 mm **[13]** usare la rondella M6/M8 **[19]** e il distanziatore **[14]**.

Verificare che le staffe siano livellate sul retro del televisore.

Se è necessario uno spazio maggiore per sistemare cavi, incassi o sporgenze, scegliere una delle configurazioni sottostanti.

### 1-4 Fissare le staffe a un televisore con il retro irregolare Vedere la grafica a pagina 7.

Al passo 1, se si seleziona il:

bullone M4 x 30 mm **[05]** o M5 x 30 mm **[09]**, usare la rondella M4/M5 **[18]** e il distanziatore **[16]**.

bullone M4 x 40 mm **[06]** o M5 x 40 mm **[10]**, usare la rondella M4/M5 **[18]** e il distanziatore **[17]**.

bullone M6 x 40 mm **[12]** o M8 x 45 mm **[07]**, usare la rondella M6/M8 **[19]** e il distanziatore **[17]**.

Verificare che le staffe siano livellate sul retro del televisore.

L'illustrazione mostra le configurazioni standard. Per applicazioni particolari, o in caso di qualsiasi dubbio sulla selezione dell'hardware, rivolgersi all'Assistenza clienti.





## 2 Montaggio a parete Montante di legno

### 2-1 Individuare i montanti Vedere la grafica a pagina 8.

Per determinare la posizione della piastra, è possibile consultare la funzione di assistenza Height Finder sul sito sanus.com. Verificare il centro del montante o dei montanti con un punteruolo, un chiodo sottile, oppure con un cercamontanti per rilevare la distanza da bordo a bordo.

**▲ ATTENZIONE:** evitare la possibilità di danni alle cose o lesioni alle persone!

- ✘ Lo spessore di qualsiasi materiale che copre la parete non deve eccedere i 16 mm (5/8 poll.).
- ✘ Dimensione minima del montante di legno: comune 51x102 mm (2 x 4 poll.) (nominale 38x89 mm /1,5 x 3,5 poll.).

### 2-2 Contrassegnare la parete Vedere la grafica a pagina 8.

Mettere a livello la piastra a muro [01] e contrassegnare le posizioni dei fori.

### 2-3 Praticare i fori guida Vedere la grafica a pagina 8.

**▲ ATTENZIONE:** evitare la possibilità di danni alle cose o lesioni alle persone! I fori guida **DEVONO** essere praticati a una profondità di 89 mm (3,5 poll.), con una punta per trapano del diametro da 5,5 mm (7/32 poll.).

### 2-4 Serrare i tirafondi Vedere la grafica a pagina 8.

**▲ ATTENZIONE:** evitare la possibilità di danni alle cose o lesioni alle persone! L'utilizzo improprio potrebbe ridurre la capacità di tenuta dei tirafondi. Per evitare la possibilità di danni alle cose o lesioni alle persone:

- ✘ **NON** serrare eccessivamente i tirafondi [23].
- ✘ Serrare i tirafondi [23] solo fino a quando le rondelle [24] non sono tirate fermamente contro la piastra a muro [01].

## 2 Montaggio a parete Calcestruzzo o blocchi di calcestruzzo

### 2-1 Contrassegnare la parete Vedere la grafica a pagina 9.

Per determinare la posizione della piastra, è possibile consultare la funzione di assistenza Height Finder sul sito sanus.com. Mettere a livello la piastra a muro [01] e contrassegnare le posizioni dei fori.

**▲ ATTENZIONE:** evitare la possibilità di danni alle cose o lesioni alle persone!

- ✘ Montare la piastra a muro [01] direttamente sulla superficie di calcestruzzo.
- ✘ Spessore minimo del calcestruzzo: 203 mm (8 poll.).
- ✘ Dimensione minima del blocco di calcestruzzo: 203 mm x 203 mm x 406 mm (8 x 8 x 16 poll.).

### 2-2 Praticare i fori guida Vedere la grafica a pagina 9.

**▲ ATTENZIONE:** evitare la possibilità di danni alle cose o lesioni alle persone!

- ✘ I fori guida **DEVONO** essere praticati a una profondità di 89 mm (3,5 poll.), con una punta per trapano del diametro da 10 mm (3/8 poll.).
- ✘ Non praticare mai i fori nei giunti di malta tra i blocchi di calcestruzzo.

### 2-3 Inserire i tasselli e i tirafondi Vedere la grafica a pagina 9.

Inserire i tasselli dei tirafondi [25]. Quindi inserire i tirafondi [23] attraverso la piastra a muro [01] e nei tasselli.

**▲ ATTENZIONE:** evitare la possibilità di danni alle cose o lesioni alle persone! L'utilizzo improprio potrebbe ridurre la capacità di tenuta dei tirafondi. Per evitare la possibilità di danni alle cose o lesioni alle persone:

- ✘ assicurarsi che i tasselli [25] siano inseriti a livello rispetto alla superficie di calcestruzzo.
- ✘ Serrare i tirafondi [23] solo fino a quando le rondelle [24] non sono tirate fermamente contro la piastra a muro [01].
- ✘ **NON** serrare eccessivamente i tirafondi [23].

## 3 Fissare il braccio alla piastra a muro

### 3-1 Allineare i fori guida Vedere la grafica a pagina 10.

Installare il gruppo braccio [03] nella piastra a muro [01]. I perni sulla parte superiore del gruppo braccio si inseriscono nelle asole del carrello scorrevole superiore. Assicurarsi di allineare i fori inferiori del gruppo braccio con i fori nel carrello scorrevole inferiore.

### 3-2 Assicurare il braccio Vedere la grafica a pagina 10.

Assicurare il braccio [03] alla piastra a muro [01] con una chiave esagonale [29] e una vite [22].

## 4 Fissare il televisore al braccio

### 4-1 Posizionare il braccio Vedere la grafica a pagina 10.

Posizionare i bracci [03] in modo che il gomito sia appoggiato alla parete. Serrare la regolazione della tensione (T) per evitare che i bracci si muovano durante l'installazione della staffa del televisore. Fissare la staffa del televisore [02] al gruppo braccio [03]. Se le parti sono montate correttamente, si dovrebbe sentire un "clic" ben distinto.

### 4-2 Assicurare il televisore al braccio Vedere la grafica a pagina 10.

Fissare la staffa del televisore [02] al gruppo braccio [03]. Se le parti sono montate correttamente, si dovrebbe sentire un "clic" ben distinto.

### 4-3 Assicurare il braccio Vedere la grafica a pagina 11.

**INCLINARE IL TELEVISORE VERSO L'ALTO.** Installare e stringere la vite di fissaggio [21].

## 5 Regolazioni da 5-1 a 5-5 Vedere le illustrazioni alle pagine 11 e 12.

### 5-6 Regolare il livello Vedere la grafica a pagina 12.

Allentare le viti. Regolare il livello. Serrare nuovamente le viti.

## 6 Gestione dei cavi Vedere la grafica a pagina 13.

Rimuovere i coperchi dei bracci premendo la parte anteriore del coperchio; la parte posteriore del coperchio si solleverà.

Tirare ciascun braccio fino alla completa estensione, quindi far passare i cavi attraverso il braccio. Lasciare abbastanza gioco da evitare lo stiramento dei cavi quando si muove il braccio. Riposizionare i coperchi del cavo.

## Risoluzione dei problemi e manutenzione

Per rimuovere il televisore: (Vedere le illustrazioni al passo 4).

1. Allentare la vite di bloccaggio [21].
2. Per rilasciare la linguetta di bloccaggio (L) premere e tenere premuto.
3. Sollevare con cura il televisore dal braccio [03].

Il televisore non mantiene l'inclinazione verso il basso, e si sposta verso l'alto:

1. Regolare l'impostazione della tensione dell'inclinazione (vedere il passo 5-3).
2. Se il problema persiste, usare un'opzione di installazione con una staffa che impiega distanziatori più lunghi (vedere il passo 1-4).

Il televisore non mantiene la posizione home, e si sposta verso l'alto:

1. Regolare l'impostazione della tensione dell'inclinazione (vedere il passo 6).
2. Se il problema persiste, usare un'opzione di installazione con una staffa che impiega distanziatori più corti (vedere il passo 1-4).

**TÄRKEITÄ TURVALLISUUSOHJEITA – SÄILYTÄ NÄMÄ OHJEET – LUE OPAS KOKONAAN ENNEN LAITTEEN KÄYTTÄMISTÄ****Tekniset tiedot** Katso kuvat sivulta 3.

- ✖ Painokapasiteetti-**ÄLÄ YLITÄ:** 79 kg (175 lb.) mukaan lukien TV ja mahdolliset lisälaitteet
- ✖ Kääntö: ±30°
- ✖ Kallistus: +5° - -15°
- ✖ Taso: ±5°

**VAROITUS:** Vältä mahdolliset henkilövahingot ja laitevauriot!

- ✖ Käytä laitetta vain valmistajan ilmoittamiin käyttötarkoituksiin.
- ✖ Seinän täytyy kestää viisi kertaa näytön ja telineen yhteispaino.
- ✖ Laitetta ei voi asentaa seinälle, jossa on metallikoolaus!
- ✖ Jos et ymmärrä näitä ohjeita, tai jos sinulla on laitteen kokoamiseen, asennukseen tai käyttämiseen liittyviä kysymyksiä, ota yhteyttä asiakaspalveluun tai soita valtuutetulle rakentajalle.
- ✖ Valmistaja ei ole vastuussa virheellisen kokoamisen tai käytön aiheuttamista vaurioista tai vahingoista.

**Tekniset tiedot** Katso kuvat sivulta 3.**Tarvittavat työkalut** Katso kuvat sivulta 4.**Toimitetut osat ja kiinnitysosat** Katso kuvat sivulta 4.**VAROITUS:** Laite sisältää pieniä osia, jotka voivat aiheuttaa tukehtumisvaaran.

Varmista ennen kokoamista, että pakkaus sisältää kaikki osat ja ettei osissa ole vaurioita. Jos osia puuttuu tai ne ovat vaurioituneita, ota yhteyttä asiakaspalveluun; älä palauta vaurioituneita osia valmistajalle. Älä käytä vaurioituneita osia!

**HUOMAUTUS:** M4, M6 tai M8 kertoo ruuvinkalkaisijan, mm ruuvinkpituuden. Ruuvink merkintätapa on M# X ##mm. Kaikkia laitteen mukana toimitettuja kiinnitysosia ei käytetä.

**1 Kiinnikkeiden kiinnittäminen televisioon****1-1 Määritä television reikäkuvi** Katso kuvat sivulta 5.

Löysää ylä- [A] ja ala- [B] kiinnittimet.

Sääda TV-levy [02] vastaamaan television reikäkuviota.

Varmista, että keskipylyvä on kohdistettu television keskikohdan kanssa.

Kiristä ylä- (A) ja ala- (B) kiinnittimet. Älä kiristä liian tiukalle.

**1-2 Valitse kiinnitysosank halkaisija ja pituus** Katso kuvat sivulta 6.

Television tyyppi auttaa määrittämään käytettävät kiinnitysosat. Katso tyyppikohtaiset kiinnitysosat seuraavalta sivulta.

**A.** Asennus 4 tai 7 mm:n välikappaleiden kanssa (TV:t, joiden takaosa on tasainen)

**B.** Asennus 14 mm:n välikappaleiden kanssa (TV:t, joiden takaosa on epäsäännöllinen)

**C.** Asennus 24 mm:n välikappaleiden kanssa (TV:t, joiden takaosa on epäsäännöllinen ja joihin 14 mm:n välikappale ei ole riittävä)

Ruuvaa ruuveja käsin TV:n takaosaan määrittääksesi oikeank halkaisijakookoon (M4, M6 tai M8).

**VAROITUS:** Vältä mahdolliset henkilövahingot ja laitevauriot! Varmista, että kiinnikkeiden kiinnittämiseksi on sopivat kierteet. Jos kohtaat vastustusta, lopeta välittömästi ja ota yhteyttä asiakaspalveluun. Käytä lyhintä mahdollista, tarkoitukseen sopivaa ruuvi-välikappale-yhdistelmää. Liian pitkien kiinnitysosien käyttäminen voi vaurioittaa TV:tä.

**1-3 Liitä välikappaleet kiinnikkeisiin** Katso kuvat sivulta 6.

Kiinnitä laippa-aluslevyt [20] ja välikappaleet kiinnikkeisiin:

1. Paina laippa-aluslevy [20] kiinnikkeiden aukkojen läpi [02].

2. Napsauta laippa-aluslevy [20] kohdassa 1-2 valittuun välikappaleeseen.

Jos TV:n takaosa on tasainen, käytä joko 4 mm:n tai 7 mm:n välikappaleita [14 tai 15].

Jos TV:n takaosa on kaareva tai epäsäännöllinen, tai jos tarvitset lisätilaa johtoja, syvennyksiä tai ulokkeita varten, käytä joko 14 mm:n tai 24 mm:n välikappaleita [16 tai 17].

**1-4 Kiinnikkeiden kiinnittäminen televisioon, jonka takaosa on tasainen** katso kuvat sivulta 7.

Jos kohdassa 1-2 valitaan:

M4 x 20 mm [04] tai M5 x 20 mm [08], käytä M4/M5-aluslevyä [18] ja välikappaletta [14].

M6 x 25 mm [11] pultti, käytä M6/M8-aluslevyä [19] ja välikappaletta [15].

M8 x 25 mm [13] pultti, käytä M6/M8-aluslevyä [19] ja välikappaletta [14].

Varmista, että kiinnikkeet ovat tasaisesti TV:n takaosaa vasten.

Jos tarvitset lisätilaa johtoja, syvennyksiä tai ulokkeita varten, käytä jotakin alla esitettyistä asennustavoista.

**1-4 Kiinnikkeiden kiinnittäminen televisioon, jonka takaosa on epätasainen** katso kuvat sivulta 7.

Jos kohdassa 1 valitaan:

M4 x 30 mm [05] tai M5 x 30 mm [09] pultti, käytä M4/M5-aluslevyä [18] ja välikappaletta [16].

M4 x 40 mm [06] tai M5 x 40 mm [10] pultti, käytä M4/M5-aluslevyä [18] ja välikappaletta [17].

M6 x 40 mm [12] tai M8 x 45 mm [07] pultti, käytä M6/M8-aluslevyä [19] ja välikappaletta [17].

Varmista, että kiinnikkeet ovat tasaisesti TV:n takaosaa vasten.

Kuvassa tavalliset asennustavat. Ota erityistapauksissa ja kiinnitysosien valintaa koskeissa kysymyksissä yhteyttä asiakaspalveluun.



## 2 Kiinnittäminen seinälle Koolauspuut

### 2-1 Etsi koolauspuut Katso kuvat sivulta 8.

Jos tarvitset apua seinälevyn sijainnin määrittämisessä, tutustu Height Finder -sovellukseen osoitteessa sanus.com. Etsi koolauspuiden keskikohta lävistimellä, ohuella naulalla tai mittarilla.

**VAROITUS:** Vältä mahdolliset henkilövahingot ja laitevauriot!

- ✘ Seinää peittävän materiaalin paksuus saa olla enintään 16 mm (5/8 in.).
- ✘ Koolauspuiden vähimmäiskoko: tavallinen 51x102 mm (2 x 4 in.) (nimelliskoko 38x89 mm / 1.5 x 3.5 in.).

### 2-2 Tee seinään merkki Katso kuvat sivulta 8.

Aseta seinälevy [01] vaakasuoraan ja merkitse reikien paikat.

### 2-3 Poraa ohjausreiät Katso kuvat sivulta 8.

**VAROITUS:** Vältä mahdolliset henkilövahingot ja laitevauriot! Ohjausreikien syvyyden **TÄYTYY** olla vähintään 89 mm (3.5 in.) ja ne täytyy porata halkaisijaltaan 5,5 mm:n (7/32 in.) terällä.

### 2-4 Kiristä ankkuriruuvit Katso kuvat sivulta 8.

**VAROITUS:** Vältä mahdolliset henkilövahingot ja laitevauriot! Virheellinen käyttö voi alentaa kansiruuvien pitovoimaa. Vältä mahdolliset henkilövahingot ja laitevauriot:

- ✘ **ÄLÄ** kiristä kansiruuveja [23] liikaa.
- ✘ Kiristä kansiruuveja [23] vain siihen asti, kunnes aluslevyt [24] painuvat tiukasti seinälevyä [01] vasten.

## 2 Kiinnittäminen seinälle Betoni tai betoniharkko

### 2-1 Tee seinään merkki Katso kuvat sivulta 9.

Jos tarvitset apua seinälevyn sijainnin määrittämisessä, tutustu Height Finder -sovellukseen osoitteessa sanus.com. Aseta seinälevy [01] vaakasuoraan ja merkitse reikien paikat.

**VAROITUS:** Vältä mahdolliset henkilövahingot ja laitevauriot!

- ✘ Kiinnitä seinälevy [01] suoraan betonipinnalle.
- ✘ Betonin vähimmäispaksuus: 203 mm (8 in.)
- ✘ Betoniharkon vähimmäiskoko: 203 mm x 203 mm x 406 mm (8 x 8 x 16 in.)

### 2-2 Poraa ohjausreiät Katso kuvat sivulta 9.

**VAROITUS:** Vältä mahdolliset henkilövahingot ja laitevauriot!

- ✘ Ohjausreikiä syvyyden **TÄYTYY** olla vähintään 89 mm (3.5 in.) ja ne täytyy porata halkaisijaltaan 10 mm:n (3/8 in.) terällä.
- ✘ Älä poraa harkkojen välissä olevaan laastiin.

### 2-3 Aseta ja kiristä ankkuriruuvit Katso kuvat sivulta 9.

Kiinnitä kansiruuvien ankkurit [25]. Kiinnitä sitten kansiruuvit [23] seinälevyn [01] läpi ankkureihin.

**VAROITUS:** Vältä mahdolliset henkilövahingot ja laitevauriot! Virheellinen käyttö voi alentaa kansiruuvien pitovoimaa. Vältä mahdolliset henkilövahingot ja laitevauriot:

- ✘ Varmista, että ankkurien [25] kannat ovat samassa tasossa betonipinnan kanssa.
- ✘ Kiristä kansiruuveja [23] vain siihen asti, kunnes aluslevyt [24] painuvat tiukasti seinälevyä [01] vasten.
- ✘ **ÄLÄ** kiristä kansiruuveja [23] liikaa.

## 3 Tukivarren kiinnittäminen seinälevyyn

### 3-1 Kohdista ohjausreiät Katso kuvat sivulta 10.

Asenna varsikokoonpano [03] seinälevyyn [01]. Varsikokoonpanon päällä olevat tapit menevät ylempään liukuvaunuun. Kohdista varsikokoonpanon alareiat alemman liukuvaunun reikiin kanssa.

### 3-2 Kiinnitä varsi Katso kuvat sivulta 10.

Kiinnitä varsi [03] seinälevyyn [01] kuusioavaimella [29] ja ruuvilla [22].

## 4 TV:n kiinnittäminen tukivarteen

### 4-1 Säädä varsi Katso kuvat sivulta 10.

Aseta tukivarsi [03] niin, että kulmakappale painuu seinää vasten. Kiristä jäykkyyden säätö (T). Näin tukivarret eivät voi liikkua TV-kiinnikkeen asennuksen yhteydessä. Kiinnitä TV-kiinnike [02] varsikokoonpanoon [03]. Naksahdus kertoo osien olevan paikoillaan.

### 4-2 Kiinnitä TV tukivarteen Katso kuvat sivulta 10.

Kiinnitä TV-kiinnike [02] varsikokoonpanoon [03]. Naksahdus kertoo osien olevan paikoillaan.

### 4-3 Kiinnitä varsi Katso kuvat sivulta 11.

**TELEVISION KALLISTUS YLÖSPÄIN.** Asenna ja kiristä lukitusruuvi [21].

## 5 Säädöt 5-1 - 5-5 Katso kuvat sivuilta 11 ja 12

### 5-6 Säädä vaaka-asento Katso kuvat sivulta 12.

Löysää ruuvit. Säädä vaakataso. Kiristä ruuvit.

## 6 Kaapelisuoja Katso kuvat sivulta 13.

Poista varsisuojat painamalla suojan etuosasta; suojan takaosa nousee ylöspäin.

Vedä varret täyteen pituuteen ja vedä johdot varren läpi. Jätä riittävästi ylimääräistä johtoa, jotta johto ei veny vartta liikuttaessa. Kiinnitä kaapelisuoja.

## Vianetsintä ja huolto

TV:n poistaminen: (Katso kuvat kohdasta 4.)

1. Avaa kiinnitysruuvi [21].
2. Vapauta lukituskieleke (L) painamalla.
3. Nosta TV varovasti varresta [03].

TV ei pysy alaspäin kallistettuna, vaan se palaa takaisin ylös:

1. Säädä kallistuksen jäykkyyasetusta (katso kohta 5-3).
  2. Jos ongelma jatkuu, asenna TV uudelleen käyttämällä pidempiä välikappaleita (katso kohta 1-4).
- TV ei pysy paikallaan, vaan kallistuu alaspäin:
1. Säädä kallistuksen jäykkyyasetusta (katso kohta 6).
  2. Jos ongelma jatkuu, asenna TV uudelleen käyttämällä lyhyempiä välikappaleita (katso kohta 1-4).



## VIKTIGA SÄKERHETSANVISNINGAR – SPARA DESSA ANVISNINGAR – LÄS HELA BRUKSANVISNINGEN INNAN DU ANVÄNDER DENNA PRODUKT

### Specifikationer Se bild på sidan 3.

- ✘ Viktkapacitet – **ÖVERSKRID INTE:** 79 kg (175 lb.), inkluderar TV och tillbehör
- ✘ Vridning:  $\pm 30^\circ$
- ✘ Lutning:  $+5^\circ$  till  $-15^\circ$
- ✘ Jämn:  $\pm 5^\circ$

#### **⚠ VARNING:** Undvik risk för personsador och materiella skador!

- ✘ Använd inte denna produkt för andra ändamål än dem som uttryckligen omnämns av tillverkaren.
- ✘ Väggen måste kunna bära en vikt på upp till fem gånger bildskärm och upphängning tillsammans.
- ✘ Produkten är inte avsedd för användning på väggar med metallreglar.
- ✘ Om du inte förstår dessa anvisningar eller är tveksam om installationen, monteringen eller användningen är säker, kontakta kundtjänst eller en kvalificerad tekniker.
- ✘ Tillverkaren kan inte hållas ansvarig för skador eller olycksfall som förorsakats av felaktig montering eller användning.

### Tekniska specifikationer Se bild på sidan 3.

### Verktyg som behövs Se bild på sidan 4.

### Medföljande delar och monteringstillbehör Se bild på sidan 4.

#### **⚠ VARNING:** Den här produkten innehåller små delar som kan utgöra kvävningrisk om de sväljs.

Innan du påbörjar hopmontering ska du kontrollera att alla delar finns med och är intakta. Om någon del saknas eller är skadad ska du inte returnera den skadade produkten till din återförsäljare, utan vända dig direkt till kundtjänst. Använd aldrig skadade delar!

**Obs!** M4, M6 eller M8 anger diameter, mm anger längden på de skruvar som betecknas M# X ##mm. Alla monteringstillbehör som medföljer kommer inte att användas.

## 1 Montera gränssnittsfästena till TV:n

### 1-1 Fastställa hålmönster för TV:n Se bild på sidan 5.

Lossa de övre **[A]** och nedre **[B]** fästanordningarna.

Ställ in bildskärmsplattan **[02]** så att den passar TV:ns hålmönster.

Kontrollera att staven i mitten är inriktad mot TV:ns mitt.

Dra åt de övre **(A)** och nedre **(B)** fästanordningarna. Dra inte åt för hårt.

### 1-2 Välja diameter och längd på monteringstillbehören Se bild på sidan 6.

Med hjälp av din TV-typ avgör du vilka monteringstillbehör du ska använda. Se vilka monteringstillbehör du behöver till din typ av TV på nästa sida.

**A.** Installationsalternativ med 4 eller 7 mm distansbrickor (TV med plan baksida)

**B.** Installationsalternativ med 14 mm distansbrickor (TV med ojämn baksida)

**C.** Installationsalternativ med 24 mm distansbrickor (för TV med ojämn baksida som kräver mer längd än en 14 mm distansbricka ger.)

Skruva in skruvarna för hand i den gängade insatsen på baksidan av tv:n för att fastställa korrekt skruvdiameter (M4, M6 eller M8).

**⚠ VARNING:** Undvik risk för personsador och materiella skador! Kontrollera att det finns tillräckligt långa gängor för att säkra fästena vid bildskärmen. Om du känner motstånd, sluta omedelbart och kontakta kundtjänst. Använd den kortaste kombination av skruv och bricka du behöver. Om du använder monteringstillbehör som är för långa kan de skada din TV.

### 1-3 Montera distansbrickor på fästena Se bild på sidan 6.

Montera ansatsbrickor **[20]** och distansbrickor på fästena:

1. Skjut ansatsbrickan **[20]** genom lämpliga öppningar i fästena **[02]**.

2. Sätt fast ansatsbrickan **[20]** i den distansbricka du valde i steg 1-2.

Om din TV har en plan baksida använder du 4 mm eller 7 mm distansbricka **[14 eller 15]**.

Om din TV har böjd eller skrymmande baksida eller om du behöver mer plats för kablar, fördjupningar eller utskjutande delar använder du 14 mm eller 24 mm distansbricka **[16 eller 17]**.

### 1-4 Montera fästena på en TV med plan baksida Se bild på sidan 7.

Om du i steg 1-2 valde:

M4 x 20 mm **[04]** eller M5 x 20 mm skruv **[08]**, ska du använda M4/M5 bricka **[18]** och distansbricka **[14]**.

M6 x 25 mm skruv **[11]** ska du använda M6/M8 bricka **[19]** och distansbricka **[15]**.

M8 x 25 mm skruv **[13]** ska du använda M6/M8 bricka **[19]** och distansbricka **[14]**.

Kontrollera att fästena är i jämnhöjd på baksidan av tv:n.

Välj ett av installationsalternativen nedan om du behöver mer plats för kablar, fördjupningar eller utskjutande delar.

### 1-4 Montera fästena på en TV med ojämn baksida Se bild på sidan 7.

Om du i steg 1 valde:

M4 x 30 mm **[05]** eller M5 x 30 mm skruv **[09]**, ska du använda M4/M5 bricka **[18]** och distansbricka **[16]**.

M4 x 40 mm **[06]** eller M5 x 40 mm skruv **[10]**, ska du använda M4/M5 bricka **[18]** och distansbricka **[17]**.

M6 x 40 mm **[12]** eller M8 x 45 mm skruv **[07]**, ska du använda M6/M8 bricka **[19]** och distansbricka **[17]**.

Kontrollera att fästena är i jämnhöjd på baksidan av tv:n.

Standardutföranden visas. För specialinstallationer, eller om du inte är säker på vilka monteringstillbehör du ska välja, kontakta kundtjänst.



## 2 Vägghermontering Trärege

### 2-1 Leta upp reglarna Se bild på sidan 8.

Du kan få hjälp med att besluta var väggherplattan ska placeras genom att gå till höjdfinnaren (Height Finder) på sanus.com. Markera regelns/reglarnas mitt med en pryl eller en smal spik, eller använd en regelsökare (kant till kant).

**▲ VARNING:** Undvik risk för personskador och materiella skador!

- ✘ Material som täcker väggen får inte överstiga 16 mm (5/8 tum).
- ✘ Minimistorlek på trärege: gemensam 51x102 mm (2 x 4 tum) (nominell 38x89 mm /1,5 x 3,5 tum).

### 2-2 Markera på väggen Se bild på sidan 8.

Se till att väggherplattan [01] är rak och markera hålplatserna.

### 2-3 Förborra hål Se bild på sidan 8.

**▲ FÖRSIKTIGT:** Undvik risk för personskador och materiella skador! De förborrade hålen **MÅSTE** borras till ett djup av 89 mm (3,5 tum) med en 5,5 mm (7/32 tum) borrspets.

### 2-4 Dra åt fästskruvarna Se bild på sidan 8.

**▲ FÖRSIKTIGT:** Undvik risk för personskador och materiella skador! Olämplig användning kan minska fästskruvens hålleffekt. För att undvika risk för personskador och materiella skador:

- ✘ **DRA INTE** åt fästskruvarna för hårt [23].
- ✘ Dra endast åt fästskruvarna [23] tills brickorna [24] möter väggherplattan [01] ordentligt.

## 2 Vägghermontering Massiv betong eller betongblock

### 2-1 Markera på väggen Se bild på sidan 9.

Du kan få hjälp med att besluta var väggherplattan ska placeras genom att gå till höjdfinnaren (Height Finder) på sanus.com. Se till att väggherplattan [01] är rak och markera hålplatserna.

**▲ FÖRSIKTIGT:** Undvik risk för personskador och materiella skador!

- ✘ Montera väggherplattan [01] direkt på betongytan.
- ✘ Minimitjocklek på massiv betong: 203 mm (8 tum)
- ✘ Minimistorlek på betongblock: 203 mm x 203 mm x 406 mm (8 x 8 x 16 tum)

### 2-2 Förborra hål Se bild på sidan 9.

**▲ VARNING:** Undvik risker för personskador och materiella skador!

- ✘ De förborrade hålen **MÅSTE** borras till ett djup av 89 mm (3,5 tum) med en 10 mm (3/8 tum) borrspets.
- ✘ Borra aldrig i fogarna mellan cementblocken.

### 2-3 Sätta fast ankare och fästskruvar Se bild på sidan 9.

Sätt in fästskruvsankare [25]. För sedan in fästskruvarna [23] genom väggherplattan [01] och in i ankarna.

**▲ FÖRSIKTIGT:** Undvik risk för personskador och materiella skador! Olämplig användning kan minska fästskruvens hålleffekt. För att undvika risk för personskador och materiella skador:

- ✘ Se till att ankarna [25] sitter plant mot betongytan.
- ✘ Dra endast åt fästskruvarna [23] tills brickorna [24] möter väggherplattan [01] ordentligt.
- ✘ **DRA INTE** åt fästskruvarna [23] för hårt.

## 3 Montera armen på väggherplattan

### 3-1 Rikta in hålen Se bild på sidan 10.

Montera armenheten [03] i väggherplattan [01]. Tapparna överst på armenheten passar i spåren på den övre skjutbara vagnen. Rikta in de nedre hålen i armenheten med hålen i den nedre skjutbara vagnen.

### 3-2 Säkra armen Se bild på sidan 10.

Montera fast armen [03] i väggherplattan [01] med hjälp av sexkantnyckel [29] och skruv [22].

## 4 Montera din TV på armen

### 4-1 Placera armen Se bild på sidan 10.

Placera armarna [03] så att en krök är tryckt mot väggen. Dra åt spännanordningen (T) för att hindra armarna från att röra sig medan du monterar TV-fästet. Sätt fast TV-fästet [02] på armenheten [03]. Det ska höras ett ljudligt klick när delarna sammanfogas korrekt.

### 4-2 Montera din TV på armen Se bild på sidan 10.

Sätt fast TV-fästet [02] på armenheten [03]. Det ska höras ett ljudligt klick när delarna sammanfogas korrekt.

### 4-3 Säkra armen Se bild på sidan 11.

LUTA TV:N UPPÅT. Montera och dra åt låsskruven [21].

## 5 Justeringar 5-1 till 5-5 se bilder på sidan 11 och 12.

### 5-6 Justera nivå Se bild på sidan 12.

Lossa skruvarna. Justera nivå. Dra åt skruvarna igen.

## 6 Kabelhantering Se bild på sidan 13.

Ta bort armskydden genom att trycka fram till på armen, varefter den bakre delen av skyddet hoppar upp.

Dra ut varje arm helt och hållet och dra sedan kablarna genom armen. Lämna tillräckligt slack för att hindra kablarna från att sträckas när armen flyttas. Sätt tillbaka kabelskydden.

## Felsökning och underhåll

Ta bort TV:n: (Se bilder i steg 4.)

1. Skruva loss låsskruven [21].
2. Tryck och håll ned för att frigöra låsklacken (L).
3. Lyft försiktigt av TV:n från armen [03].

TV:n stannar inte kvar i sitt nedåtlutande läge utan dras uppåt:

1. Justera inställningen av lutningsspänning (se steg 5-3).
2. Montera med en fästnanordning som använder längre distansbrickor (se steg 1-4) om problemet kvarstår.

TV:n stannar inte kvar i sitt utgångsläge utan sjunker nedåt:

1. Justera inställningen av lutningsspänning (se steg 6).
2. Montera med en fästnanordning som använder kortare distansbrickor (se steg 1-4) om problemet kvarstår.



## ВАЖНЫЕ ИНСТРУКЦИИ ПО ТЕХНИКЕ БЕЗОПАСНОСТИ – СОХРАНИТЕ ЭТИ ИНСТРУКЦИИ – ПЕРЕД ЭКСПЛУАТАЦИЕЙ ПОЛНОСТЬЮ ПРОЧИТИТЕ ДАННОЕ РУКОВОДСТВО

### Технические характеристики См. иллюстрацию на стр. 3.

- ✦ Нагрузка на изделие - **НЕ ПРЕВЫШАТЬ**: 79 кг (175 фунтов), включая телевизор и все необходимые принадлежности
- ✦ Угол поворота:  $\pm 30^\circ$
- ✦ Угол наклона: от  $+5^\circ$  до  $-15^\circ$
- ✦ Выравнивание:  $\pm 5^\circ$

### **▲ ПРЕДОСТЕРЕЖЕНИЕ:** Соблюдайте правила безопасности, чтобы предотвратить возможные травмы и повреждение имущества!

- ✦ Не используйте изделие для какой-либо цели, явно не оговоренной производителем.
- ✦ Стена должна выдерживать нагрузку, в пять раз превышающую общий вес монитора и кронштейна.
- ✦ Изделие не предназначено для установки на металлическую каркасную стену!
- ✦ Если вы не понимаете приведенные инструкции или не уверены в безопасности установки, сборки или эксплуатации данного продукта, обратитесь в центр послепродажного обслуживания или позвоните квалифицированному подрядчику.
- ✦ Производитель не несет ответственности за повреждение оборудования или получение травмы по причине неправильной сборки или эксплуатации изделия.

### Технические характеристики См. иллюстрацию на стр. 3.

### Необходимые инструменты См. иллюстрацию на стр. 4.

### Поставляемые комплектующие и крепежные элементы См. иллюстрацию на стр. 4.

### **▲ ПРЕДУПРЕЖДЕНИЕ.** В изделии есть мелкие детали, которые могут стать причиной удушья при попадании в дыхательные пути.

Перед сборкой убедитесь, что все части имеются в наличии, и они не повреждены. Если какие-либо детали отсутствуют или повреждены, не возвращайте поврежденную деталь продавцу; обратитесь в центр послепродажного обслуживания. Никогда не используйте поврежденные детали!

**ПРИМЕЧАНИЕ.** М4, М6, и М8 обозначают диаметр, "мм" обозначает длину винтов, которые имеют маркировку М# X ## мм. При монтаже используется не вся включенная в комплект поставки металлическая фурнитура.

## 1 Закрепление кронштейнов на телевизоре

### 1-1 Определение расположения отверстий для крепления на телевизоре См. иллюстрацию на стр. 5.

Ослабьте верхние [A] и нижние [B] крепления.

Отрегулируйте положение пластины крепления монитора [02] таким образом, чтобы отверстия на ней совпали с отверстиями на телевизоре.

Убедитесь в том, что центральная стойка установлена по центру телевизора.

Затяните верхние [A] и нижние [B] крепления. Не затягивайте винты с излишним усилием.

### 1-2 Определение диаметра и длины крепежных деталей См. иллюстрацию на стр. 6.

Выбор варианта крепежа зависит от типа телевизора. Сравните тип телевизора с предлагаемым вариантом крепежа на следующей странице.

**A.** Вариант установки с втулками от 4 до 7 мм (для телевизоров с ровной задней панелью)

**B.** Вариант установки с втулками 14 мм (для телевизоров с неровной задней панелью)

**C.** Вариант установки с втулками 24 мм (для телевизоров с неровной задней панелью, где требуется применение втулок с длиной более 14 мм.)

Вставьте винты в отверстия с резьбой на задней панели телевизора для определения соответствующего диаметра винта (М4, М6 или М8).

**▲ ПРЕДОСТЕРЕЖЕНИЕ:** Соблюдайте правила безопасности, чтобы предотвратить возможные травмы и повреждение имущества! Проверьте, достаточно ли длины резьбы, чтобы прикрепить кронштейны к монитору. Если винты затягиваются плохо, немедленно прекратите установку и обратитесь в отдел технической поддержки. Используйте сочетание винта и втулки наименьшей подходящей длины. Использование слишком длинного крепежа может привести к повреждению телевизора.

### 1-3 Установка втулок в кронштейны См. иллюстрацию на стр. 6.

Установите упорные шайбы [20] и втулки на кронштейны:

1. Вставьте упорную шайбу [20] в соответствующие отверстия кронштейнов [02].

2. Установите упорную шайбу [20] во втулку, выбранную на шаге 1-2.

Если у телевизора плоская задняя поверхность, то используйте втулку длиной 4 или 7 мм [14 или 15].

Если у телевизора неровная задняя панель, или она с выступами, или если нужно дополнительное пространство для укладки кабеля, либо подгонки утопленных или выступающих поверхностей, используйте втулки длиной 14 или 24 мм [16 или 17].

### 1-4 Крепление кронштейнов к телевизору с ровной задней панелью См. иллюстрацию на стр. 7.

На шаге 1-2, если был выбран:

болт М4 x 20 мм [04] или М5 x 20 мм [08], используйте шайбу М4/М5 [18] и втулку [14].

болт диаметром М6 x 25 мм [11], используйте шайбу М6/М8 [19] и втулку [15].

болт диаметром М8 x 25 мм [13], используйте шайбу М6/М8 [19] и втулку [14].

Убедитесь в том, что кронштейны на задней панели телевизора установлены по уровню.

Если требуется дополнительное пространство, чтобы уложить кабель, подогнать утопленные или выпуклые поверхности, выберите один из следующих вариантов.

### 1-4 Крепление кронштейнов к телевизору с неровной задней панелью См. иллюстрацию на стр. 7.

На шаге 1, если был выбран:

болт М4 x 30 мм [05] или М5 x 30 мм [09], используйте шайбу М4/М5 [18] и втулку [16].

болт М4 x 40 мм [06] или М5 x 40 мм [10], используйте шайбу М4/М5 [18] и втулку [17].

болт М6 x 40 мм [12] или М8 x 45 мм [07], используйте шайбу М6/М8 [19] и втулку [17].

Убедитесь в том, что кронштейны на задней панели телевизора установлены по уровню.

На рисунке показаны стандартные конфигурации. Для получения информации о нестандартных конфигурациях и уточнения выбора приспособлений обратитесь в отдел технической поддержки.



## 2 Установка на стену с деревянным каркасом

### 2-1 Определите положение стоек См. иллюстрацию на стр 8.

Для определения расположения стеновой пластины воспользуйтесь приложением Height Finder на sanus.com. Определите центр стойки с помощью шила или тонкого гвоздя, также для этого можно использовать искатель краев.

**▲ ПРЕДОСТЕРЕЖЕНИЕ:** Соблюдайте правила безопасности, чтобы предотвратить возможные травмы и повреждение имущества!

- ✦ Толщина материала, покрывающего стену, не должна превышать 16 мм (5/8 дюйма).
- ✦ Минимальный размер деревянной стойки: общий 51 x 102 мм (2 x 4 дюйма) (номинальный 38 x 89 мм / 1,5 x 3,5 дюйма).

### 2-2 Разметьте стену См. иллюстрацию на стр 8.

Выровняйте стеновую пластину [01] и отметьте расположение отверстий.

### 2-3 Просверлите направляющие отверстия См. иллюстрацию на стр 8.

**▲ ПРЕДОСТЕРЕЖЕНИЕ:** Соблюдайте осторожность для предотвращения возможных травм или повреждения имущества! С помощью сверла диаметром 5,5 мм (7/32 дюйма) **ДОЛЖНЫ** быть просверлены направляющие отверстия глубиной 89 мм (3,5 дюйма).

### 2-4 Затяните болты См. иллюстрацию на стр 8.

**▲ ПРЕДОСТЕРЕЖЕНИЕ:** Соблюдайте осторожность для предотвращения возможных травм или повреждения имущества! Неправильное использование может уменьшить прочность соединения болта. Во избежание возможных травм или повреждения оборудования:

- ✦ **НЕ ПРИЛАГАЙТЕ** чрезмерные усилия при затягивании болтов [23].
- ✦ Затягивайте болты [23] только до тех пор, пока шайбы [24] не будут плотно подтянуты к стеновой пластин [01].

## 2 Установка на стену из бетона или бетонных блоков

### 2-1 Разметьте стену См. иллюстрацию на стр 9.

Для определения расположения стеновой пластины воспользуйтесь приложением Height Finder на sanus.com. Выровняйте стеновую пластину [01] и отметьте расположение отверстий.

**▲ ПРЕДОСТЕРЕЖЕНИЕ:** Соблюдайте осторожность для предотвращения возможных травм или повреждения имущества!

- ✦ Установите стеновую пластину [01] непосредственно на бетонную поверхность.
- ✦ Наименьшая толщина бетонной стены: 203 мм (8 дюймов)
- ✦ Минимальный размер бетонного блока: 203 мм x 203 мм x 406 мм (8 x 8 x 16 дюймов)

### 2-2 Просверлите направляющие отверстия См. иллюстрацию на стр 9.

**▲ ПРЕДОСТЕРЕЖЕНИЕ:** Соблюдайте осторожность для предотвращения возможных травм или повреждения оборудования!

- ✦ С помощью сверла диаметром 10 мм (3/8 дюйма) **ДОЛЖНЫ** быть просверлены направляющие отверстия глубиной 89 мм (3,5 дюйма).
- ✦ Ни в коем случае не сверлите отверстия в швах между блоками.

### 2-3 Установите дюбели и болты См. иллюстрацию на стр 9.

Вставьте дюбели для болтов [25]. Затем просуньте болты [23] через стеновую пластину [01] и вставьте в дюбели.

**▲ ПРЕДОСТЕРЕЖЕНИЕ:** Соблюдайте осторожность для предотвращения возможных травм или повреждения имущества! Неправильное использование может уменьшить прочность соединения болта. Во избежание возможных травм или повреждения оборудования:

- ✦ Убедитесь, что дюбели [25] установлены заподлицо с бетонной поверхностью.
- ✦ Затягивайте болты [23] только до тех пор, пока шайбы [24] не будут плотно подтянуты к стеновой пластин [01].
- ✦ **НЕ ПРИЛАГАЙТЕ** чрезмерные усилия при затягивании болтов [23].

## 3 Прикрепление штанги к стеновой пластине

### 3-1 Совместите отверстия См. иллюстрацию на стр 10.

Установите узел штанги [03] в стеновую пластину [01]. Штифты на верхней части узла штанги должны войти в пазы верхней подвижной платформы. Совместите нижние отверстия узла штанги с отверстиями в нижней подвижной платформе.

### 3-2 Закрепите штангу См. иллюстрацию на стр 10.

Закрепите штангу [03] на стеновой пластине [01] с помощью шестигранного ключа [29] и винта [22].

## 4 Присоединение телевизора к штанге

### 4-1 Установите штангу См. иллюстрацию на стр 10.

Установите штанги [03] так, чтобы одно колено прижималось к стене. Затяните винт регулировки усилия [Т], чтобы предотвратить движение штанг во время установки кронштейна телевизора. Прикрепите кронштейн телевизора [02] к узлу штанги [03]. Если детали собраны правильно, прозвучит щелчок.

### 4-2 Прикрепите телевизор к штанге См. иллюстрацию на стр 10.

Прикрепите кронштейн телевизора [02] к узлу штанги [03]. Если детали собраны правильно, прозвучит щелчок.

### 4-3 Закрепите штангу См. иллюстрацию на стр 11.

**ОТКЛОНИТЕ ТЕЛЕВИЗОР ВВЕРХ.** Установите и затяните стопорный винт [21].

## 5 Регулировки 5-1 ... 5-5 См. иллюстрации на стр. 11 и 12.

### 5-6 Отрегулируйте горизонтальность См. иллюстрацию на стр 12.

Ослабьте винты. Регулировка уровня. Снова затяните винты.

## 6 Прокладка кабелей См. иллюстрацию на стр. 13.

Снимите крышки штанг путём нажатия на переднюю часть крышки. При этом поднимется задняя часть крышки.

Вытяните каждую штангу до полного ее удлинения, после чего проложите кабели внутри штанги. Оставьте достаточный запас длины кабеля, чтобы предотвратить натяжение кабеля во время движения штанги. Установите на место крышки кабельных коробов.

## Устранение неисправностей и обслуживание

Снятие телевизора: (См. иллюстрации к шагу 4.)

1. Вывинтите стопорный винт [21].
2. Надавите, чтобы освободить крепежную лапку (L).
3. Осторожно снимите телевизор со штанги [03].

Телевизор не удерживается в положении наклона вниз и отклоняется вверх:

1. Отрегулируйте усилие затяжки при наклоне (см. шаг 5-3).
2. Если проблема не решится, используйте вариант установки кронштейна с использованием более длинных втулок (см. шаги 1-4).

Телевизор не удерживается в начальном положении и наклоняется вниз:

1. Отрегулируйте усилие затяжки при наклоне (см. шаг 6).
2. Если проблема не решится, используйте вариант установки кронштейна с использованием более коротких втулок (см. шаги 1-4).

**Opis techniczny** Patrz ilustracja na stronie 3.

- ✘ Nośność – **NIE PRZEKRACZAĆ**: 79 kg (175 lb), w tym telewizor i akcesoria.
- ✘ Obrót: ±30°
- ✘ Nachylenie: +5° do -15°
- ✘ Poziomowanie: ±5°

**⚠ PRZESTROGA:** Należy unikać potencjalnych obrażeń ciała i uszkodzenia mienia!

- ✘ Produkt nie powinien być wykorzystywany do celów innych, niż określonych przez producenta.
- ✘ Nośność ściany powinna pięciokrotnie przekraczać łączny ciężar monitora oraz uchwyty.
- ✘ Produktu nie jest przeznaczony do użycia na ścianach ze słupami metalowymi.
- ✘ W razie niejasności instrukcji lub wątpliwości co do bezpieczeństwa montażu, zespołu lub korzystania z produktu prosimy o kontakt z Obsługą klienta lub z odpowiednią firmą usługową.
- ✘ Producent nie odpowiada za uszkodzenia i obrażenia spowodowane nieprawidłowym montażem albo użytkowaniem.

**Opis techniczny** Patrz ilustracja na stronie 3.**Wymagane narzędzia** Patrz ilustracja na stronie 4.**Dostarczone części i osprzęt** Patrz ilustracja na stronie 4.**⚠ OSTRZEŻENIE:** Produkt zawiera małe elementy, które mogą grozić zakrztuszeniem w przypadku połknięcia.

Przed rozpoczęciem montażu prosimy upewnić się, czy zestaw zawiera wszystkie części, i czy nie są one uszkodzone. W razie braków lub uszkodzenia nie zwracaj towaru do sprzedawcy. Skontaktuj się z obsługą klienta. Nigdy nie używaj uszkodzonych części!

**UWAGA:** M4, M6 i M8 to opis średnicy, mm to parametr opisujący długość wkrętów oznaczonych jako M[średnica] X [długość]mm. Nie cały osprzęt zostanie wykorzystany.

**1 Mocowanie wsporników do odbiornika telewizyjnego****1-1 Określić rozmieszczenie otworów montażowych w telewizorze** Patrz ilustracja na stronie 5.

Poluzuj górne [A] i dolne [B] mocowanie.

Wyregulować płytę monitora [02], tak aby pasowała do rozstawu otworów.

Środkowa kolumna musi być ustawiona w osi ze środkiem telewizora.

Dokręć górne (A) i dolne (B) mocowanie. Nie należy dokręcać zbyt mocno.

**1-2 Wybór średnicy i długości sprzętu** Patrz ilustracja na stronie 6.

Konfigurację sprzętu można określić na podstawie typu telewizora. Dopasuj typ telewizora do konfiguracji sprzętu zalecanej na następnej stronie.

**A.** Opcja instalacji z użyciem elementów dystansowych 4 lub 7 mm (telewizory z płaskim tyłem)

**B.** Opcja instalacji z użyciem elementów dystansowych 14 mm (telewizory z nieregularnym tyłem)

**C.** Opcja instalacji z użyciem elementów dystansowych 24 mm (telewizory z nieregularnym tyłem wymagające długości większej niż zapewniana przez elementy dystansowe 14 mm).

Do otworu montażowego z tyłu telewizora włożyć ręcznie wkręt, określając właściwą średnicę wkrętu (M4, M6 lub M8).

**⚠ PRZESTROGA:** Należy unikać potencjalnych obrażeń ciała i uszkodzenia mienia! Sprawdzić, czy dostępne są połączenia gwintowane wystarczające do zamocowania wsporników do monitora. W przypadku odczuwania oporu należy natychmiast przerwać i skontaktować się z działem obsługi klienta. Połączenie najkrótszych wkrętów i podkładki pozwala na dopasowanie instalacji do potrzeb. Zbyt długie połączenia mogą spowodować uszkodzenie telewizora.

**1-3 Przymocować elementy dystansowe do wsporników** Patrz ilustracja na stronie 6.

Założyć podkładki z występem [20] i elementy dystansowe na wsporniki

1. Wepchnąć podkładkę z występem [20] przez odpowiednie otwory uchwytów [02].

2. Zatrzasnąć podkładkę z występem [20] na elemencie dystansowym wybranym w kroku 1-2.

Jeśli telewizor ma płaski tył, użyć elementu dystansowego 4 mm lub 7 mm [14 lub 15].

Jeśli telewizor ma obły lub nierówny tył lub jeśli potrzeba więcej miejsca na kable, wnęki lub występy, należy użyć elementu dystansowego 14 mm lub 24 mm [16 lub 17].

**1-4 Przymocować wsporniki do telewizora z płaskim tyłem** Patrz ilustracja na stronie 7.

Jeśli w kroku 1-2 wybrano:

Wkręt M4 x 20 mm [04] lub M5 x 20 mm [08], użyć podkładki M4/M5 [18] i elementu dystansowego [14].

Wkręt M6 x 25 mm [11], użyć podkładki M6/M8 [19] i elementu dystansowego [15].

Wkręt M8 x 25 mm [13], użyć podkładki M6/M8 [19] i elementu dystansowego [14].

Sprawdzić, czy uchwyty z tyłu telewizora są wyrównane.

Jeżeli potrzeba będzie więcej miejsca na kable, wgłębienia lub występy, wybrać jedną z konfiguracji poniżej.

**1-4 Przymocować wsporniki do telewizora z nieregularnym tyłem** Patrz ilustracja na stronie 7.

Jeśli w kroku 1 wybrano:

Wkręt M4 x 30 mm [05] lub M5 x 30 mm [09], użyć podkładki M4/M5 [18] i elementu dystansowego [16].

Wkręt M4 x 40 mm [06] lub M5 x 40 mm [10], użyć podkładki M4/M5 [18] i elementu dystansowego [17].

Wkręt M6 x 40 mm [12] lub M8 x 45 mm [07], użyć podkładki M6/M8 [19] i elementu dystansowego [17].

Sprawdzić, czy uchwyty z tyłu telewizora są wyrównane.

Na rysunku pokazano standardowe konfiguracje. W celu uzyskania informacji o zastosowaniach specjalnych i w razie braku pewności, co do wyboru sprzętu, prosimy o kontakt z Działem obsługi klienta.





## 2 Montaż na ścianie Belki drewniane

### 2-1 Znaleźć belki Patrz ilustracja na stronie 8.

Aby uzyskać pomoc w określeniu położenia na płycie ściennej, patrz Height Finder na stronie sanus.com. Sprawdzić położenie środka słupa za pomocą szydła, długiego gwoździa albo wykrywacza belek.

**▲ PRZESTROGA:** Należy unikać potencjalnych obrażeń ciała i uszkodzenia mienia!

- ✘ Grubość materiału stanowiącego pokrycie ściany nie może przekraczać 16 mm (5/8 cala).
- ✘ Minimalny rozmiar belki drewnianej: typowo 51x102 mm (2 x 4 cala) (nominalnie 38x89 mm /1,5 x 3,5 cala).

### 2-2 Oznaczyć ścianę Patrz ilustracja na stronie 8.

Wyrównać płytę ścienną [01] i zaznaczyć położenie otworów.

### 2-3 Wywiercić otwory prowadzące Patrz ilustracja na stronie 8.

**▲ UWAGA:** Należy uważać na możliwość obrażeń i uszkodzenia sprzętu! Otwory pilotażowe **MUSZĄ** być nawiercone na głębokość 89 mm (3,5 cala) za pomocą wiertła o średnicy 5,5 mm (7/32 cala).

### 2-4 Wkręcić wkręty montażowe Patrz ilustracja na stronie 8.

**▲ UWAGA:** Należy uważać na możliwość obrażeń i uszkodzenia sprzętu! Nieprawidłowe użycie zmniejszyć może siłę śrub kotwiczących. Aby uniknąć groźby obrażeń i uszkodzenia sprzętu:

- ✘ **NIE NALEŻY** dokręcać za mocno wkrętów montażowych [23].
- ✘ Wkręty montażowe dokręcić [23] tylko do momentu, aż podkładki [24] będą dobrze przylegać do płyty ściennej [01].

## 2 Montaż na ścianie Beton lany lub bloczek betonowy

### 2-1 Oznaczyć ścianę Patrz ilustracja na stronie 9.

Aby uzyskać pomoc w określeniu położenia na płycie ściennej, patrz Height Finder na stronie sanus.com. Wyrównać płytę ścienną [01] i zaznaczyć położenie otworów.

**▲ UWAGA:** Należy uważać na możliwość obrażeń i uszkodzenia sprzętu!

- ✘ Zamontować płytę [01] ścienną bezpośrednio na ścianie betonowej.
- ✘ Minimalna grubość betonu: 203 mm (8 cali)
- ✘ Minimalny rozmiar bloczka betonowego: 203 mm x 203 mm x 406 mm (8 x 8 x 16 cali)

### 2-2 Wywiercić otwory prowadzące Patrz ilustracja na stronie 9.

**▲ PRZESTROGA:** Należy uważać na możliwość obrażeń i uszkodzenia sprzętu!

- ✘ Otwory pilotażowe **MUSZĄ** być nawiercone na głębokość 89 mm (3,5 cala) za pomocą wiertła o średnicy 10 mm (3/8 cala).
- ✘ Nigdy nie wierć otworów w zaprawie między ceglami.

### 2-3 Włożyć kotwy i wkręty montażowe Patrz ilustracja na stronie 9.

Włożyć kotwy wkrętów montażowych [25]. Następnie włożyć wkręty montażowe [23] przez płytę ścienną [01] do kotw.

**▲ UWAGA:** Należy uważać na możliwość obrażeń i uszkodzenia sprzętu! Nieprawidłowe użycie zmniejszyć może siłę śrub kotwiczących. Aby uniknąć groźby obrażeń i uszkodzenia sprzętu:

- ✘ Sprawdzić, czy kotwy [25] są równe z powierzchnią ściany betonowej.
- ✘ Wkręty montażowe dokręcić [23] tylko do momentu, aż podkładki [24] będą dobrze przylegać do płyty ściennej [01].
- ✘ **NIE NALEŻY** dokręcać za mocno wkrętów montażowych [23].

## 3 Przymocować ramię do płyty naściennej

### 3-1 Wyrównać otwory Patrz ilustracja na stronie 10.

Zamontować zespół ramienia [03] w płycie ściennej [01]. Kołki u góry zespołu ramienia dopasować do szczelin górnego wózka przesuwającego. Otwory u dołu zespołu ramienia należy ustawić w osi z otworami w dolnym wózku przesuwającym.

### 3-2 Przymocować ramię Patrz ilustracja na stronie 10.

Przymocuj ramię [03] do płyty ściennej [01] za pomocą klucza imbusowego [29] i śruby [22].

## 4 Przymocować telewizor do ramienia

### 4-1 Ustawić ramię Patrz ilustracja na stronie 10.

Ustawić ramiona [03] tak, aby zagięcie było dociśnięte do ściany. Dociągnąć regulację nastawy (T), aby zapobiec przesuwaniu ramion podczas instalacji wspornika telewizora. Zamocować wspornik telewizora [02] do zespołu ramienia [03]. Prawidłowe złożenie sygnalizuje słyszalne kliknięcie.

### 4-2 Przymocować telewizor do ramienia Patrz ilustracja na stronie 10.

Zamocować wspornik telewizora [02] do zespołu ramienia [03]. Prawidłowe złożenie sygnalizuje słyszalne kliknięcie.

### 4-3 Przymocować ramię Patrz ilustracja na stronie 11.

**ODCHYL TELEWIZOR W GÓRĘ.** Zamocuj i dokręć śrubę mocującą [21].

## 5 Regulacje od 5-1 do 5-5 Patrz ilustracje na stronie 11 i 12.

### 5-6 Wyregulować poziom Patrz ilustracja na stronie 12.

Poluzuj śruby. Wyregulować poziom. Ponownie dokręć śruby.

## 6 Układanie kabli Patrz ilustracja na stronie 13.

Zdemontować osłony ramienia, naciskając przód osłony, tył osłony wysunie się do góry.

Wysunąć ramiona na pełną długość, a następnie przeprowadzić kable przez ramię. Należy pozostawić wystarczający luz, aby zapobiec napinaniu kabli przy przesunięciu ramienia. Przymocuj osłony kabli.

## Rozwiązywanie problemów i konserwacja

Aby zdemontować telewizor: (Patrz ilustracje w kroku 4).

1. Wykręcić śrubę mocującą [21].
2. Naciśnąć i przytrzymać blokadę (L), aby ją zwolnić.
3. Ostrożnie podnieść telewizor z ramienia [03].

Telewizor nie zostaje w pochyleniu w dół i obraca się w górę:

1. Wyregulować ustawienie oporu (patrz krok 5-3).
2. Jeśli problem nie ustąpi, użyć opcji montażu uchwytu z użyciem dłuższych elementów dystansowych (patrz krok 1-4).

Telewizor nie zostaje w położeniu podstawowym i obraca się w dół:

1. Wyregulować ustawienie oporu (patrz krok 6).
2. Jeśli problem nie ustąpi, użyć opcji montażu uchwytu z użyciem krótszych elementów dystansowych (patrz krok 1-4).



## DŮLEŽITÉ BEZPEČNOSTNÍ POKYNY – BEZPEČNĚ JE ULOŽTE – PŘED POUŽITÍM TOHOTO VÝROBKU SI PŘEČTĚTE CELOU PŘÍRUČKU

### Specifikace Viz vyobrazení na str. 3

- ✖ Nosnost-**NEPŘEKRAČOVAT**: 79 kg (175 lb.) zahrnuje televizor a všechna příslušenství
- ✖ Otáčení: ±30°
- ✖ Náklon: +5° až -15°
- ✖ Vyrovnání: ±5°

#### ⚠ **POZOR:** Zabraňte možným úrazům a hmotným škodám!

- ✖ Nepoužívejte tento výrobek k žádnému účelu, který nebyl výslovně specifikován výrobcem.
- ✖ Stěna musí být schopná unést zatížení ve výši pětinasobku součtu hmotností monitoru a držáku.
- ✖ Tento produkt není určen pro použití na stěnách nesených kovovými sloupky!
- ✖ Pokud nerozumíte těmto pokynům nebo máte pochybnosti o bezpečnosti instalace, montáže nebo používání tohoto výrobku, kontaktujte oddělení služeb zákazníkům nebo kvalifikovaného montéra.
- ✖ Výrobce neodpovídá za poškození ani poranění způsobená nesprávným sestavením nebo používáním.

### Technické specifikace Viz vyobrazení na str. 3.

### Požadované nářadí Viz vyobrazení na str. 4.

### Materiál a součástky obsažené v dodávce Viz vyobrazení na str. 4.

#### ⚠ **VAROVÁNÍ:** Tento výrobek obsahuje malé součástky; při jejich polknutí hrozí riziko zadušení.

Před zahájením montáže si ověřte, zda jsou v balení všechny součástky a zda jsou nepoškozené. Pokud některé součástky chybí nebo jsou poškozené, nevracejte je prodeji, ale kontaktujte oddělení služeb zákazníkům. Nikdy nepoužívejte poškozené součástky!

**POZNÁMKA:** Označení M4, M6 nebo M8 označuje průměr, mm označuje délku šroubů, které jsou označeny M# X ##mm. Nebude nutné použít všechny dodané součástky.

## 1 Připevnění držáků k televizoru

### 1-1 Určení rozmístění otvorů televizoru Viz vyobrazení na str. 5.

Uvolněte horní [A] a dolní [B] upevňovací prvky.

Desku monitoru [02] nastavte tak, aby odpovídala rozmístění otvorů televizoru.

Zkontrolujte zarovnání středového sloupku se středem televizoru.

Utáhněte horní (A) a dolní (B) upevňovací prvky. Šrouby nedotahujte nadměrně.

### 1-2 Výběr průměru a délky spojovacího materiálu Viz vyobrazení na str. 6.

Typ televizoru vám pomůže stanovit, kterou konfiguraci spojovacího materiálu použít. Typ televizoru přiřadte ke konfiguraci spojovacího materiálu doporučené na další straně:

**A.** Instalace s použitím rozpěrek 4 nebo 7 mm (televizory s plochými zadními stěnami)

**B.** Instalace s použitím rozpěrek 14 mm (televizory s nepravidelnými zadními stěnami)

**C.** Instalace s použitím rozpěrek 24 mm (pro televizory s nepravidelnými zadními stěnami, které vyžadují větší délku, než dodávají rozpěrky 14 mm)

Rukou zašroubujte šrouby do závitových otvorů v zadní části televizoru, abyste stanovili správný průměr šroubu (M4, M6 nebo M8).

⚠ **POZOR:** Zabraňte možným úrazům a hmotným škodám! Zkontrolujte, zda jsou pro zajištění konzol k monitoru k dispozici vyhovující závit. Pokud ucítíte, že materiál klade odpor, okamžitě přerušete činnost a kontaktujte zákaznické centrum. Použijte co nejkratší kombinaci šroubu a rozpěrky, jaká je zapotřebí.

Použití příliš dlouhého spojovacího materiálu by mohlo způsobit poškození televizoru.

### 1-3 Připevnění rozperek k držákům Viz vyobrazení na str. 6.

Na držáky připevněte podložky [20] a rozpěrky:

1. Podložku s osazením [20] zasuněte skrze odpovídající otvory v držácích [02].

2. Podložku [20] zacvakněte do rozpěrky vybrané v kroku 1-2.

Má-li televizor plochou zadní stěnu, použijte rozpěrku 4 nebo 7 mm [14 nebo 15].

Má-li televizor zaoblenou nebo členitou zadní stěnu nebo pokud potřebujete více prostoru pro kabely, výklenky či výstupky, použijte rozpěrku 14 nebo 24 mm [16 nebo 17].

### 1-4 Připojení držáků na televizory s plochou zadní stěnou Viz vyobrazení na str. 7.

Pokud jste v kroku 1-2 vybrali:

Šroub M4 x 20 mm [04] nebo M5 x 20 mm [08], použijte podložku M4/M5 [18] a rozpěrku [14].

Šroub M6 x 25 mm [11], použijte podložku M6/M8 [19] a rozpěrku [15].

Šroub M8 x 25 mm [13], použijte podložku M6/M8 [19] a rozpěrku [14].

Ověřte, zda jsou držáky v rovině se zadní stěnou televizoru.

Pokud potřebujete další prostor pro kabely, výklenky nebo výstupky, vyberte si jednu z dále uvedených konfigurací.

### 1-4 Připojení držáků na televizory s nepravidelnou zadní stěnou Viz vyobrazení na str. 7.

Pokud jste v kroku 1 vybrali:

Šroub M4 x 30 mm [05] nebo M5 x 30 mm [09], použijte podložku M4/M5 [18] a rozpěrku [16].

Šroub M4 x 40 mm [06] nebo M5 x 40 mm [10], použijte podložku M4/M5 [18] a rozpěrku [17].

Šroub M6 x 40 mm [12] nebo M8 x 45 mm [07], použijte podložku M6/M8 [19] a rozpěrku [17].

Ověřte, zda jsou držáky v rovině se zadní stěnou televizoru.

Zobrazeny jsou standardní konfigurace. U speciálních aplikací nebo pokud si nejste jisti výběrem upevňovacích prvků se obraťte na oddělení služeb zákazníkům.



## 2 Montáž na zed' Dřevěné nosníky

### 2-1 Vyhledání nosníků Viz vyobrazení na str. 8.

Pomoc s určením umístění montážní desky viz Height Finder (Výškoměr) na webových stránkách sanus.com. Střed nosníků ověřte pomocí šídla, tenkého hřebíčku nebo použijte detektor nosníků.

**▲ POZOR:** Zabraňte možným úrazům a hmotným škodám!

- ✦ Jakýkoli materiál pokrývající stěnu nesmí být silnější než 16 mm (5/8 in.).
- ✦ Minimální velikost dřevěného nosníku: obecná 51x102 mm (2 x 4 in.) (jmenovitá 38x89 mm / 1,5 x 3,5 in.)

### 2-2 Vyznačení na zed' Viz vyobrazení na str. 8.

Vyrovnejte nástěnnou desku [01] a vyznačte si umístění otvorů.

### 2-3 Vyrvtání vodících otvorů Viz vyobrazení na str. 8.

**▲ POZOR:** Zabraňte možným úrazům a hmotným škodám! Vodicí otvory **MUSÍ** být vyrvtány do hloubky 89 mm (3,5 in.) vrtákem o průměru 5,5 mm (7/32 in.).

### 2-4 Utažení kotevních šroubů Viz vyobrazení na str. 8.

**▲ POZOR:** Zabraňte možným úrazům a hmotným škodám! Nesprávné použití by mohlo snížit únosnost kotvicích šroubu. Abyste předešli možným úrazům nebo věcným škodám:

- ✦ **NEUTAHUJTE** kotvicí šrouby [23] příliš velkou silou.
- ✦ Kotvicí šrouby [23] utahujte jen do té míry, než se podložky [24] pevně dotknou nástěnné desky [01].

## 2 Montáž na zed' Masivní beton nebo betonový panel

### 2-1 Vyznačení na zed' Viz vyobrazení na str. 9.

Pomoc s určením umístění montážní desky viz Height Finder (Výškoměr) na webových stránkách sanus.com.

Vyrovnejte nástěnnou desku [01] a vyznačte si umístění otvorů.

**▲ POZOR:** Zabraňte možným úrazům a hmotným škodám!

- ✦ Nástěnnou desku [01] připevněte přímo na betonový povrch.
- ✦ Minimální tloušťka betonové stěny: 203 mm (8 in)
- ✦ Minimální velikost betonové tvárnice: 203 x 203 x 406 mm (8 x 8 x 16 in.)

### 2-2 Vyrvtání vodících otvorů Viz vyobrazení na str. 9.

**▲ POZOR:** Zabraňte možným úrazům a hmotným škodám!

- ✦ Vodicí otvory **MUSÍ** být vyrvtány do hloubky 89 mm (3,5 in.) vrtákem o průměru 10 mm (3/8 in.).
- ✦ Nikdy nezapouštějte šrouby do malty mezi cihly.

### 2-3 Zatlučení kotev a kotevních šroubů Viz vyobrazení na str. 9.

Zatlučte kotvy šroubů [25]. Potom zasuňte kotvicí šrouby [23] skrze nástěnnou desku [01] a do kotev.

**▲ POZOR:** Zabraňte možným úrazům a hmotným škodám! Nesprávné použití by mohlo snížit únosnost kotvicích šroubu. Abyste předešli možným úrazům nebo věcným škodám:

- ✦ Ujistěte se, zda kotvy [25] lícují s betonovým povrchem.
- ✦ Kotvicí šrouby [23] utahujte jen do té míry, než se podložky [24] pevně přitáhnou k nástěnné desce [01].
- ✦ **NEUTAHUJTE** kotvicí šrouby [23] příliš velkou silou.

## 3 Připevnění ramene na nástěnnou desku

### 3-1 Vyrovnání otvorů Viz vyobrazení na str. 10.

Sestavu ramene [03] zasadte do nástěnné desky [01]. Kolíky v horní části skupiny ramene jsou určeny k uložení do drážek pro horní kluznou klec. Zajistěte, aby spodní otvory skupiny ramene byly zarovnaný s otvory v dolní posuvné kleci.

### 3-2 Připevnění ramene Viz vyobrazení na str. 10.

Rameno [03] připevněte na nástěnnou desku [01] pomocí inbusového klíče [29] a šroubu [22].

## 4 Připevnění televizoru na rameno

### 4-1 Umístění ramene Viz vyobrazení na str. 10.

Ramena [03] umístěte tak, aby jedno ohbí bylo přitlačeno ke zdi. Utáhněte nastavení napnutí (T), aby během instalace držáku televizoru nedošlo k pohybu ramen. Držák televizoru [02] připevněte k sestavě ramene [03]. Správná montáž je potvrzena slyšitelným zacvaknutím.

### 4-2 Připevnění televizoru na rameno Viz vyobrazení na str. 10.

Držák televizoru [02] připevněte k sestavě ramene [03]. Správná montáž je potvrzena slyšitelným zacvaknutím.

### 4-3 Připevnění ramene Viz vyobrazení na str. 11.

**NAKLOŇTE TELEVIZOR VZHŮRU.** Našroubujte a utáhněte stavěcí šroub [21].

## 5 Nastavování 5-1 až 5-5 Viz ilustrace na str. 11 a 12.

### 5-6 Upravení vyrovnání Viz vyobrazení na str. 12.

Povolte šrouby. Upravte vyrovnání. Přitáhněte šrouby.

## 6 Uspořádání kabelů Viz vyobrazení na str. 13.

Přitlačení na přední část krytu odstraňte kryty ramene (zadní část krytu vyskočí nahoru).

Vytáhněte jednotlivá ramena do celé délky, poté přes ramena vedte kabely. Aby během pohybu ramene nedocházelo k napínání kabelů, ponechte dostatečný průvň.

Připevněte zpět kryty kabelů.

## Řešení problémů a údržba

Sejmutí televizoru: (viz ilustrace v kroku 4.)

1. Odšroubujte stavěcí šroub [21].
2. Stlačením a přidržení uvolněte pojistnou západku (L).
3. Televizor opatrně zvedněte z ramene [03].

Televizor nedrží nakloněný v poloze směrem dolů a vyjíždí nahoru:

1. Upravte nastavení tuhosti náklonu (viz krok 5-3).
2. Pokud problém přetrvává, použijte instalační nastavení držáku, při kterém se využívají delší rozpěrky (viz kroky 1-4).

Televizor nedrží ve výchozí poloze a sjíždí dolů:

1. Upravte nastavení tuhosti náklonu (viz krok 6).
2. Pokud problém přetrvává, použijte instalační nastavení držáku, při kterém se využívají kratší rozpěrky (viz kroky 1-4).



安全のための重要な説明 - この説明書を保管しておいてください - 本製品を使用する前に、説明書全体をよくお読みください

## 仕様 3ページの図を参照

- ※ 耐荷重 - 超過しないようにしてください: 79 kg (175 lb.) テレビと付属品を含みます。
- ※ スイベル: ± 30°
- ※ チルト: +5°から -15°
- ※ 水平: ± 5°

▲ 注意: ケガをしたり、壁面を破損しないように注意してください。

- ※ メーカーが明確に指定している以外の目的で本製品を使用しないでください。
- ※ 取り付け先の壁は、モニターとマウントの総重量の5倍を支えられなければなりません。
- ※ 本製品は金属スタッドの壁での使用には適していません。
- ※ ここに記載される説明を理解できない場合、または製品の取り付け、組み立て、使用についてご質問がある場合、カスタマーサービスまたは認定業者にお問い合わせください。
- ※ メーカーは、不適切な組み立てや使用によって起きた破損またはケガに対して責任を負いません。

## 技術仕様 3ページの図を参照

## 必要なツール 4ページの図を参照

## 付属の部品とハードウェア 4ページの図を参照

▲ 警告: 本製品には小さい部品が付属しており、誤って飲み込むと窒息の危険性があります。

組み立てを始める前に、部品がすべてそろっており、破損していないことを確認してください。足りない部品または破損している部品がある場合は、販売店に破損している製品を返品されるのではなく、カスタマーサービスまでご連絡ください。破損した部品は絶対にご使用にならないでください。

注記: M4、M6、または M8 は直径を指し、mm は「M# X ##mm」の表記において、ネジの長さを指します。付属のハードウェアをすべて使用するわけではありません。

## 1 ブラケットをテレビに取り付ける

### 1-1 テレビの穴パターンを決める 5ページの図を参照

上側 [A] と下側 [B] の留め具を緩めます。

お使いのテレビの穴パターンに合うように、モニタープレート [02] を調節します。

真中の柱がテレビの中央にくるようにしてください。

上側 (A) と下側 (B) の留め具を締めます。ただし、締めすぎないでください。

### 1-2 ハードウェアの直径と長さを選択する 6ページの図を参照

お使いのテレビのタイプによって、使用するハードウェア設定が決まります。次のページに推奨されるハードウェア設定の中から、お使いのテレビのタイプに一致するものを選択してください。

A. 4 mm または 7 mm のスペーサーを使用するインストールオプション (背面が平らなテレビ向け)

B. 14 mm のスペーサーを使用するインストールオプション (背面が平らではないテレビ向け)

C. 24 mm のスペーサーを使用するインストールオプション (14 mm のスペーサーよりも背面にさらにスペースが必要な、背面が平らでないテレビ向け)

テレビの背面のネジ穴に手でネジを入れて、正しいネジの直径 (M4、M6、または M8) を判断します。

▲ 注意: ケガをしたり、壁面を破損しないように注意してください。モニターをブラケットで固定するためにネジの長さが十分かどうかを確認します。抵抗があった場合、直ちに中止して、カスタマーサービスに連絡してください。ニーズに応じて、最も短いネジとスペーサーを組み合わせで使用します。使用するハードウェアが長すぎる場合、テレビを破損する恐れがあります。

### 1-3 ブラケットにスペーサーを取り付ける 6ページの図を参照

ショルダーワッシャー [20] とスペーサーをブラケットに取り付けます。

1. ブラケット [02] の適切な穴にショルダーワッシャー [20] を通します。

2. 手順 1-1 で選択したスペーサーにショルダーワッシャー [20] を取り付けます。

お使いのテレビの背面が平らな場合、4 mm または 7 mm のスペーサー [14 または 15] を使用します。

お使いのテレビの背面が湾曲していたり、障害物がある場合、またはケーブル、窪み、突起に対してスペースが必要な場合は、14 mm または 24 mm のスペーサー [16 または 17] のいずれかを使用します。

### 1-4 背面が平らなテレビにブラケットを取り付ける 7ページの図を参照

手順 1-2 での選択に応じて、部品を選択します。

M4 x 20mm ボルト [04] または M5 x 20mm ボルト [08] を選択した場合、M4/M5 ワッシャー [18] およびスペーサー [14] を使用します。

M6 x 25mm ボルト [11] を選択した場合、M6/M8 ワッシャー [19] およびスペーサー [15] を使用します。

M8 x 25mm ボルト [13] を選択した場合、M6/M8 ワッシャー [19] およびスペーサー [14] を使用します。

ブラケットがテレビの背面と水平になるようにしてください。

ケーブル、窪み、または突起に対して余分なスペースが必要な場合は、以下の設定のいずれかを選択してください。

### 1-4 背面が平らでないテレビにブラケットを取り付ける 7ページの図を参照

手順 1 での選択に応じて、部品を選択します。

M4 x 30mm ボルト [05] または M5 x 30mm ボルト [09] を選択した場合、M4/M5 ワッシャー [18] およびスペーサー [16] を使用します。

M4 x 40mm ボルト [06] または M5 x 40mm ボルト [10] を選択した場合、M4/M5 ワッシャー [18] およびスペーサー [17] を使用します。

M6 x 40mm ボルト [12] または M8 x 45mm ボルト [07] を選択した場合、M6/M8 ワッシャー [19] およびスペーサー [17] を使用します。

ブラケットがテレビの背面と水平になるようにしてください。

標準のハードウェア設定は図のとおりです。特別な用途の場合またはハードウェアの選択に関して確かでない場合、カスタマーサービスに連絡してください。



## 2 ウォールマウント 木製スタッド

### 2-1 スタッドを探す 8ページの図を参照

ウォールプレートの取り付け位置を決めるには、sanus.com の Height Finder (高さ検索機能) をご利用ください。千枚通しや細い釘などを使って、またはスタッドチェッカーを使って、スタッドの中央を確認します。

- ▲ **注意:** ケガをしたり、壁面を破損しないように注意してください。
- ✦ 壁面を覆う材料が 16 mm (5/8 in.) を超えないようにします。
- ✦ 最小の木製スタッドの寸法: 通常 51 x 102 mm (2 x 4 in.)( 小型 38 x 89 mm /1.5 x 3.5 in)

### 2-2 壁に印を付ける 8ページの図を参照

ウォールプレート **[01]** を水平にし、穴の場所に印を付けます。

### 2-3 パイロット穴を開ける 8ページの図を参照

▲ **注意:** ケガをしたり、壁面を破損しないように注意してください。パイロット穴は、5.5 mm (7/32 in.) 径のドリルビットを使って、必ず 89 mm (3.5 in.) の深さの穴にします。

### 2-4 ラグボルトを締める 8ページの図を参照

▲ **注意:** ケガをしたり、壁面を破損しないように注意してください。適切に使用しないと、ラグボルトでしっかりと支えることができません。ケガをしたり、テレビやキャビネットを破損しないように注意してください。

- ✦ ラグボルト **[23]** を締めすぎないようにします。
- ✦ ワッシャー **[24]** がウォールプレート **[01]** にしっかりと取り付けられるまで、ラグボルト **[23]** を締めます。

## 2 ウォールマウント コンクリートまたはコンクリートブロック

### 2-1 壁に印を付ける 9ページの図を参照

ウォールプレートの取り付け位置を決めるには、sanus.com の Height Finder (高さ検索機能) をご利用ください。ウォールプレート **[01]** を水平にし、穴の場所に印を付けます。

- ▲ **注意:** ケガをしたり、壁面を破損しないように注意してください。
- ✦ ウォールプレート **[01]** をコンクリート壁面に直接取り付けます。
- ✦ コンクリートの最小厚さ: 203 mm (8 in.)
- ✦ コンクリートブロックの最小サイズ: 203 mm x 203 mm x 406 mm (8 x 8 x 16 in.)

### 2-2 パイロット穴を開ける 9ページの図を参照

- ▲ **注意:** ケガや破損に注意してください。
- ✦ パイロット穴は、10 mm (3/8 in.) 径のドリルビットを使って、必ず 89 mm (3.5 in.) の深さの穴にします。
- ✦ ブロックの間のモルタルには、ドリルで穴を開けないようにしてください。

### 2-3 アンカーとラグボルトを差し込む 9ページの図を参照

ラグボルトアンカー **[25]** を差し込みます。ラグボルト **[23]** をウォールプレート **[01]** に通し、次にアンカーに差し込みます。

▲ **注意:** ケガをしたり、壁面を破損しないように注意してください。適切に使用しないと、ラグボルトでしっかりと支えることができません。ケガをしたり、テレビやキャビネットを破損しないように注意してください。

- ✦ アンカー **[25]** がコンクリート壁面にきちんとそろっていることを確認します。
- ✦ ワッシャー **[24]** がウォールプレート **[01]** にしっかりと取り付けられるまで、ラグボルト **[23]** を締めます。
- ✦ ラグボルト **[23]** を締めすぎないようにします。

## 3 ウォールプレートにアームを取り付ける

### 3-1 穴を揃える 10ページの図を参照

アームアセンブリー **[03]** をウォールプレート **[01]** に取り付けます。アームアセンブリー上部にあるベグが上部スライドカーのスロットに収まります。アームアセンブリーの下部にある穴を、下部スライドカーにあわせるようにしてください。

### 3-2 アームを固定する 10ページの図を参照

六角レンチ **[29]** とネジ **[22]** を使って、アーム **[03]** をウォールプレート **[01]** に固定します。

## 4 テレビをアームに取り付ける

### 4-1 アームの位置を決める 10ページの図を参照

アーム **[03]** の 1 つの肘が壁面に押し付けられるように取り付けます。張力調節 (T) を締めてアームが移動しないように固定して、テレビブラケットを取り付けます。テレビブラケット **[02]** をアームアセンブリー **[03]** に取り付けます。部品が所定の位置に正しく収まると、カチッという音がします。

### 4-2 テレビをアームに取り付ける 10ページの図を参照

テレビブラケット **[02]** をアームアセンブリー **[03]** に取り付けます。部品が所定の位置に正しく収まると、カチッという音がします。

### 4-3 アームを固定する 11ページの図を参照

テレビを上方向にチルトします。ロックネジ **[21]** を取り付け締めます。

## 5 5-1から5-5の調節 11ページと12ページの図を参照

### 5-6 水平度を調節する 12ページの図を参照

ネジを緩めます。水平度を調節します。ネジを締めます。

## 6 ケーブル管理 13ページの図を参照

カバーの前部を押してアームカバーを外すと、カバーの後部が飛び出します。アームを最大限に引き伸ばして、アームにケーブルを通します。アームを動かしたときにケーブルが引つ張られないように、十分たるませておきます。ケーブルカバーを取り付けます。

## トラブルシューティングとメンテナンス

テレビを取り外すには:( 手順 4 の図を参照 )

1. ロックネジ **[21]** を外します。
2. ロックタブ (L) をしばらく押し解除します。
3. テレビを注意してアーム **[03]** から持ち上げます。

テレビが下向きのチルトを保つことはできず、上向きに浮いた状態になります:

1. チルト張力を調節します ( 手順 5-3 を参照 )。
2. 問題が解決しない場合は、より長いスパーサーを使用するブラケット取り付け方法を利用してください ( 手順 1-4 を参照 )。

テレビがホーム位置を保つことはできず、下向きに浮いた状態になります:

1. チルト張力を調節します ( 手順 6 を参照 )。
2. 問題が解決しない場合は、より短いスパーサーを使用するブラケット取り付け方法を利用してください ( 手順 1-4 を参照 )。



**重要安全说明** 保存这些说明 使用之前，请阅读完本说明书

**规格** 参见第 3 页图表。

- ✖ 承重能力 -- 请勿超过：79 kg (175 磅) 含电视机及任何附件
- ✖ 水平摆动：±30°
- ✖ 竖向摆动：+5° 至 15°
- ✖ 水平：±5°

**▲ 注意：** 避免潜在人身伤害和财产损毁！

- ✖ 请勿将此产品用于制造商明确指定以外的其他目的。
- ✖ 墙壁的承重能力必须至少达到显示器和墙壁支架总重量的五倍。
- ✖ 本产品不适用于金属墙柱墙！
- ✖ 如您不理解这些说明，或对本产品的安全安装、拆卸或使用存有疑问，请联系客户服务部门，或致电合格的承建商以咨询相关信息。
- ✖ 对因不当安装或不当使用而造成的损失或伤害，制造商不承担任何责任。

**技术规格** 参见第 3 页图表。

**需要的工具** 参见第 4 页图表。

**配套零件和配件** 参见第 4 页图表。

**▲ 警告：** 此产品包含若吞咽可能引致窒息危险的小部件。

开始装配以前，先确定所有零件均已提供且完好无损。如果任何零件缺失或受损，请勿将受损零件返还给零售商，请联系客户服务部门。切勿使用受损零件！

注意：M4、M6 或 M8 描述直径，mm 描述标识为 M# X ##mm 的螺钉的长度。所附配件并非全部使用。

## 1 安装托架到电视机

**1-1 确定电视机螺孔距离** 参见第 5 页图表。

松开上部 [A] 和下部 [B] 扣件。

调节显示器板 [02] 以匹配电视机的螺孔距离。

确保中心立柱与您电视机的中心对齐。

紧固上部 (A) 和下部 (B) 扣件。不要过度紧固。

**1-2 选择配件直径和长度** 参见第 6 页图表。

电视类型可帮助您确定要使用哪种配件配置。将电视类型与下一页的建议配件配置匹配起来。

A. 使用 4 或 7mm 隔圈的安装选项（背面平直的电视机）

B. 使用 14mm 隔圈的安装选项（背面不规则的电视机）

C. 使用 24mm 隔圈的安装选项（针对背面不规则且需要比提供的 14mm 隔圈更长的隔圈的电视机。）

请先用手将螺钉旋进电视机背面的螺纹导衬，以确定正确的螺钉直径（M4、M6 或 M8）。

**▲ 注意：** 避免潜在人身伤害和财产损毁！查验将托架固定到显示器的螺纹是足够的。如果遇到阻力，请立即停止安装并联系客服部门。使用最短螺钉和隔圈组合以适应您的需求。使用过长的配件可能损坏电视机。

**1-3 安装隔圈到托架** 参见第 6 页图表。

安装台阶垫圈 [20] 和隔圈到托架

1. 将台阶垫圈 [20] 推到托架 [02] 相应的开口内。

2. 将台阶垫圈 [20] 扣入在步骤 1-2 选定的隔圈。

如果电视机背面平直，则使用 4mm 或 7mm 隔圈 [14 或 15]。

如果电视机背面弯曲或不规则，或者需要额外的空间来容纳电缆、凹陷、或突起，则使用 14mm 或 24mm 隔圈 [16 或 17]。

**1-4 安装托架到背面平直的电视机** 参见第 7 页图表。

在步骤 1-2 中，如果选择：

M4 x 20mm [04] 或 M5 x 20mm 螺栓 [08]，使用 M4/M5 垫圈 [18] 和隔圈 [14]。

M6 x 25mm 直径螺栓 [11]，使用 M6/M8 垫圈 [19] 和隔圈 [15]。

M8 x 25mm 直径螺栓 [13]，使用 M6/M8 垫圈 [19] 和隔圈 [14]。

确定托架在电视背面呈水平状态。

如果您需要额外的空间来处理电缆、凹陷或突起，选择以下配置之一。

**1-4 将托架安装到背面不规则的电视机** 参见第 7 页图表。

在步骤 1 中，如果选择：

M4 x 30mm [05] 或 M5 x 30mm 螺栓 [09]，使用 M4/M5 垫圈 [18] 和隔圈 [16]。

M4 x 40mm [06] 或 M5 x 40mm 螺栓 [10]，使用 M4/M5 垫圈 [18] 和隔圈 [17]。

M6 x 40mm [12] 或 M8 x 45mm 螺栓 [07]，使用 M6/M8 垫圈 [19] 和隔圈 [17]。

确定托架在电视背面呈水平状态。

图示为标准配置。对于特殊应用，或者您不确定您的配件选择，请联系客户服务部门。



## 2 墙壁安装 木墙柱

### 2-1 找到木墙柱 参见第 8 页图表。

如需帮助确定壁板的位置，请参考 sanus.com 网站上的测高器。  
使用尖钻、细钉或者使用边到边墙柱查找器确定墙柱的中心。

**▲ 注意：**避免潜在人身伤害和财产损失！

- ✘ 墙上覆盖的任何东西不能超过 16 mm (5/8 in.)。
- ✘ 最小木墙柱尺寸：通常 51x102 mm (2 x 4 in.) (标称 38x89 mm /1.5 x 3.5 in.)。

### 2-2 标注墙 参见第 8 页图表。

将壁板 [01] 放置水平并标注孔位置。

### 2-3 打钻导孔 参见第 8 页图表。

**▲ 注意：**避免潜在人身伤害或财产损失！使用直径 5.5 mm (7/32 in.) 的钻头打钻导孔，深度必须达到 89 mm (3.5 in.)。

### 2-4 紧固方头螺栓 参见第 8 页图表。

**▲ 注意：**避免潜在人身伤害或财产损失！不当使用可能减少方头螺栓的保持力。要避免潜在人身伤害或财产损失！

- ✘ 请勿过紧紧固方头螺栓 [23]。
- ✘ 紧固方头螺栓 [23] 直到将垫圈 [24] 牢牢固定在壁板 [01] 上。

## 2 墙壁安装 实心混凝土或混凝土砌块

### 2-1 标注墙 参见第 9 页图表。

如需帮助确定壁板的位置，请参考 sanus.com 网站上的测高器。

将壁板 [01] 放置水平并标注孔位置。

**▲ 注意：**避免潜在人身伤害或财产损失！

- ✘ 直接安装壁板 [01] 到混凝土表面上。
- ✘ 最小实心混凝土厚度：203 mm (8 in.)
- ✘ 最小混凝土砌块尺寸：203 mm x 203 mm x 406 mm (8 x 8x 16 in.)

### 2-2 打钻导孔 参见第 9 页图表。

**▲ 注意：**避免潜在人身伤害或财产损失！

- ✘ 使用直径 10 mm (3/8 in.) 的钻头打钻导孔，深度必须达到 89 mm (3.5 in.)。
- ✘ 切勿钻入砌块之间的灰浆层中。

### 2-3 插入锚栓和方头螺栓 参见第 9 页图示。

插入方头螺栓锚栓 [25]。然后将方头螺栓 [23] 通过壁板 [01] 插入锚栓。

**▲ 注意：**避免潜在人身伤害或财产损失！不当使用可能减少方头螺栓的保持力。要避免潜在人身伤害或财产损失！

- ✘ 确保锚栓 [25] 与混凝土表面平齐。
- ✘ 紧固方头螺栓 [23] 直到将垫圈 [24] 牢牢固定在壁板 [01] 上。
- ✘ 请勿过紧紧固方头螺栓 [23]。

## 3 安装悬臂到壁板

### 3-1 对齐导孔 参见第 10 页图表。

将悬臂组件 [03] 安装入壁板 [01]。将悬臂组件上部的销钉安装到下部滑动小车的槽孔内。确保悬臂组件的底孔与下部滑动小车内的孔对齐。

### 3-2 固定悬臂 参见第 10 页图表。

使用六角键 [29] 和螺丝 [22] 将悬臂 [03] 固定到壁板 [01] 上。

## 4 安装电视机到悬臂

### 4-1 定位悬臂 参见第 10 页图表。

定位悬臂 [03] 使其肘弯压住墙。安装电视机支架时，拧紧张力调节器 (T) 以防悬臂移动。安装电视机托架 [02] 到悬臂组件 [03]。安装正确则会听到咔嚓声。

### 4-2 安装电视机到悬臂 参见第 10 页图表。

安装电视机托架 [02] 到悬臂组件 [03]。安装正确则会听到咔嚓声。

### 4-3 固定悬臂 参见第 11 页图表。

向上倾斜电视机。安装和紧固锁定螺丝 [21]。

## 5 调节 5-1 至 5-5 参见第 11 页和 12 页图示。

### 5-6 调节水平 参见第 12 页图表。

松开螺丝。调节水平。重新紧固螺丝。

## 6 线缆管理 参见第 13 页图表。

按悬臂盖的前端以掀开悬臂盖，悬臂盖的后端将会上弹。

在悬臂内布设电缆时，请将各悬臂完全伸开。预留足够的电缆松弛度，以防止悬臂移动过程中拉伸电缆。重新安装线缆盖。

## 故障排除与维护

要拆下电视机：(参见步骤 4 图示。)

1. 旋开锁定螺丝 [21]。
2. 推动并把握锁定片 (L) 将其松开。
3. 小心地从悬臂 [03] 上提起电视机。

电视机将不会保持在向下倾斜的位置上并向上摇摆：

1. 调整倾斜张力设置 (请参考步骤 5-3)。
2. 如果此问题依然存在，采用使用更长隔圈的托架安装选项 (请参考步骤 1-4)。电视机将不会保持在主位置上并向下摇摆：
  1. 调整倾斜张力设置 (请参考步骤 6)。
  2. 如果此问题依然存在，采用使用更短隔圈的托架安装选项 (请参考步骤 1-4)。

## English

Milestone AV Technologies and its affiliated corporations and subsidiaries (collectively, "Milestone"), intend to make this manual accurate and complete. However, Milestone makes no claim that the information contained herein covers all details, conditions, or variations. Nor does it provide for every possible contingency in connection with the installation or use of this product. The information contained in this document is subject to change without notice or obligation of any kind. Milestone makes no representation of warranty, expressed or implied, regarding the information contained herein. Milestone assumes no responsibility for accuracy, completeness or sufficiency of the information contained in this document.

## Français

Milestone AV Technologies et ses sociétés affiliées et ses filiales (collectivement dénommées « Milestone »), se sont efforcées de rendre ce manuel précis et complet. Cependant, Milestone ne garantit pas que les informations qu'il contient couvrent tous les détails et toutes les conditions ou variations. Il ne pare pas non plus à toute éventualité relative à l'installation ou à l'utilisation de ce produit. Les informations contenues dans ce document peuvent faire l'objet de modifications sans avertissement ou obligation préalable quelconque. Milestone ne donne aucune garantie explicite ou implicite quant aux informations contenues dans le manuel. Milestone n'assume aucune responsabilité quant à l'exactitude, l'exhaustivité ou la suffisance des informations contenues dans ce document.

## Deutsch

Die Milestone AV Technologies und ihre angegliederten Unternehmen und Tochtergesellschaften (Sammelbegriff: "Milestone") sind um genaue und vollständige Abfassung dieser Anleitung bemüht. Milestone beansprucht jedoch nicht, dass die hierin enthaltenen Informationen alle Details, Bedingungen oder Varianten umfassen. Auch sind darin nicht alle Eventualitäten in Verbindung mit Montage oder Gebrauch dieses Produkts abgedeckt. Die in diesem Dokument enthaltenen Informationen können ohne Ankündigung oder Verpflichtung jeder Art geändert werden. Milestone haftet weder ausdrücklich noch stillschweigend für die in diesem Dokument enthaltenen Informationen. Milestone übernimmt keine Haftung für Genauigkeit, Vollständigkeit oder Hinlänglichkeit der in diesem Dokument enthaltenen Informationen.

## Español

Milestone AV Technologies y sus empresas asociadas y filiales (colectivamente "Milestone") tienen la intención de que este manual sea preciso y completo. Sin embargo, Milestone no garantiza que la información que contiene incluya todos los detalles condiciones y variaciones, ni que contemple toda posible contingencia en conexión con la instalación y uso de este producto. La información contenida en este documento es susceptible de ser modificada sin aviso ni obligación de ningún tipo. Milestone no hace ninguna manifestación de garantía, explícita o implícita, respecto a la información contenida en este documento. Milestone no asume ninguna responsabilidad por la exactitud, integridad o suficiencia de la información contenida en este documento.

## Português

A Milestone AV Technologies e as suas companhias aliadas e subsidiárias (colectivamente: "a Milestone"), tencionam elaborar um manual exacto e completo. No entanto a Milestone não alega que a informação no presente manual cubra todos os detalhes, condições ou alternativas. Nem alega que o manual descreva todas as possíveis situações de contingência em relação à instalação ou utilização deste produto. A informação contida neste documento está sujeita a alterações sem aviso prévio ou obrigação qualquer. A Milestone não oferece garantias de natureza alguma, expressa ou implícita, em relação à informação contida no presente documento. A Milestone não assume responsabilidade pela precisão, integridade ou suficiência da informação contida neste documento.

## Nederlands

Milestone AV Technologies en haar aangesloten bedrijven en dochterondernemingen (verder samen te noemen: "Milestone") hebben de intentie deze montagehandleiding zo accuraat en volledig mogelijk te maken. Echter, Milestone claimt niet dat de informatie in deze montagehandleiding een weergave vormt van alle denkbare details, voorwaarden en variaties. Milestone claimt ook niet dat het rekening heeft gehouden met iedere mogelijke eventualiteit in verband met de installatie of het gebruik van dit product. De informatie in deze montagehandleiding is onderhevig aan verandering zonder dat Milestone verplicht is zulks te berichten, en zonder dat Milestone dienaangaande enigerlei andere verplichtingen heeft. Milestone doet geen enkele uitspraak van waarborg, expliciet noch impliciet, met betrekking tot de informatie die in deze montagehandleiding is opgenomen. Milestone aanvaardt geen enkele verantwoordelijkheid voor de accuraatheid, volledigheid of geschiktheid van de informatie die in dit document is opgenomen.

## Italiano

Milestone AV Technologies e le sue società affiliate e controllate (congiuntamente denominate "Milestone") si propongono di redigere il presente manuale in modo preciso e completo. Milestone, tuttavia, non rilascia alcuna garanzia che le informazioni ivi contenute coprano tutti i dettagli, le condizioni o le modifiche, né che lo stesso preveda tutti i possibili imprevisti connessi all'installazione o all'uso del presente prodotto. Le informazioni contenute nel presente documento sono soggette a modifica senza preavviso od obbligo di alcun genere. Milestone non rilascia alcuna garanzia, espressa o implicita, circa le informazioni ivi contenute. Milestone declina ogni responsabilità in merito all'accuratezza, completezza o sufficienza delle informazioni contenute nel presente documento.

## Suomi

Milestone AV Technologies sisar- ja tytäryhtiöineen (yhdessä Milestone) on pyrkinyt tekemään tästä oppaasta mahdollisimman kattavan ja tarkkan. Milestone ei kuitenkaan takaa, että oppaan tiedot kattavat kaikki yksityiskohdat, käyttöolosuhteet tai vaihtelut. Opas ei myöskään kata kaikkia laitteiden asennukseen ja käyttöön liittyviä mahdollisuuksia. Tämän asiakirjan tietoja voidaan muuttaa sitoumuksetta ja ilman erillistä ilmoitusta. Milestone ei anna suoria tai epäsuoria takuita, jotka koskevat tämän oppaan tietoja. Milestone ei ota vastuuta tämän asiakirjan tietojen tarkkuudesta, täydellisyydestä tai riittävyyydestä.

## Svenska

Milestone AV Technologies och dess dotterbolag och (tillsammans under namnet "Milestone"), strävar efter att göra denna bruksanvisning noggrann och komplett. Milestone kan dock inte garantera att den information som ges här är fullständig och att den täcker alla detaljer, tillstånd eller variationer. Den täcker inte heller alla tänkbara möjligheter vad det gäller monteringen av produkten. Informationen som ingår i detta dokument kan ändras utan föregående varsel och utan förpliktelser av något slag. Milestone gör inga föreställningar om garanti, uttryckt eller underförstådd, angående informationen som ingår här. Milestone tar inte på sig något ansvar för hur noggrann, fullständig eller tillräcklig information som ingår i dokumentet är.

## Русский

Milestone AV Technologies и связанные с ней корпорации и дочерние предприятия (упоминаемые здесь под общим названием "Milestone") стремятся сделать это руководство точным и полным. Однако Milestone не гарантирует, что содержащаяся в нем информация охватывает все детали, условия и модификации. Кроме того, в нем рассматриваются не все возможные нештатные ситуации, касающиеся установки и использования данного изделия. Информация, содержащаяся в данном документе, может быть изменена без предварительного уведомления и каких-либо обязательств. Milestone не дает гарантии, как прямой, так и косвенной, относительно содержащейся в нем информации. Milestone не несет ответственности за точность, полноту и достаточность информации, содержащейся в данном документе.

## Polski

Zamiarem firmy Milestone AV Technologies oraz związanych z nią korporacji i filii (nazwa zbiorowa "Milestone") było stworzenie dokładnej i kompletnej instrukcji. Jednakże firma Milestone zastrzega, że informacje tu zawarte nie obejmują wszystkich szczegółów, warunków lub wersji. Ani też wszelkich innych możliwych okoliczności związanych z instalacją i użytkowaniem produktu. Informacje zawarte w tym dokumencie podlegają zmianie bez uprzedzenia i bez żadnych zobowiązań. Firma Milestone nie składa żadnych zapewnień gwarancyjnych, wyrażonych wprost lub dorozumianych, odnośnie informacji tu zawartych. Firma Milestone nie bierze na siebie odpowiedzialności za dokładność, kompletność oraz wystarczającą ilość informacji zawartych w tym dokumencie.

## Česky

Společnost Milestone AV Technologies a její sesterské a dceřiné společnosti (společně nazývané „Milestone“) si přejí, aby byla tato příručka přesná a úplná. Společnost Milestone nijak netvrdí, že informace, které jsou zde obsaženy, zahrnují všechny podrobnosti, podmínky nebo varianty. Ani nezajišťuje veškeré možné eventuality, které mohou nastat ve spojení s instalací nebo používáním tohoto výrobku. Informace obsažené v tomto dokumentu se mohou měnit bez upozornění nebo jakýchkoli povinností. Společnost Milestone nedává žádné záruky, ať výslovně či implicitně, ve spojení se zde obsaženými informacemi. Společnost Milestone nepřebírá žádnou odpovědnost za přesnost, úplnost nebo dostatečnost informací, které jsou v tomto dokumentu obsaženy.

## 日本語

Milestone AV Technologies およびその関連会社と支店（総称して Milestone）は、本説明書の内容が正確であり漏れがないよう万全を期しておりますが、あらゆる詳細、状態、バリエーションが本書に記載されているわけではありません。また、本製品の取り付けもしくは使用に関し、起こり得るあらゆる不測の事態を説明しているわけでもありません。本書に記載された情報は、予告またはその義務なしに変更されることがあります。Milestone は本書の内容に関して、明示または黙示に関わりなく、一切の保証をいたしません。また、本書の情報の正確さ、完全性、または十分性に関しても、一切の責任を負いかねます。

## 中文

Milestone AV Technologies 及其联营公司和子公司（通称为 "Milestone"）旨在使本手册准确而完整。然而，Milestone 无法断言此处所含信息包括所有详情、条件或变更。Milestone 也无法保证安装或使用本产品不会出现任何可能的意外。本手册所含信息如有变更，恕不另行通知或承担任何义务。在此处所含信息内，无论明示或隐含，Milestone 未做出任何保修陈述。对于本手册所含信息的准确性、完整性或充分性，Milestone 概不负责。