

# Entertainment Furniture

мебель для ав-аппаратуры

SCHROERS

&

SCHROERS  
BERLIN



Немецкая компания Schroers&Schroers, офис и демонстрационный зал которой расположен в Берлине, была основана в 1990 году. Сегодня ее продукция хорошо известна в более чем 40 странах мира. Мебель для аудио-, видеотехники Schroers&Schroers функциональна, выполнена по инновационному дизайну, изготовлена из благородных материалов со всех частей света. Успех компании Schroers&Schroers – это способность в течение короткого времени приспособиться к быстроменяющемуся рынку электронной аппаратуры.

Используя инновационные решения, компания Schroers&Schroers учитывает требования времени и существующие новые технологии, формирует тенденции, и считается одним из ведущих производителей мебели для AV техники. Первоклассная технология и подлинная красота делает мебель Schroers&Schroers объектом эксклюзивного дизайна.

Четыре обширных мебельных линейки предлагаются для аудио/видео, мультимедийной аппаратуры, для любого окружения и с учетом всех функциональных требований.

Любой продукт фирмы Schroers & Schroers представляет собой эксклюзивное и функциональное основание под аудио/видео аппаратуру.

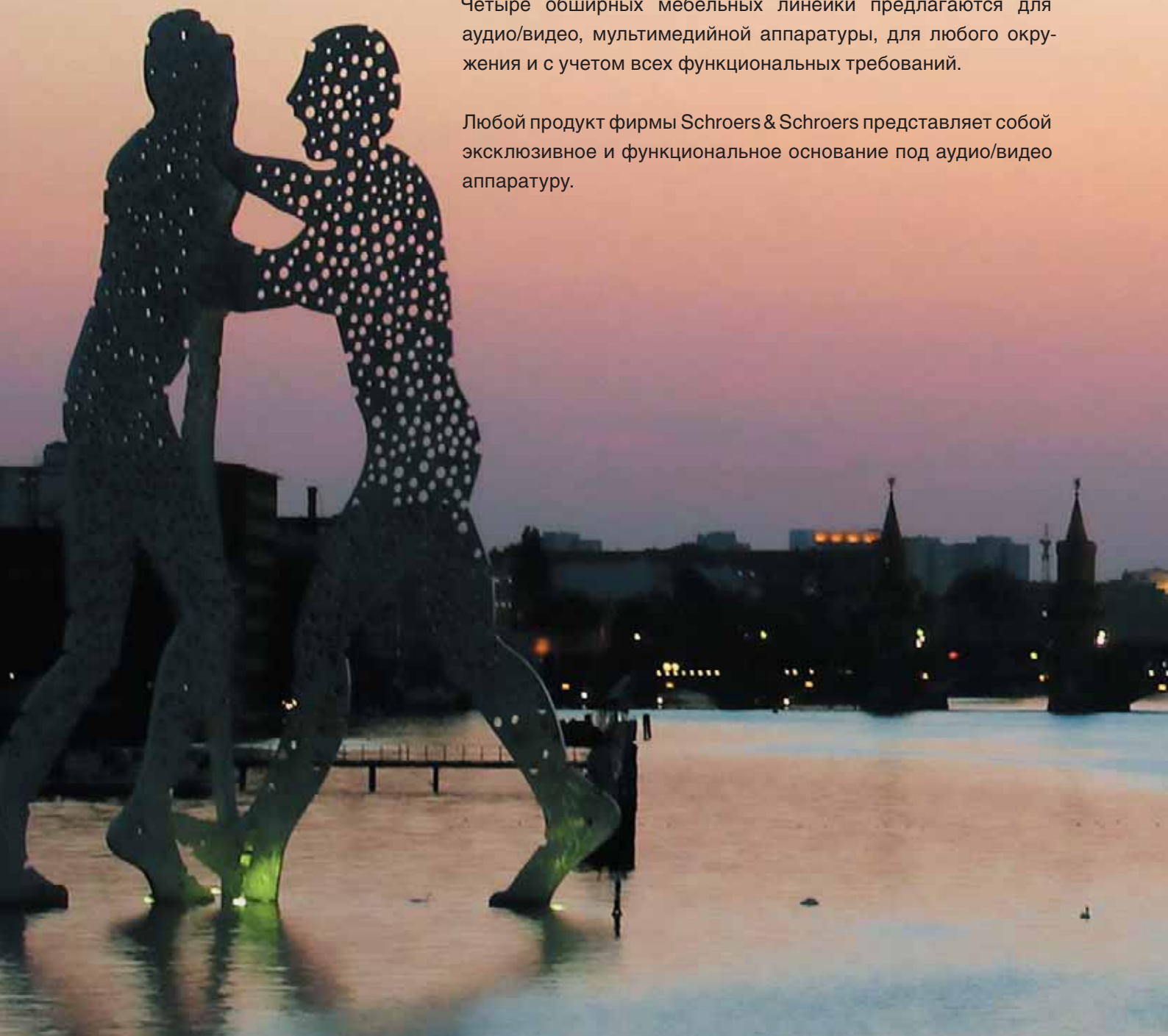

## **Объекты из стекла 4**

Cosmos 125/160  
Uranus  
Merkur 125/160

## **Объекты из высококачественной стали 12**

Biga E150/E200  
Focus E72  
Focus E90/E110  
Triga E  
Fly Plasma  
Fly Audio  
Fly TV  
Ara  
Hyad  
Polaris  
Vega  
Sirius

## **Объекты из стали и стекла 35**

Focus 90/110  
Triga TV  
Deltastatic  
Lambda TV 3  
Alphastatic  
Triga 2/3  
Triga 900/1200  
Biga 150/200  
CD 10 T & DVD 7 T  
Focus 72  
Gayan  
Lambda

## **Система Charisma 59**

Solitaire 3  
Solitaire 6  
Charisma System 2/5  
Charisma System 7  
Ceres Solitaire  
Charisma Solitaire 7/8

## **Мебель из стекла и стекла с деревом 73**

Серия Thelo  
CD 40/DVD 14  
CD 44  
CD 20  
Garuda  
Graviton  
Archos  
Theos  
Ceres  
Stand by

## **Дополнительное оборудование 94**

Система подсветки  
Лампы  
Система подсоединения кабеля



**Стекло обладает волшебным  
свойством расширять границы  
пространства и преломлять  
потoki света.**

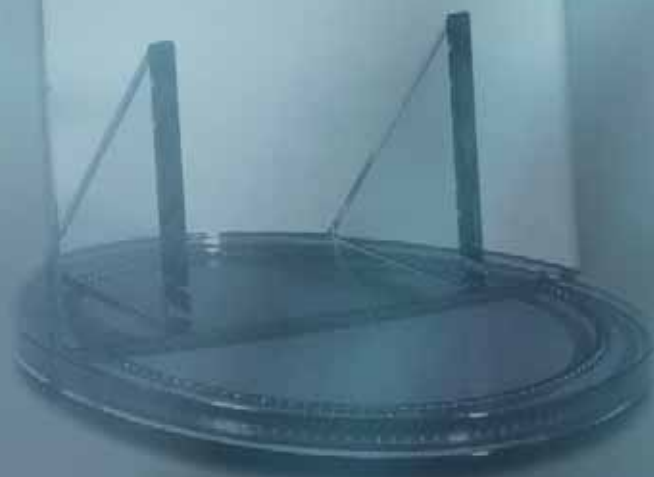

**ОБЪЕКТЫ ИЗ СТЕКЛА**

# Cosmos 125 / 160

## Аудио / ТВ

Поворотная стеклянная стенка Cosmos идеально подходит для плазменных и LCD телевизоров. Дизайн Cosmos содержит как архаические, так и футуристические мотивы. И это является непревзойденным, эффектным новшеством. Благодаря необычному дизайну создается захватывающая живая атмосфера; одновременно эта мебель является удивительно функциональной. Стеклянная стенка с изысканными пропорциями стоит на эллиптическом поворотном устройстве, которое позволяет поворачивать телевизор в нужное положение.

### Характеристики

- Толщина стекла 20 мм (прозрачное стекло)
- Допустимая нагрузка на крепеж для ТВ 70 кг
- Допустимая нагрузка на полку 30 кг

### Оборудование

- Система вращения
- Гибкая трубка для кабеля

### Cosmos 125

АУДИО / ТВ

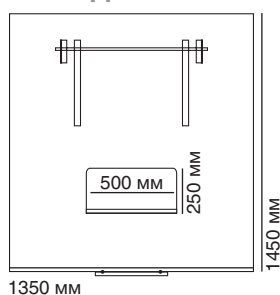

### Cosmos 160

АУДИО / ТВ

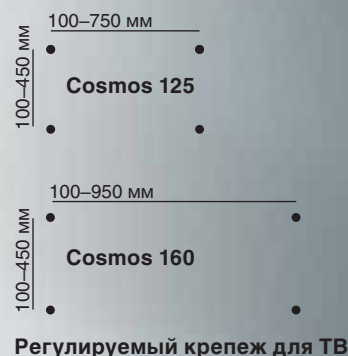
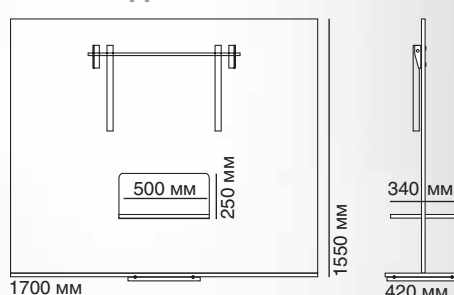

Встроенный крепеж для плазменных и LCD-телевизоров с диагональю 42"–60"



Отверстие для прокладки кабеля

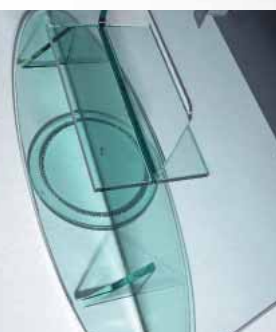

Интегрированная система вращения на 360°



Гибкая трубка для кабеля



# Uranus

## ТВ

### Характеристики

- Толщина стекла 20 мм (прозрачное стекло)
- Допустимая нагрузка на крепеж для ТВ 40 кг
- Допустимая нагрузка на полку 15 кг

### Оборудование

- Система вращения
- Гибкая трубка для кабеля



Встроенный крепеж для плазменных и LCD-телевизоров с диагональю 19"–42"

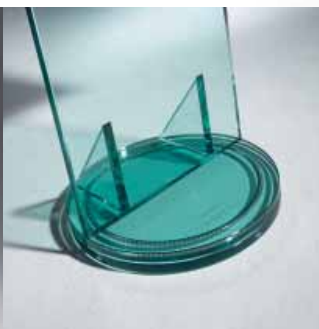

Интегрированная система вращения на 360°



Гибкая трубка для кабеля



Отверстие для прокладки кабеля

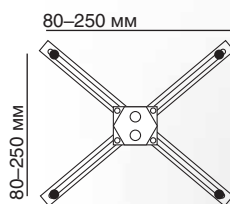
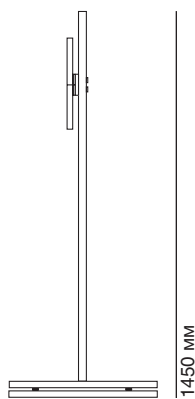

Регулируемый крепеж для ТВ





# Merkur 125 / 160

## Аудио / ТВ

### Характеристики

- Толщина стекла 20 мм (прозрачное стекло)
- Допустимая нагрузка на крепеж для ТВ 70 кг
- Допустимая нагрузка на полку 60 кг

### Оборудование

- Ролики
- Гибкая трубка для кабеля

### Merkur 125

АУДИО / ТВ

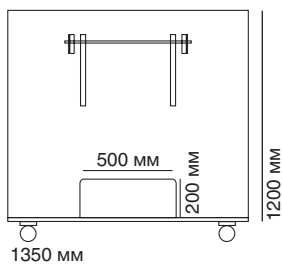

### Merkur 160

АУДИО / ТВ

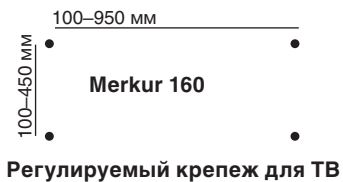
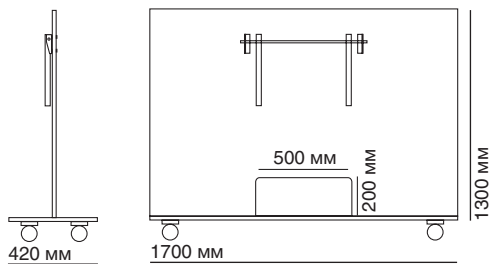

Ролики

Отверстие для прокладки кабеля

Встроенный крепеж для плазменных и LCD-телевизоров с диагональю 42"–60"

Гибкая трубка для кабеля



**Дизайн объединяет  
людей, жаждущих  
наслаждения**



A close-up photograph of several cylindrical steel components, possibly shafts or rods, arranged in a row. The components are illuminated from the side, creating bright highlights and deep shadows. The lighting is dramatic, with a strong blue and cyan glow on the right side and a warmer yellow and orange glow on the left side. The background is dark and out of focus, emphasizing the metallic texture and form of the objects.

**ОБЪЕКТЫ ИЗ  
ВЫСОКОКАЧЕСТВЕННОЙ СТАЛИ**

# Biga E150/E200

## Аудио/ТВ

Качество жизни начинается дома — в моделях серии Biga радующая глаз роскошь соединяется с функциональностью, которая воспринимается уже как нечто почти само собой разумеющееся.

Сконструированная с завидной щедростью, модель Biga во всех модификациях (подставка для аудиотехники, подставка для ТВ-сурроунд систем) предоставляет достаточно места даже для аппаратуры, отличающейся значительными габаритами. Biga подходит не только для громоздких тяжелых телевизоров, но и для больших телевизоров с плоским экраном.

Размеры модели Biga E200 позволяют одновременно разместить на одной поверхности три компонента аудио/видеотехники.

### Характеристики

- Толщина стекла 20 мм (прозрачное стекло)
- Допустимая нагрузка на полку 150 кг
- Возможность регулировки высоты средней и верхней панелей ( $\pm 50$  мм)
- Все панели с системой глушения вибрации
- Дисковые регуляторы высоты

### Оборудование

- Корпус для укладки кабеля
- Гибкая трубка для кабеля

### Biga E150

#### Аудио/ТВ

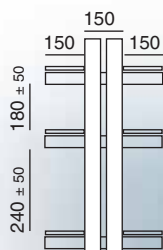
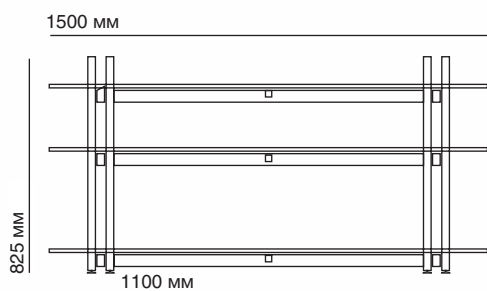

### Biga E200

#### Аудио/ТВ

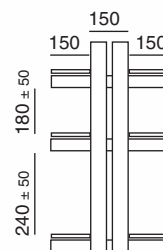
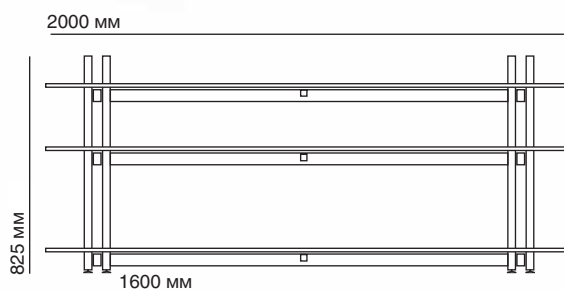

# Focus E72

## Аудио

Типичной для серии Focus является модификация Focus E72 — подставка для аудиотехники, в которой тщательно продумано все: начиная от эстетики формы и заканчивая функциональностью содержания. На отличающихся фундаментальностью поверхностях изделия свободно размещается даже тяжеловесная HiFi электроника, а 20 мм стекло не только гарантирует высокую надежность конструкции, но и выгодно подчеркивает дизайн благородной аудио- и видеотехники класса High End.

Высокое качество огранки торцевых поверхностей стекла, а также эксклюзивная зеркальная оптика высококачественной стали вызывают чисто визуальное наслаждение: так и кажется, что музыка становится не только слышимой, но и зримой.

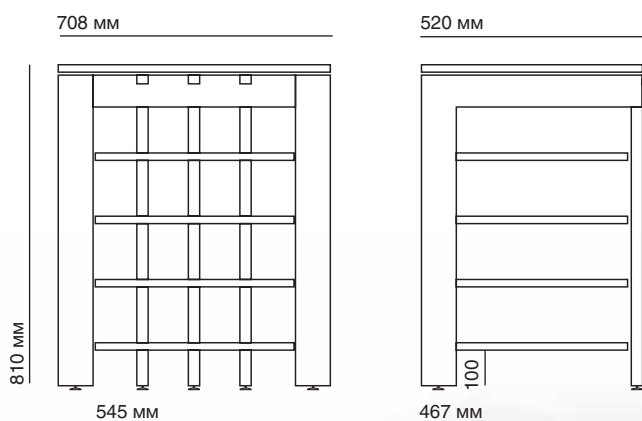

Система закрепления полок на любой высоте ( $\pm 50$  мм)

### Характеристики

- Толщина стекла 20 мм (прозрачное стекло)
- Допустимая нагрузка на полку 70 кг
- Допустимая нагрузка на верхнюю панель 150 кг
- Верхняя панель с системой гашения вибрации
- Система закрепления полок на любой высоте ( $\pm 50$  мм)
- Интегрированная система подсоединения кабеля, 3х
- Дисковые регуляторы высоты

### Оборудование

- Система подсветки
- Система вращения
- Гибкая трубка для кабеля

Система вращения 2: 708x520 мм



Платформа 708x520 мм



# Focus E90 / E110

## ТВ / Мультимедиа

Телевизоры с большим экраном или системы домашнего кинотеатра становятся в наши дни неотъемлемой частью любого претендующего на высокое качество жизни жилого помещения. Однако, лишь немногие, специально выпускаемые для тяжелой потребительской электроники подставки, действительно соответствуют своему предназначению с точки зрения размеров и несущей способности конструкции.

Изделия серии Focus решают эту проблему с присущей только им легкостью и элегантностью. Залог успеха — сочетание новаторского дизайна с тщательно продуманной функциональностью и легко приспособляемой к меняющимся требованиям практичностью. Модификации нашей мебели для мультимедийных систем предлагают индивидуальное решение для техники любых габаритов.

Размеры фундаментальной модели Focus E90 позволяют легко разместить современные телевизоры с большим экраном, а ширина несущих поверхностей модели Focus E110 вполне достаточна для установки двух компонентов аудио-/видеосистем стандартных размеров (44 см).

### Характеристики

- Толщина стекла 20 мм (прозрачное стекло)
- Возможность расширения на одну полку (Plus-варианты)
- Допустимая нагрузка на полку 70 кг
- Допустимая нагрузка на верхнюю панель 150 кг
- Верхняя панель с системой глушения вибрации
- Система закрепления полок на любой высоте ( $\pm 50$  мм)
- Дисковые регуляторы высоты
- Интегрированная система подсоединения кабеля, 3х

### Оборудование

- Система подсветки
- Система вращения
- Гибкая трубка для кабеля

### Focus E90 Plus

ТВ / Мультимедиа

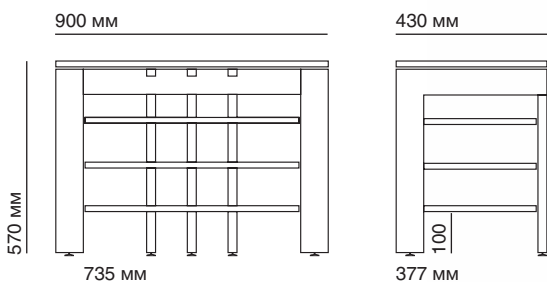

### Focus E110 Plus

ТВ / Мультимедиа

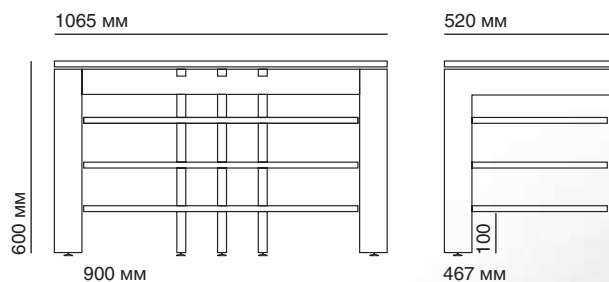

### Focus E90

ТВ/Мультимедиа

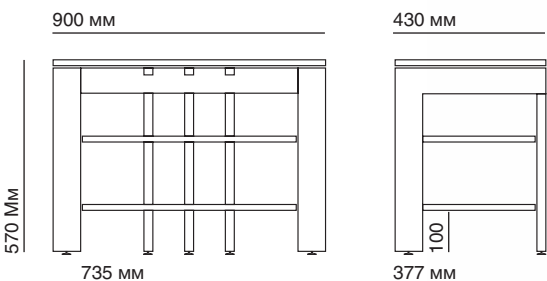

### Focus E110

ТВ/Мультимедиа

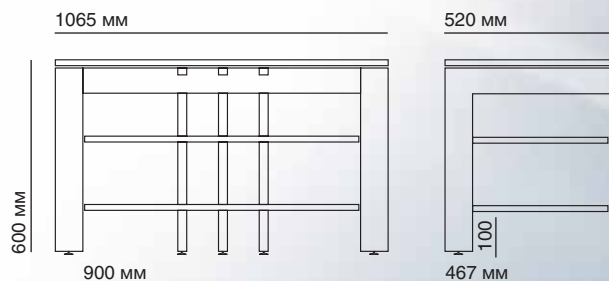

#### Система вращения Focus E90

Система вращения 3: 900x430 мм

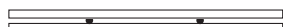

Платформа 900x430 мм

#### Система вращения Focus E110

Система вращения 4: 1065x520 мм



Платформа 1065x520 мм

Система вращения 5: 770x520 мм



Платформа 1065x520 мм

Система вращения 6: 708x520 мм



Платформа 1065x520 мм





# Triga E

## Аудио / ТВ

Модель Triga E идеально подходит для сложной аудиоаппаратуры, однако превосходно сочетается и с теле- и видеосистемами небольших размеров.

Тщательно продуманная эргономика конструкции — от регулируемых по высоте полок до системы укладки кабеля — позволяет с легкостью смонтировать изделие и обеспечить удобный доступ к приборам и системам управления.

Triga E: взаимосвязь элементов. Геометрическая легкость конструкции — зеркальность стальных поверхностей — эстетика стекла.

### Характеристики

- Толщина стекла 20 мм (прозрачное стекло)
- Допустимая нагрузка на полку 40 кг
- Верхняя панель с системой глушения вибрации
- Система закрепления полок на любой высоте ( $\pm 50$  мм)
- Интегрированная система подсоединения кабеля

### Оборудование

- Система подсветки
- Система вращения
- Гибкая трубка для кабеля



# Fly Plasma

## ТВ / Мультимедиа

Свобода выражения, искренность и откровенность... Используя изысканные средства, Fly Plasma привносит в любое пространство эффектную зрелищность и импозантность. Прямолинейная, естественная, доступная — и, в то же время, несмотря на легкость, удивительно стабильная и устойчивая.

Fly Plasma легко приспосабливается к любым изменениям и может быть использована для ТВ и видеотехники любых размеров. Вечно новая, словно заново рождающаяся, постоянно меняющаяся. И послушная только Вашим желаниям. Единственная и неповторимая.

### Характеристики

- Толщина стекла 20 мм (прозрачное стекло)
- Возможность расширения на 1 полку (модификация Plus)
- Допустимая нагрузка на полку 150 кг
- Возможность установки полок на любой высоте
- Верхняя панель с системой глушения вибрации
- Дисковые регуляторы высоты

### Оборудование

- Система подсветки
- Система вращения
- Ролики
- Корпус для укладки кабеля
- Гибкая трубка для кабеля

### Fly Plasma

#### ТВ/Мультимедиа

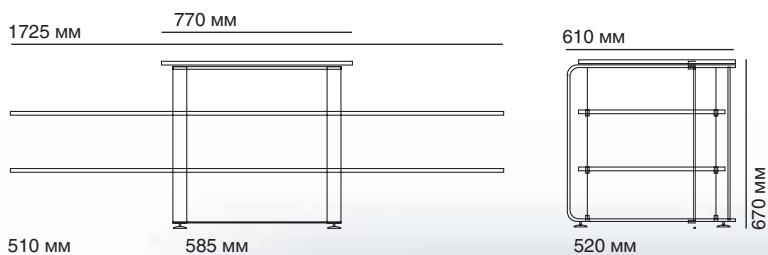

### Fly Plasma Plus

#### ТВ/Мультимедиа

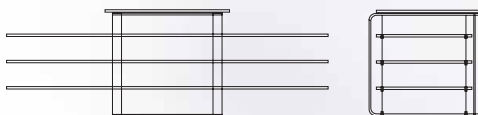

Для отличающихся большими габаритами сурроунд систем мы рекомендуем расширенные модификации Plus, оборудованные 1 дополнительной полкой.



### Системы вращения Fly Plasma

Система вращения 7: 770x520 мм



Платформа 770x520 мм

Система вращения 8: 708x520 мм

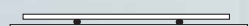

Платформа 770x520 мм

Система вращения 9: 1170x520 мм



Платформа 770x520 мм

# Fly Audio

## Аудио

Спокойствие, элегантность и, одновременно, соответствие самым высоким техническим требованиям. Серия Fly воплощает в себе — четко и ясно — основные положения философии дизайна от Schroers & Schroers. Так и кажется, будто закрепленные на стальных тросах стеклянные панели свободно парят в воздухе. Отражающие, прозрачные грани стекла вступают в диалог с пространством, словно желая стать посредником между человеком и его окружением.

Fly — неповторимая мебель для аудио-/видеотехники — производится в трех модификациях: Fly Audio, Fly TV и Fly Plasma.

### Характеристики

- Толщина стекла 20 мм (прозрачное стекло)
- Возможность расширения на 1 полку (модификация Plus)
- Допустимая нагрузка на полку 150 кг
- Возможность установки полок на любой высоте
- Верхняя панель с системой глушения вибрации
- Дисковые регуляторы высоты

### Оборудование

- Система подсветки
- Система вращения
- Ролики
- Корпус для укладки кабеля
- Гибкая трубка для кабеля

### Fly Audio

#### Аудио

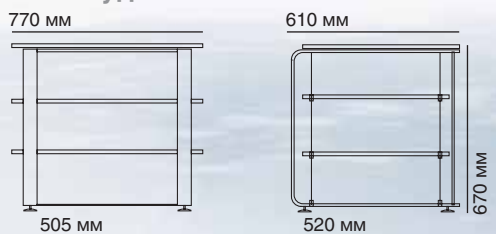

### Fly Audio Plus

#### Аудио

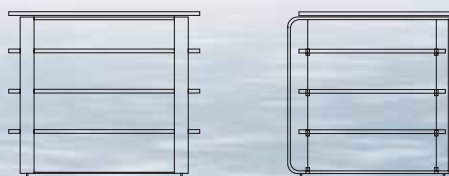

Базовая модель, включающая в себя 2 полки и верхнюю панель (систему вращения), может быть расширена одной дополнительной полкой, образуя тем самым модификацию Plus.



### Система вращения Fly Audio

Система вращения 7: 770 x 520 мм



Платформа 770 x 520 мм

Система вращения 8: 708 x 520 мм

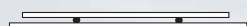

Платформа 770 x 520 мм

# Fly TV

## ТВ / Мультимедиа

Fly TV создает впечатление индивидуальности исполнения, изготовления на заказ — конкретно для Вашего дома. Самая современная мультимедиа техника любых габаритов может с завидной легкостью разместиться на поверхностях модели Fly TV, предоставляя свободу выбора Вашему творчеству.

Авангардный характер и ни с чем не сравнимое очарование Fly TV делают эту модель неповторимой. Такой же неповторимой как и люди, сделавшие свой выбор в пользу Fly

### Характеристики

- Толщина стекла 20 мм (прозрачное стекло)
- Возможность расширения на 1 полку (модификация Plus)
- Допустимая нагрузка на полку 150 кг
- Возможность установки полок на любой высоте
- Верхняя панель с системой глушения вибрации
- Дисковые регуляторы высоты

### Оборудование

- Система подсветки
- Система вращения
- Ролики
- Корпус для укладки кабеля
- Гибкая трубка для кабеля

### Fly TV

ТВ/Мультимедиа

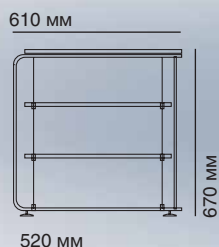
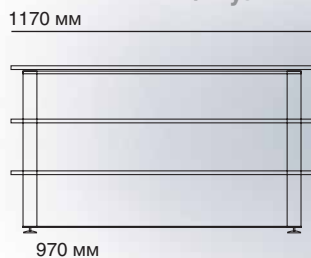

### Fly TV Plus

ТВ/Мультимедиа

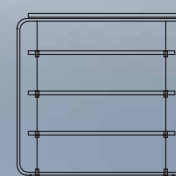
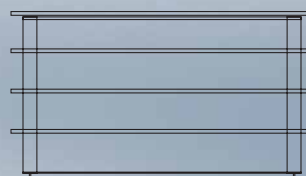

### Системы вращения Fly TV

Система вращения 10: 1170x520 мм



Платформа 1170x520 мм

Система вращения 11: 1065x520 мм



Платформа 1170x520 мм

Система вращения 12: 770x520 мм



Платформа 1170x520 мм

Система вращения 13: 708x520 мм



Платформа 1170x520 мм

# Ara

## ТВ / Мультимедиа

Современная мода на мебель, которая предназначена для установки AV-техники, диктует свои правила. Главные из них – минимализм в оформлении, «легкость» и ненавязчивость. Тумбы АРА производства одного из лидеров в этом сегменте – компании Schroers&Schroers – в полной мере удовлетворяют вышеописанным критериям. Сочетание стекла и металлических элементов каркаса конструкции, как нельзя лучше подчеркивает стильность моделей и их «воздушность». Что примечательно, визуальная хрупкость стекла в данном случае обманчива. На верхнюю полку АРА можно установить весьма габаритный ЖК-телевизор или плазменную панель с диагональю вплоть до пятидесяти дюймов. При этом, масса дисплея и компонентов домашнего кинотеатра (к примеру, громкоговорителя центрального канала), установленных на эту полку, может достигать аж до ста килограммов, тогда как на нижней полке можно разместить усилитель или ресивер массой до двухсот килограммов. Для стекла – отличный показатель, да и без учета сего критерия, запас по «прочности» у АРА очень солидный.

### Характеристики

- Толщина стекла 19 мм (прозрачное стекло).
- Допустимая нагрузка на верхнюю полку 100 кг.
- Допустимая нагрузка на нижнюю полку 200 кг.
- Дисковые регуляторы высоты.

### Оборудование

- Система подсветки.
- Гибкая трубка для кабеля.

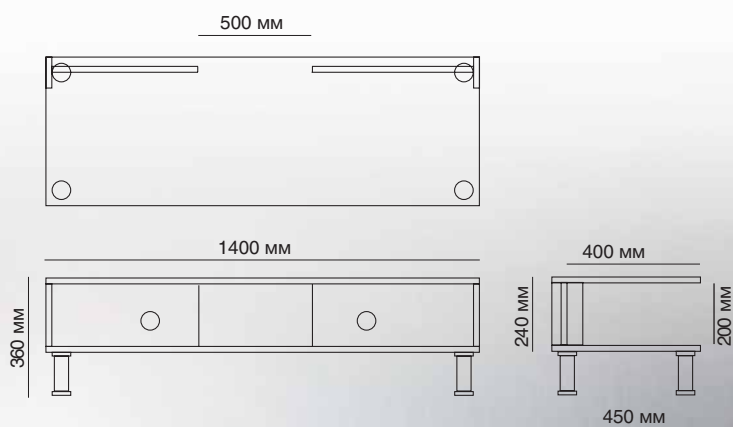

# Hyad

## ТВ / Мультимедиа

Сочетание стеклянных полок и стенок с Т-образными ножками из хромированного металла делает тумбы Schroers&Schroers серии Hyad одними из самых интересных дизайнерских моделей компании. Установленные в эту тумбу AV-компоненты смотрятся потрясающе. Они как бы парят в воздухе. А значит, эта особенность будет оценена по достоинству владельцами громоздких компонентов домашнего кинотеатра класса High End. Из особенностей модели хотелось бы отметить возможность регулировки двух средних полок по высоте и комплектный маскировочный кожух для укладки межблочных и силовых кабелей аппаратуры. Примечателен и тот факт, что строгость форм и изящество дизайна никак не отразились на потребительских свойствах тумбы. Верхняя полка Hyad предназначена, как и полагается, для установки плоскочпанельного телевизора с диагональю вплоть до сорока двух дюймов. При этом выдержать она может до семидесяти килограммов. Нижняя же полка оказалась более «скромной». Допустимая максимальная масса для нее составляет сорок килограммов, которых, собственно, более чем достаточно для установки большинства современных ресиверов и усилителей мощности.

### Характеристики

- Толщина стекла 12 мм / 10 мм (полки), прозрачное стекло.
- Ножки: silver powdercoated, steel high polished или chrome.
- Допустимая нагрузка на верхнюю полку 70 кг.
- Допустимая нагрузка на нижнюю полку 40 кг.

### Оборудование

- Система подсветки.
- Гибкая трубка для кабеля.

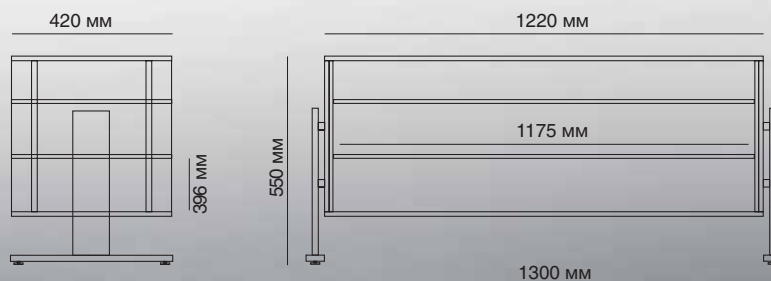

# Polaris

## ТВ / Мультимедиа

Тумбы Schroers&Schroers Polaris являются логическим продолжением весьма популярной на рынке серии Nuad этого же производителя. Но, при этом, назвать данные модели «близкими родственниками» было бы некорректным. И причин здесь несколько. Первая – более компактная форма стеклянного блока. Вторая – наличие массивных хромированных ножек, которые, помимо своих основных обязанностей, выполняют еще и роль держателя для плоскопанельного телевизора, будь то плазменный или ЖК-дисплей. В целом, конструкция Polaris выглядит весьма основательной. Так и есть на самом деле. Как и у других высокотехнологичных стоек Schroers&Schroers, две средние полки тумб Polaris могут быть отрегулированы пользователем по высоте, а маскировочный кожух для прокладки кабелей присутствует в комплекте поставки. Другими словами, купив Polaris, вам больше не придется тратить свое время и деньги на поиск необходимых для установки тумбы аксессуаров. Из доступных опций, отметим наличие фирменного комплекта электрической подсветки и колесиков для ножек Polaris.

### Характеристики

- Толщина стекла 12 мм / 10 мм (полки), прозрачное стекло.
- 2 регулируемые по высоте полки.
- Ножки: silver powdercoated, steel high polished или chrome.

### Оборудование

- Система подсветки.
- Гибкая трубка для кабеля.
- Крепеж для плоскопанельных ТВ 32" – 50".



Регулируемые полки

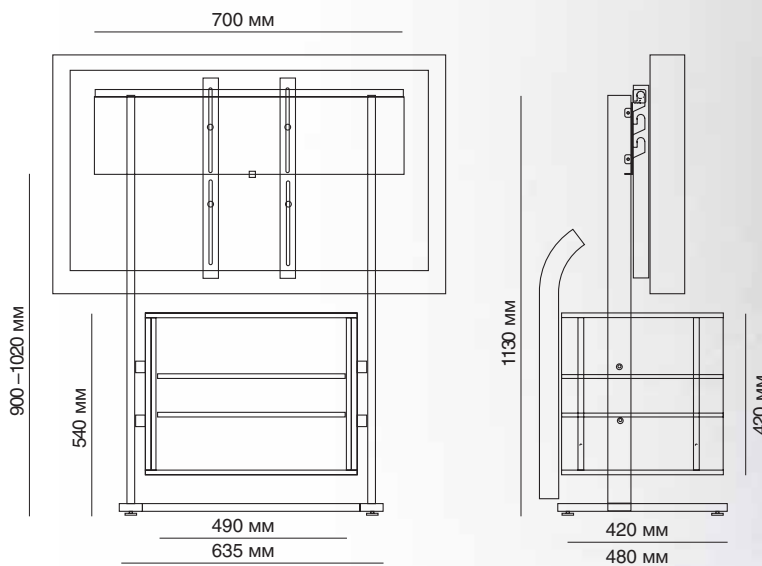





# Vega 120 / 160

## ТВ / Мультимедиа

Элегантность внешнего оформления всегда отличало продукцию компании Schroers&Schroers. И выпущенная не так давно стойка для AV-техники Vega – тому яркое подтверждение. Ставшее уже традиционным сочетание полностью стеклянного корпуса с декоративными элементами и ножками из хромированной стали, в случае с Vega приобрело новый смысл, отодвинув продукцию конкурентов на второй и третий планы. И дело здесь именно в дизайне – дизайне элегантном и одновременно с тем солидном. Боковые стальные ножки стоек Vega, великолепно подчеркивают утонченность и «воздушность» оставшейся стеклянной конструкции. Примечателен и тот факт, что именно здесь невзрачные и громоздкие AV-компоненты смогут преобразиться и стать настоящим украшением гостиной или спальни. А возможность установки дополнительных надстроек, позволит расположить в стойке самое разнообразное оборудование – от AV-ресивера, до ресивера кабельного или спутникового телевидения. Что касается аксессуаров, то для данной модели предусмотрен полный комплект подсветки.

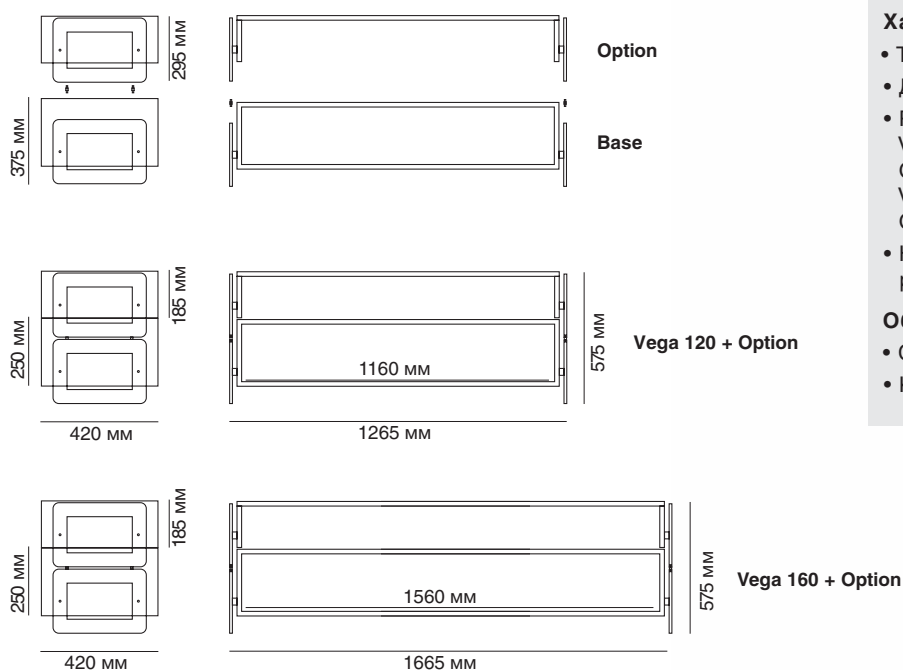

### Характеристики

- Толщина стекла 20 мм
- Допустимая нагрузка 100 кг.
- Размеры:  
 Vega 120 Base: 1265x375x420 мм,  
 Option V120: 1265x295x420 мм,  
 Vega 160 Base: 1665x375x420 мм,  
 Option V160: 1665x295x420 мм.
- Ножки: silver powdercoated, steel high polished или chrome.

### Оборудование

- Система подсветки для Vega и Option.
- Короб для укладки кабеля.



Vega Base

Vega + Option



# Sirius 120 / 160

## ТВ / Мультимедиа

Наборные стойки для AV-аппаратуры Sirius производства известной компании Schroers&Schroers, являются настоящим воплощением минимализма, столь популярного среди эстетов в последние годы. Их дизайн сочетает в себе некую непритязательность с утонченной элегантностью. Будучи выполненными целиком из стекла, эти стойки, что удивительно, на поверку оказались истинными «тяжеловесами». Несмотря на видимую хрупкость оснований (Sirius120 и Sirius160), они могут выдержать массу вплоть до ста килограммов! Такого запаса «прочности» хватит для установки практически любой современной потребительской AV-техники. Опциональные стеклянные «надстройки» различной высоты, доступные опционально, столь же впечатляющи в этом компоненте, а это означает, что владельцы массивного габаритного оборудования отныне могут не задумываться над извечным вопросом «Выдержит тумба аппаратуру или нет?». Из дополнительных аксессуаров, доступных для Sirius, стоит отметить наличие системы подсветки (отдельно для оснований и каждой из опциональных надстроек), а также маскировочного кожуха для укладки межблочных и силовых кабелей AV-техники.

### Характеристики

- Толщина стекла 20 мм.
- Допустимая нагрузка 100 кг.
- Размеры:
  - Sirius 120 Base: 1200x250x420 мм,
  - Option S120/1: 1200x200x420 мм,
  - Option S120/2: 1200x150x420 мм,
  - Sirius 160 Base: 1600x250x420 мм,
  - Option S160/1: 1600x200x420 мм,
  - Option S160/2: 1600x150x420 мм.

### Оборудование

- Система подсветки для Sirius и Option.
- Гибкая трубка для кабеля.

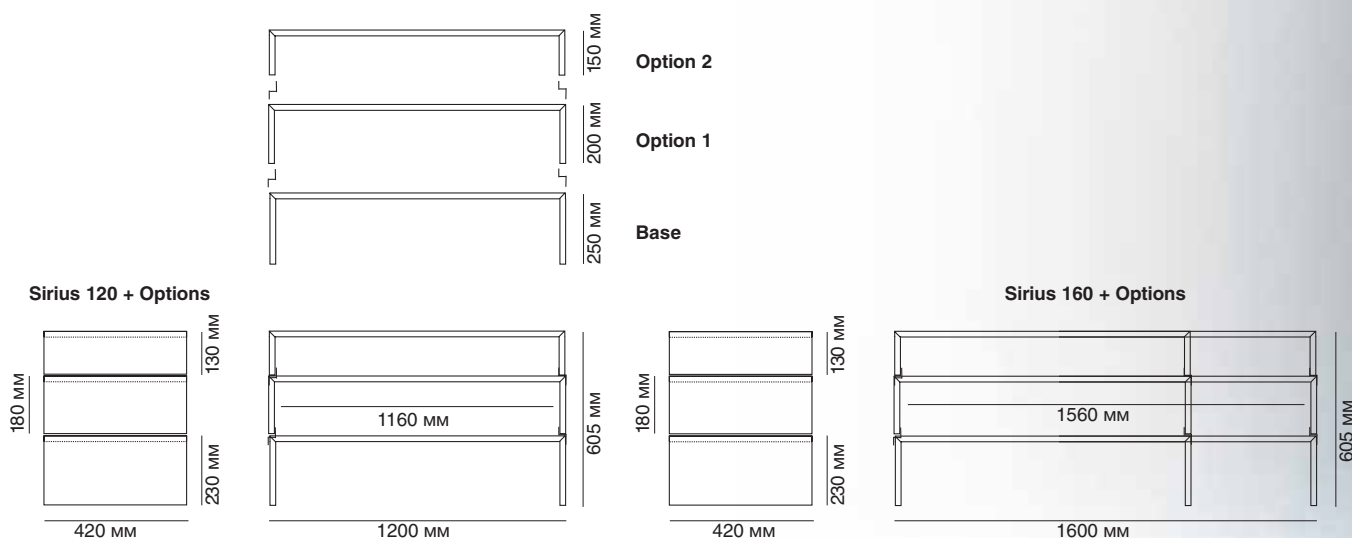

Sirius + Option



# ОБОРУДОВАНИЕ

## СИСТЕМА ВРАЩЕНИЯ

Система вращения превращает просмотр телепрограмм в истинное наслаждение: даже самые тяжелые телевизоры с экраном большого размера можно без труда повернуть в нужную сторону. Одним движением руки телевизор разворачивается на 360° таким образом можно, например, избежать попадания на экран прямых световых лучей, мешающих восприятию изображения. Электромагнитное излучение матового стекла экрана может быть также нейтрализовано простым поворотом телевизора в противоположную сторону.

Система вращения представлена двумя стеклянными платформами, в которых выточена глубокая круглая бороздка. Уложенные в бороздке стальные шарики позволяют развернуть верхнюю платформу на 360°.



Размер системы вращения можно подобрать по приведенной ниже таблице. Модель Focus E110 и изделия серии Fly можно по желанию оборудовать системой вращения различной величины (см. таблицу)

Размер (ш x г)	Triga E	Focus E72	Focus E90	Focus E110	Fly Audio	Fly TV	Fly Plasma
900x430 мм			3				
612x515 мм	1						
708x520 мм		2		6	8	13	8
770x520 мм				5	7	12	7
1065x520 мм				4		11	
1170x520 мм						10	9

### Focus E110

Система вращения 4: 1065x520 мм



Платформа: 1065x520 мм

Система вращения 5: 770x520 мм

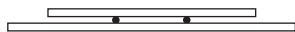

Платформа: 1065x520 мм

Система вращения 6: 708x520 мм

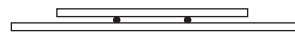

Платформа: 1065x520 мм

### Fly Audio / Fly Plasma

Система вращения 7: 770x520 мм



Платформа: 770x520 мм

Система вращения 8: 708x520 мм



Платформа: 770x520 мм

### Fly Plasma

Система вращения 9: 1170x520 мм



Платформа: 770x520 мм

### Fly TV

Система вращения 10: 1170x520 мм

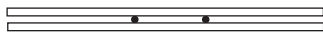

Платформа: 1170x520 мм

Система вращения 11: 1065x520 мм

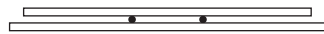

Платформа: 1170x520 мм

Система вращения 12: 770x520 мм

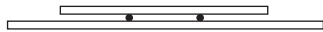

Платформа: 1170x520 мм

Система вращения 13: 708x520 мм

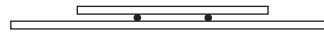

Платформа: 1170x520 мм

## Высококачественная сталь...Каждый объект уникален.

Обработка высококачественной стали — так же как и использование этого благородного материала в изделиях — является искусством, требующим знаний и многолетнего опыта. Это относится, прежде всего, к сложным, трудоемким процессам обработки стальных поверхностей.

### ЗАВЕРШАЮЩАЯ ШЛИФОВКА

В процессе завершающей обработки поверхности стали, например, при зачистке вмятин, нанесенных при падении, трещинок или грубых царапин, применяются методы шлифовки различной степени точности. На нашем производстве шлифовка осуществляется посредством пяти различных операций - абсолютно беспрецедентный, трудоемкий процесс, который Schroers & Schroers позволяет себе исключительно ради достижения эффекта идеально зеркальной поверхности.

### ПОЛИРОВКА

В процессе дальнейшей обработки высококачественной стали фирма Schroers & Schroers также идет по самому трудоемкому пути. Обычно полировка проводится машинным способом, с помощью круглошлифовального станка, однако полировка чувствительной стальной поверхности — особенно в изделиях с углами — может осуществляться только вручную. Так и проходит полировка стальных изделий на нашем производстве: целыми днями, вручную, до появления безупречного зеркального блеска.

### ЗЕРКАЛЬНЫЕ ПОВЕРХНОСТИ

В серии мебели из высококачественной стали поверхности блестят как зеркала и — подобно зеркалам — отличаются повышенной чувствительностью. Легкие волны и мягкие структуры полированных стальных поверхностей, возникшие в результате ручной обработки, придают изделиям ни с чем не сравнимый характер. Мебель от Schroers & Schroers — не безликая массовая продукция, но изделия эксклюзивные, уникальные.



### КЛЕЕВЫЕ СОЕДИНЕНИЯ

Тщательный контроль играет чрезвычайно важную роль в процессе склейки поверхностей. Высокотехнологический клей, реагирующий на ультрафиолетовые лучи, обеспечивает прочность соединений. Непременным условием клеевых соединений является абсолютная точность шлифовки и полировки, а также тщательная обработка всех склеиваемых поверхностей. Только такая подготовка материалов может обеспечить исключительную прозрачность и надежность клеевых соединений.



### СТЕКЛО

При производстве серии мебели с использованием элементов из высококачественной стали применяется исключительно толстое 20-ти мм стекло. Такая необычная для мебели толщина стекла гарантирует высокую допустимую нагрузку на несущие поверхности и в то же время выгодно подчеркивает современный дизайн благородной аудио- и видеотехники.

### ЧИСТОТА И ПРОЗРАЧНОСТЬ

Schroers & Schroers эксклюзивно производит только оптически безупречное стекло. В результате специального технологического процесса изготавливается уникальное стекло, не имеющее примесей, искажений и перекосов. Только стекло такого качества может обеспечить непреходящую красоту и функциональность мебели от Schroers & Schroers.

### ОГРАНКА

Торцевые поверхности стеклянных панелей отшлифованы до блеска подобно алмазным граням. Кристальная чистота кантов выразительно подчеркивает красоту стекла. Дневной и искусственный свет беспрепятственно пронизывают грани: истинное наслаждение для глаз, возможное лишь при использовании массивного, 20-ти мм стекла.

# ПРОИЗВОДСТВЕННАЯ ИНФОРМАЦИЯ

## ВЕРХНЯЯ ПАНЕЛЬ

Во всех изделиях от Schroers & Schroers изготовленная из стекла верхняя панель устанавливается на опорах с демпфирующими прокладками, предотвращающими скольжение. Такое закрепление стеклянной поверхности одновременно способствует поглощению колебаний и снижает передачу вибрации от ударного шума на аудио- и видеокомпоненты — качество, имеющее немаловажное значение при эксплуатации систем класса HiFi.

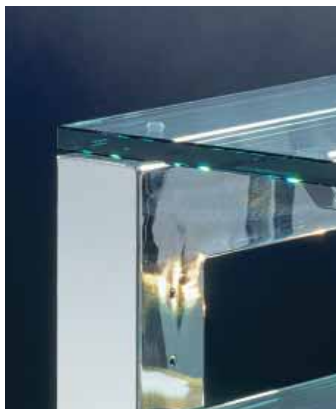

В моделях серии Fly верхняя панель устанавливается на цилиндрах, изготовленных из высококачественной стали.

## РЕГУЛИРОВКА ПО ВЫСОТЕ

Для того, чтобы мебель оптимально соответствовала габаритам аудио-/видеоаппаратуры, нами предусмотрена возможность установки полок на любой высоте.

В моделях серии Focus, Triga и Biga полки переставляются на  $\pm 50$  мм и закрепляются специальными фиксирующими устройствами (держателями).

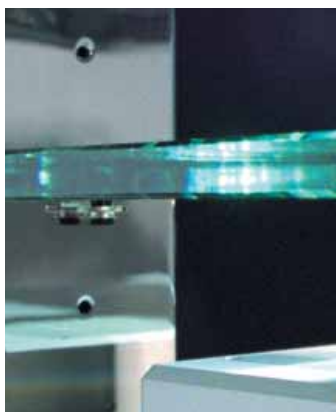

### Biga E / Focus E / Triga E

Каждое фиксирующее устройство (держатель) состоит из металлической направляющей детали и стопорного винта, предотвращающего скольжение полки.

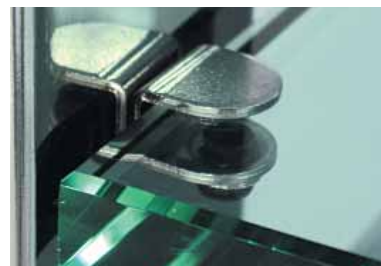

В моделях серии Fly закрепление стеклянных поверхностей на стальных тросах осуществляется посредством запатентованной системы блокировки. Высота установки полки выбирается по желанию. Особое блокировочное устройство надежно удерживает полки на нужной высоте.

В результате давления на стопорный штифт крепежного устройства фиксация прекращается, что дает возможность легко переместить стеклянную панель.



### Серия Fly





## ДИСКОВЫЕ РЕГУЛЯТОРЫ ВЫСОТЫ / РОЛИКИ

Напольные регуляторы высоты позволяют компенсировать неровности пола и гарантируют абсолютную устойчивость, что особенно важно для безупречной работы аналоговых проигрывателей и CD-плееров.

Дисковые регуляторы высоты изготовлены из высококачественной стали и обработаны при помощи специальной технологии крацевания. Напольные регуляторы поставляются в комплекте ко всем изделиям кроме моделей серии Triga.



Во всех изготавливаемых моделях — за исключением серии Focus и модели Triga E — дисковые регуляторы высоты могут быть по желанию заменены роликами.

## МОДИФИКАЦИЯ PLUS

Для размещения объемной аппаратуры класса HiFi, а также сурроунд систем мы рекомендуем изделия модификации Plus, полезная площадь которых расширена за счет дополнительной полки. Возможность использования дополнительной полки предоставляют модели серии Focus (кроме модели Focus E72) и модели серии Fly.



Fly Audio Plus

Focus E 90/E110

Focus E 90/E110 Plus

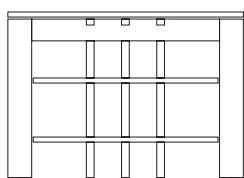

Базовая модель

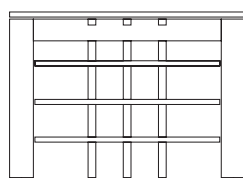

Модификация Plus

Fly Audio

Fly Audio Plus

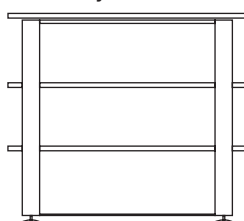

Базовая модель

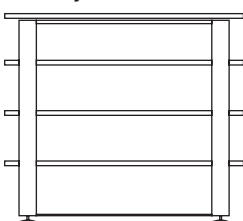

Модификация Plus

Дополнительная полка может быть использована для размещения — непосредственно под телевизором — акустической системы center speaker.

Грациозность.

Чувственность.

Очарование.

**Безупречная красота линий**

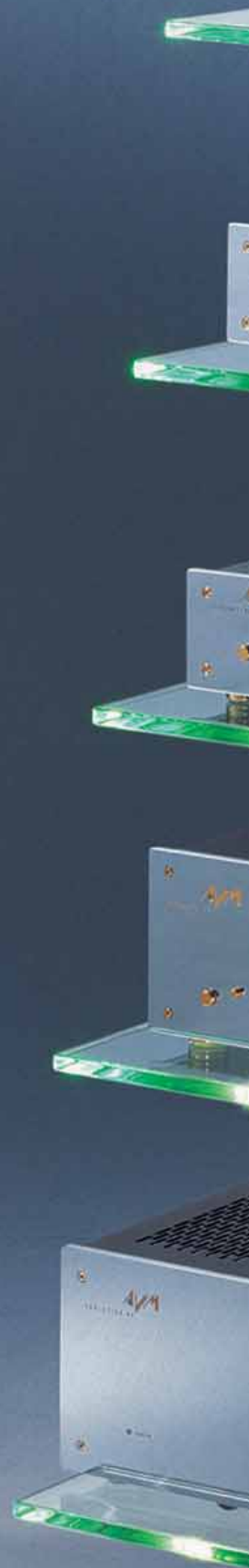



**ОБЪЕКТЫ ИЗ  
СТАЛИ И СТЕКЛА**

# Focus 90/110

## Аудио / ТВ

Воплощение силы. Конструкция, отвечающая самым высоким требованиям статики. Модель Focus с легкостью выдерживает даже самую тяжелую аудио- и видеотехнику: телевизоры с большим экраном или систему домашнего кинотеатра. Мебель серии Focus предоставляет достаточно места для размещения габаритной домашней электроники и отличается повышенной стабильностью. Площадь основания подставки составляет 90 см или 110 см, глубина полок также отличается значительными размерами. Несущая способность одной только верхней панели составляет 150 кг. Нагрузка на среднюю или нижнюю полку (в стандартном варианте полок две, а в модификации Plus — три) составляет 80 кг.

Полки устанавливаются на различной высоте. Верхняя панель оснащена специальными резиновыми глушителями, гасящими вибрацию. Мебель оборудована встроенной системой кабельных соединений. В массивных моделях серии Focus удачно используется эффект внушительной стабильности 20-ти мм стеклянных панелей (вариант Maxi), проявляющийся во всем великолепии в сочетании с системой подсветки, которую можно заказать дополнительно.

### Характеристики

- Толщина стекла 20 мм (прозрачное стекло) или 10 мм (прозрачное или матовое стекло)
- Возможность расширения на 1 полку (вариант Plus)
- Допустимая нагрузка на полку 70 кг
- Допустимая нагрузка на верхнюю панель 150 кг
- Верхняя панель с системой гашения вибрации
- Возможность регулировки высоты панелей ( $\pm 50$  мм)
- Дисковые регуляторы высоты
- Интегрированная система подсоединения кабеля, 3x

### Оборудование

- Система подсветки
- Система вращения (Вариация Maxi — 20 мм)
- Вращающаяся платформа (10 мм прозрачное или матовое стекло)

### Focus 90 Plus

АУДИО/ТВ

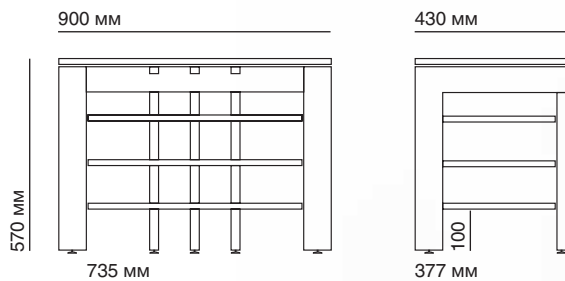

### Focus 110 Plus

АУДИО/ТВ

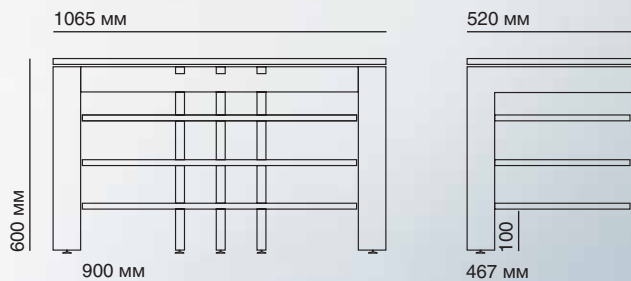

### Focus 90

АУДИО/ТВ

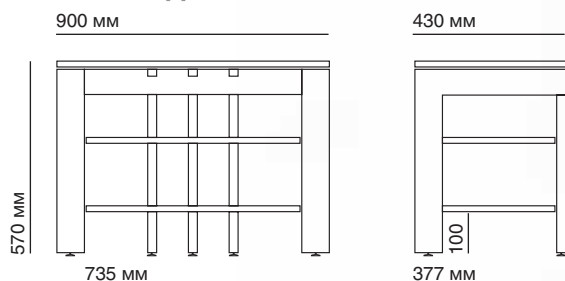

### Focus 110

АУДИО/ТВ

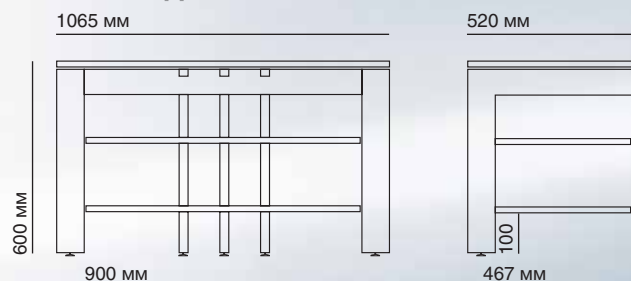

#### Вращающаяся платформа Focus 90

Вращающаяся платформа: 900 x 430 мм



Основание 900 x 430 мм

#### Вращающаяся платформа Focus 110

Вращающаяся платформа: 1065 x 520 мм



Основание 1065 x 520 мм



**Система вращения Focus 90**

Система вращения 3: 900x430 мм



Основание 900x430 мм

**Система вращения Focus 110**

Система вращения 4: 1065x520 мм



Основание 1065x520 мм

Система вращения 5: 770x520 мм

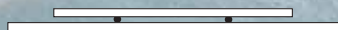

Основание 1065x520 мм

Система вращения 6: 708x520 мм



Основание 1065x520 мм

# Triga TV

## Аудио / ТВ

Изящная, прочная, выносливая. Triga TV — высокоэффективная модель, позволяющая расширить полезную площадь за счет дополнительного уровня (вариант Plus). Подставка Triga TV идеально сочетается с мебелью серии Triga Audio, создавая единый, полный комплект, позволяющий удобно расположить и со вкусом преподнести аудио-, видео- и ТВ-технику любых размеров.

На одной панели модели Triga TV можно установить два стандартных компонента аудио-/видео систем. Размеры полок, устанавливаемых на желаемой высоте, позволяют разместить аппаратуру любого размера. Несущая способность верхней панели, которую можно дополнительно оборудовать вращающейся платформой, составляет 90 кг. Нагрузка на каждую полку — 40 кг. Подсоединенные провода закрепляются на специальных перекладинах, расположенных с внешней стороны задней панели.

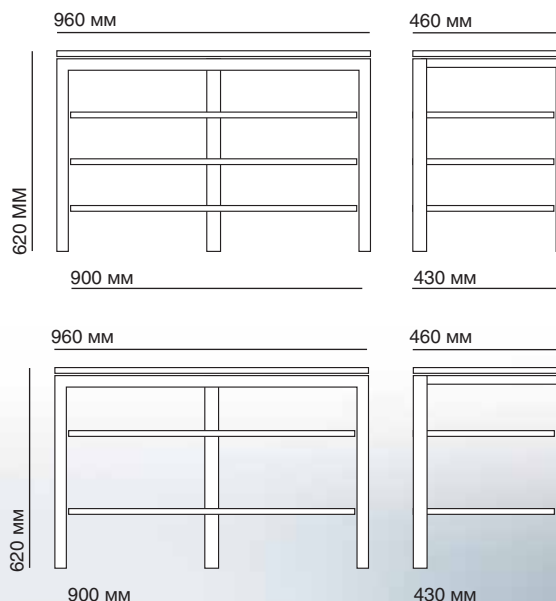

Вращающаяся платформа:  
960 x 460 мм

Основание 960 x 460 мм

### Характеристики

- Толщина стекла 10 мм (прозрачное или матовое стекло)
- Допустимая нагрузка на верхнюю панель 90 кг
- Допустимая нагрузка на полку 40 кг
- Верхняя панель с системой гашения вибрации
- Возможность регулировки высоты панелей ( $\pm 50$  мм)
- Интегрированная система подсоединения кабеля, 3х
- Возможность расширения на 1 полку (вариант Plus)

### Оборудование

- Система подсветки
- Вращающаяся платформа



# Deltastatic

## Аудио

Четкий и упорядоченный. Deltastatic, основу формы которого составляет треугольник, подкупает способностью изменяться. Стеклопанные панели, устанавливаемые на желаемой высоте, обеспечивают беспрепятственное размещение аудио- и видеотехники.

Сравнительно небольшая площадь основания подставки в сочетании со значительной глубиной стеклянных панелей является предпосылкой оптимального использования имеющихся в распоряжении несущих поверхностей.

Система подсветки, которую можно заказать дополнительно, выгодно подчеркнет идеальную чистоту отполированных стеклянных граней.

### Характеристики

- Толщина стекла 10 мм (прозрачное или матовое стекло)
- Допустимая нагрузка на полку 50 кг
- Возможность регулировки высоты панелей ( $\pm 50$  мм)
- Дисковые регуляторы высоты

### Оборудование

- Система подсветки
- Спираль для укладки кабеля
- Ролики

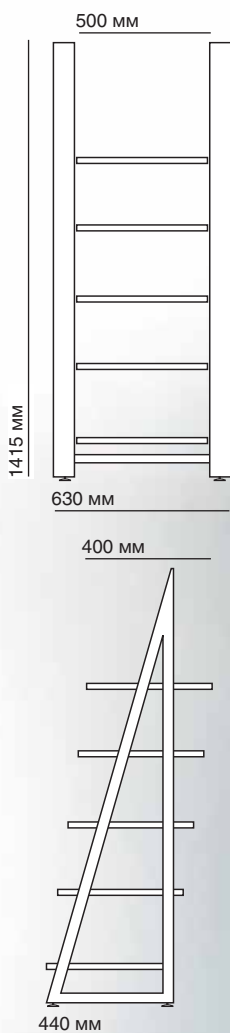

# Lambda TV 3

## Аудио / ТВ

Законченность формы, мобильность, компактность. Четкая геометрия формы и функциональность. Расположенные на трех уровнях полки, занимая минимум полезной площади, предоставляют достаточно места для размещения шести компонентов видео-/ТВ-аппаратуры. При желании можно переставить нижнюю и среднюю полку на 50 мм. Верхняя панель, несущая способность которой составляет 100 кг, оптимально подходит для телевизоров с большим экраном. Поставляемая в качестве дополнительного оборудования система вращения, позволяет разворачивать телевизор в желаемом направлении. Lambda TV 3 идеально подходит для любителей стремительных перемен: подставку можно доукомплектовать с двух сторон, а ролики сделают перестановку беспроблемной. При желании подставка может быть оборудована системой подсветки.

### Характеристики

- Толщина стекла 10 мм (прозрачное или матовое стекло)
- Допустимая нагрузка на верхнюю/нижнюю панель 100 кг
- Допустимая нагрузка на среднюю панель 40 кг
- Возможность регулировки высоты средней панели ( $\pm 50$  мм)
- Ролики

### Оборудование

- Вращающаяся платформа
- Система подсветки
- Корпус для укладки кабеля

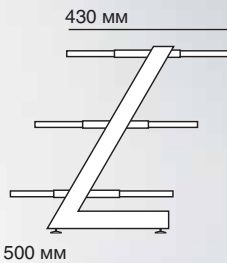
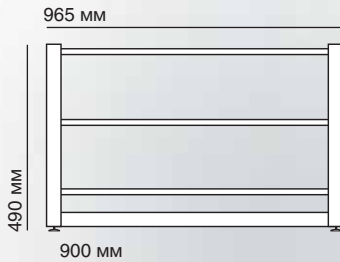

Вращающаяся платформа:  
900 x 430 мм



Основание 900 x 430 мм





# Alphastatic

## Аудио

Впечатляющий, экстравагантный, динамичный. Alphastatic выполняет свою нелегкую задачу с завидной элегантностью. Сила и грациозность соединяются воедино. Эффект усиливается за счет системы подсветки, поставляемой в качестве дополнительного оборудования.

Минимум занимаемого пространства предоставляет максимум полезной площади. К расположенной на подставке аудиотехнике можно подойти со всех сторон. Две перекладины, служащие для закрепления проводов, являются оптимальным решением проблемы укладки кабеля. Благодаря своей форме Alphastatic идеально подходит для установки в углу помещения. Дисковые регуляторы высоты позволяют сбалансировать все неровности пола.

### Характеристики

- Толщина стекла 10 мм (прозрачное стекло)
- Допустимая нагрузка на полку 30 кг
- Допустимая нагрузка на нижнюю панель 40 кг
- Стеклопакетные панели с системой гашения вибрации
- Интегрированная система подсоединения кабеля
- Дисковые регуляторы высоты

### Оборудование

- Система подсветки
- Ролики

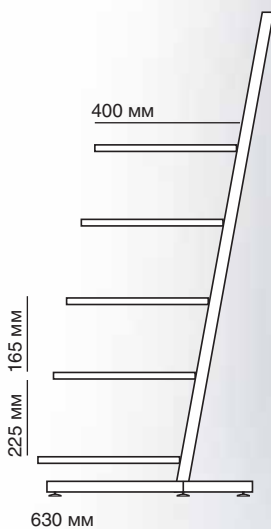
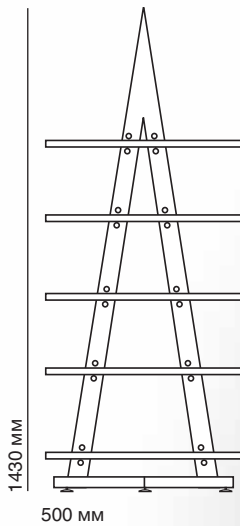

# Triga 2/3

## Аудио

Продуманная до мелочей, функциональная. Предназначенная для мультимедиальной техники система мебели Triga займет достойное место в любом помещении. Идеальным дополнением к Triga Audio является подставка под теле- и видеосистемы Triga TV. Серия Triga оптимально подходит для бытовой электроники стандартных размеров (19 дюймов или 48 см) — от обычной аудиотехники до сложных систем домашнего кинотеатра. Все изделия серии Triga имеют одинаковую площадь основания, однако различаются по высоте. Стандартная модель имеет 3 или 4 полки и может быть оборудована дополнительной полкой (вариант Plus). Верхняя панель снабжена системой поглощения вибрации от ударного шума и при желании может быть также укомплектована вращающейся платформой. Тщательно продуманная эргономика конструкции — от регулируемых по высоте полок до встроенной системы укладки кабеля - делает изделия высокофункциональными и позволяет обеспечить беспрепятственный доступ к приборам и системам управления.

### Характеристики

- Толщина стекла 10 мм (прозрачное или матовое стекло)
- Допустимая нагрузка на верхнюю панель 90 кг
- Допустимая нагрузка на полку 40 кг
- Верхняя панель с системой гашения вибрации
- Возможность регулировки высоты панелей ( $\pm 50$  мм)
- Интегрированная система подсоединения кабеля, 3х
- Возможность расширения на 1 полку (вариант Plus)

### Оборудование

- Система подсветки
- Вращающаяся платформа

### Triga 2

#### АУДИО

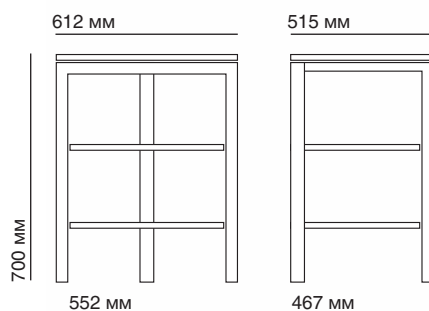

### Triga 2 Plus

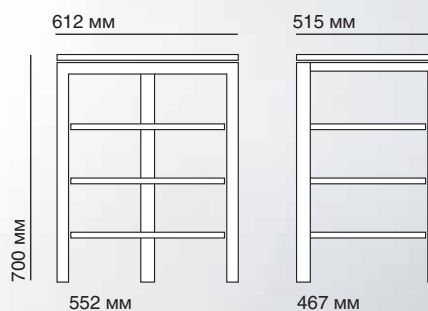

### Triga 3

#### АУДИО/ТВ

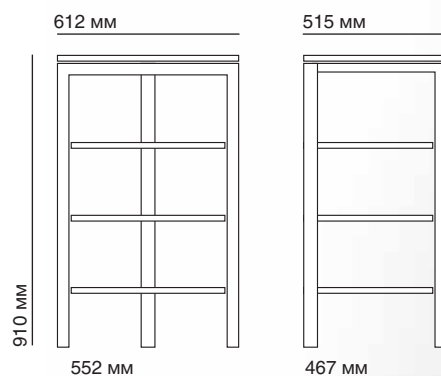

### Triga 3 Plus

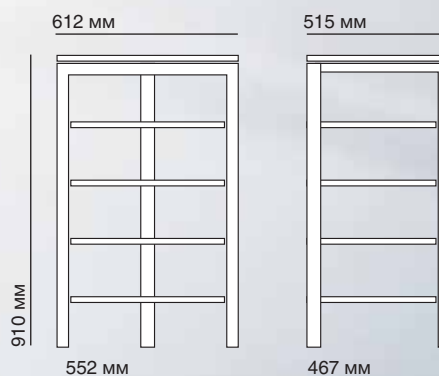

Вращающаяся платформа:  
612x515 мм

Основание 612x515 мм



# Triga 900 / 1200

## Аудио / ТВ

Тумбы Shroers&Shroers Triga можно смело отнести к «близким родственникам» моделей серии Gaуap. Они также выполнены из металла и стекла, имеют черный цвет каркаса и возможность выбора расцветки стеклянных полок – серый «металлик» или «черный». Да и формы у представителей обеих серий схожи. Среди отличий стоит отметить приземистость Triga и, как результат, наличие всего двух полок. Такую комплектацию, на наш взгляд, оценят владельцы стереосистем или комбинированных кинотеатров «в одной коробке», ведь фактически, в тумбы серии Triga в штатной комплектации можно установить не более двух компонентов домашнего кинотеатра (с учетом размещения громкоговорителя центрального канала на верхней полке). Из штатных опций моделей Triga стоит отметить, пожалуй, лишь наличие заднего маскировочного кожуха для укладки межблочных и силовых кабелей. Дополнительно же можно приобрести специальный крепеж для телевизора (на хромированной «трубе») с диагональю экрана от 37 до 50 дюймов, полки и дисковые регуляторы высоты.

### Характеристики

- Размеры:  
940 x 410 x 500 мм (Triga 900),  
1240 x 410 x 500 мм (Triga 1200).
- Цвет рамы:  
с напылением серебристый металл или с черным напылением
- Стекло: черное, серое

### Оборудование

- Встроенная ниша для прокладки кабелей.

### Аксессуары

- Поворотная стойка для крепления плоскочастотных телевизоров с диагональю от 37 до 50".
- Полка.
- Колесики.

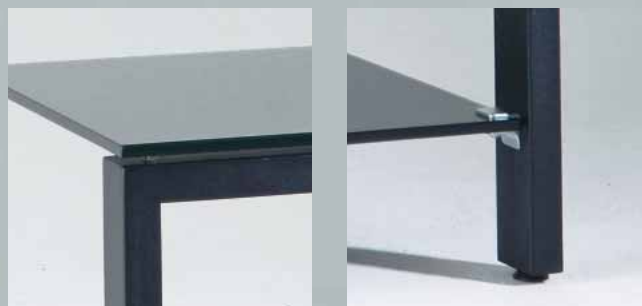
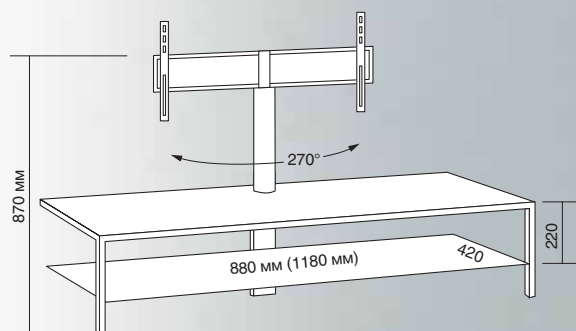



# Biga 150/200

## Аудио / ТВ

Недосказанность... и легкое прикосновение роскоши. Вместительность... и четкость горизонтальных линий. Biga — это мебель для ТВ сурраунд-систем и аудиоаппаратуры значительных размеров. Благородный элемент в интерьере любого презентабельного помещения, способный выполнять и функцию разделения пространства. Напольные регуляторы высоты сгладят любые неровности пола.

Модель Biga выпускается в двух модификациях, различающихся по ширине. На одной стеклянной панели можно с легкостью разместить до двух компонентов аудио-/видеосистем. Biga идеально подходит не только для телевизоров с плоским экраном, но и для тяжеловесных телевизоров больших размеров. Допустимая нагрузка на полку составляет 100 кг. Стеклянная панель монтируется на двенадцати резиновых прокладках, образующих систему гашения вибрации от ударного шума. Просверленные в металлических стойках отверстия позволяют установить верхнюю и среднюю панель на желаемой высоте ( $\pm 50$  мм). Толщина стекла может быть выбрана по желанию — 10 мм (стандартный вариант) или 20 мм (вариант Maxi).

### Характеристики

- Толщина стекла 20 мм (прозрачное стекло) или 10 мм (прозрачное или матовое стекло)
- Допустимая нагрузка на полку 100 кг
- Возможность регулировки высоты средней и верхней панелей ( $\pm 50$  мм)
- Все панели с системой гашения вибрации
- Дисковые регуляторы высоты

### Оборудование

- Корпус для укладки кабеля

## Biga 150

### АУДИО/ТВ

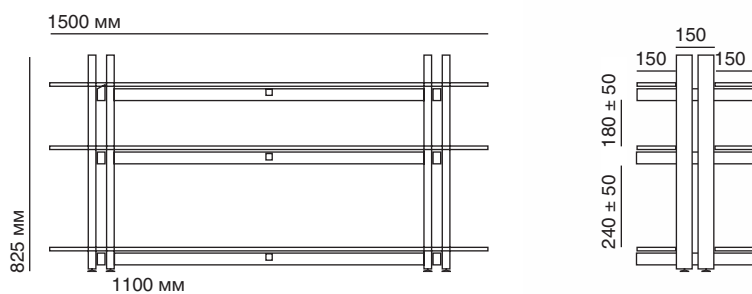

## Biga 200

### АУДИО/ТВ

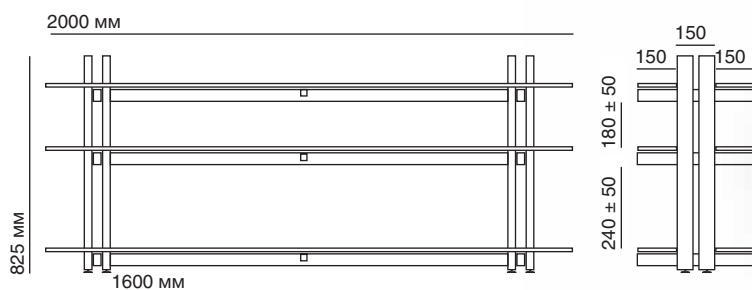

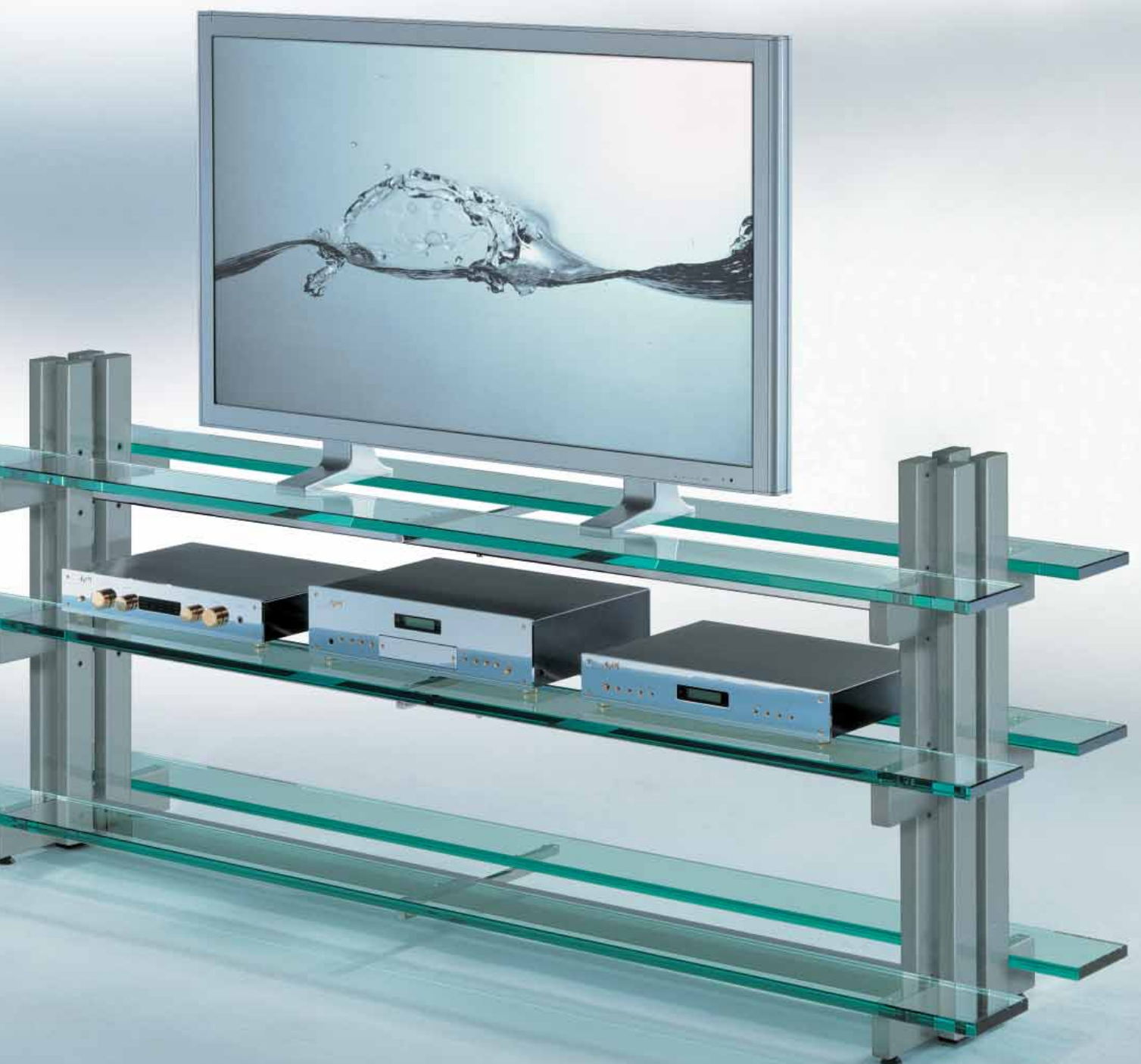

# CD 10 T & DVD 7 T

Изделия от Schroers&Schroers, предназначенные для хранения CD, являются тем наиболее приемлемым обрамлением, которое позволяет получать чисто визуальное наслаждение от музыкальной коллекции и видеоархива.

Значительный вес архива CD требует высокой степени устойчивости изделия. Верхние ячейки стойки идеально подходят для хранения пульта дистанционного управления или для пустой коробочки от проигрываемого в данный момент CD или DVD. Это освобождает от вечного мучительного поиска... Модификацией колонки для компактных дисков CD 10 T, имеющей 10 ячеек, является стойка для хранения DVD, с распределением ячеек на 7 этажах.

## CD 10 T



## DVD 7 T

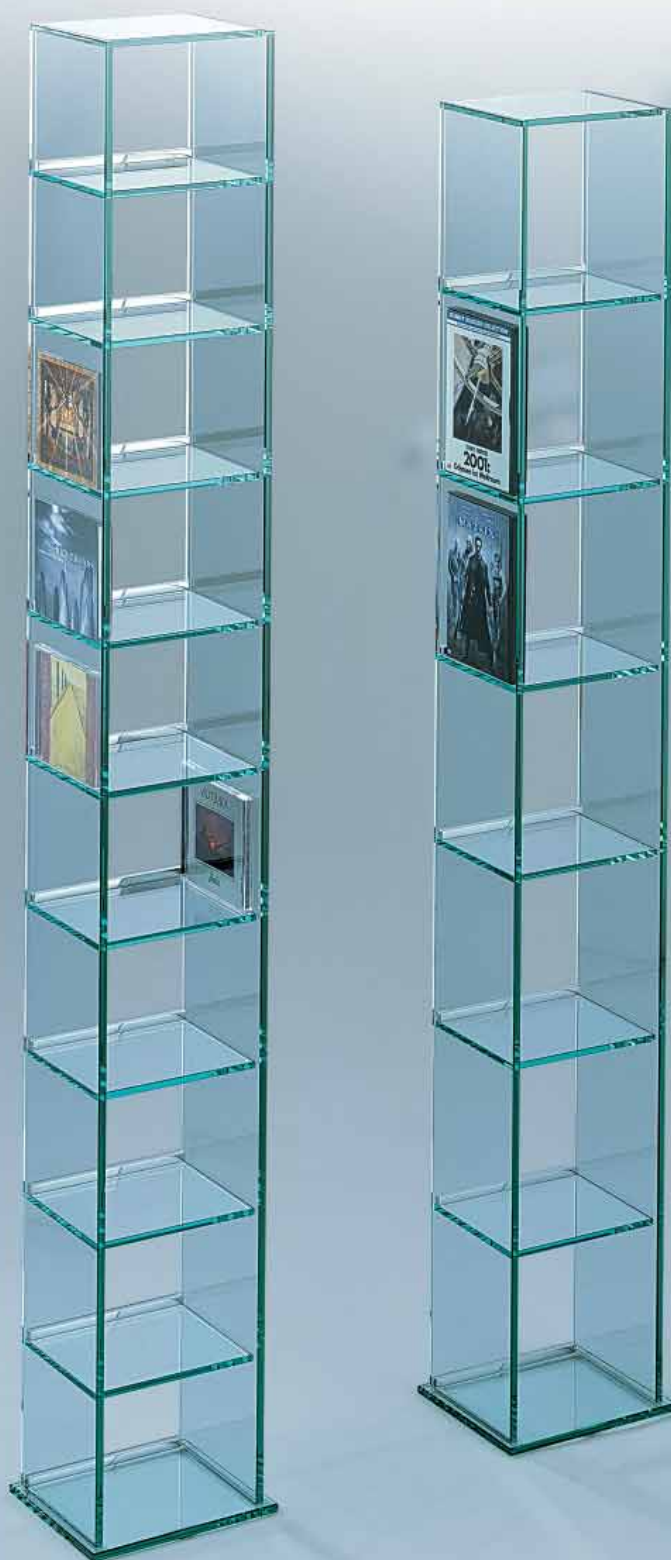
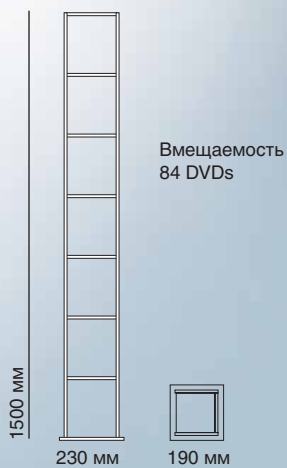



# Focus 72

## Аудио

Надежный, прочный, последовательный. Инвестиция, отвечающая стремлению к высокому уровню жизни. Конструкция, специально разработанная для тяжеловесной габаритной аппаратуры типа High End.

Focus гарантирует стабильность и чрезвычайно высокую предельно допустимую нагрузку: несущая способность полки составляет 70 кг, максимальная нагрузка на верхнюю панель — 150 кг. Модель оборудована интегрированной системой для укладки кабеля. Значительные по размерам вертикальные панели можно установить на желаемой высоте. Верхняя панель оснащена системой гашения вибрации. При желании можно заказать панели, изготовленные из особо прочного 20 мм стекла (вариант Maxi). Поставляемая в качестве дополнительного оборудования система подсветки придаст обработанным методом алмазной огранки стеклянным граням неповторимый блеск. Focus 72 прекрасно сочетается с моделями Focus 110 и Focus 90, предназначенными для теле- и видеоаппаратуры.

### Характеристики

- Толщина стекла 20 мм (прозрачное стекло) или 10 мм (прозрачное или матовое стекло)
- Допустимая нагрузка на полку 70 кг
- Допустимая нагрузка на верхнюю панель 150 кг
- Верхняя панель с системой гашения вибрации
- Возможность регулировки высоты панелей ( $\pm 50$  мм)
- Интегрированная система подсоединения кабеля, 3х
- Дисковые регуляторы высоты

### Оборудование

- Система подсветки
- Система вращения (Вариант Maxi — 20 мм)
- Вращающаяся платформа (10 мм прозрачное или матовое стекло)

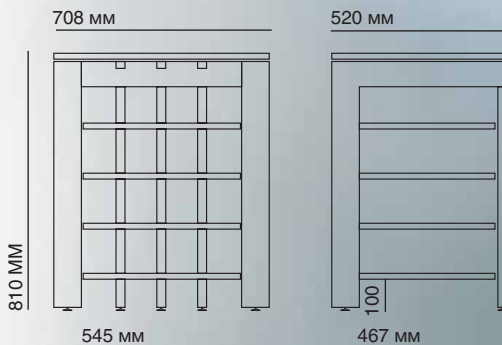

Система вращения 2:  
708 x 520 мм



Основание 708 x 520 мм

Вращающаяся платформа:  
708 x 520 мм



Основание 708 x 520 мм



# Gayan

## Аудио / ТВ

Тумбы Shroers&Shroers серии Gayan являются олицетворением последних веяний в дизайне мебели, предназначенной для установки аудио- и видеоаппаратуры высокого класса. Сочетание металла и стекла, на сегодняшний день, несомненно, можно отнести к наиболее модным направлениям. Прибавьте к этому изящество и утонченность линий (в прямом и переносном смысле) и вы получите Shroers&Shroers серии Gayan. Благодаря отлично продуманному дизайну, даже установленные в тумбы этой серии, весьма консервативно оформленные аудио или видеокомпоненты класса High End, будут великолепно смотреться. Цвет стеклянных полок может быть либо серым (под «металлик»), либо черным, что придает моделям Gayan солидности, но, при этом, не утяжеляет визуальную конструкцию. Из комплектных аксессуаров стоит отметить наличие заднего маскировочного кожуха для укладки межблочных и силовых кабелей. Кроме того, отдельно можно приобрести стенд для установки плоскопанельного телевизора с диагональю от 37 до 50 дюймов, а также дополнительные полки.

### Характеристики

- Размеры:  
903 x 500 x 490 мм (Gayan 900),  
1203 x 500 x 490 мм (Gayan 1200).
- Цвет рамы:  
с напылением серебристый металл  
или с черным напылением
- Стекло: черное, серое

### Оборудование

- Встроенная ниша для прокладки кабелей.

### Аксессуары

- Поворотная стойка для крепления плоскопанельных телевизоров с диагональю от 37 до 50".
- Полка.

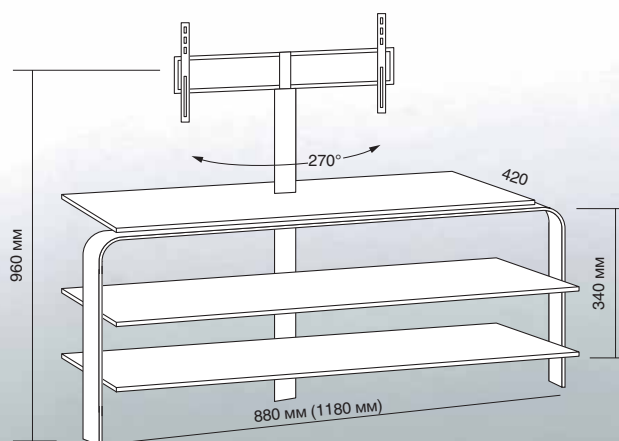

Серебристый металл

# Lambda

## Аудио

Надежная — скромная — практичная. Lambda — это воплощение функциональности, сведенной до уровня самого необходимого.

Основные характеристики модели — минимальная площадь основания, изящная конструкция, высокая степень допустимой нагрузки. Хорошо продуманный дизайн обеспечивает свободный доступ ко всем элементам конструкции, позволяя в любой момент без труда подсоединить кабель или заменить аппаратуру. Аккуратная укладка кабеля становится возможной благодаря специально предназначенной для этой цели спирали, поставляемой в качестве дополнительного оборудования.

Lambda — это высокое качество, эксклюзивный дизайн и не подвластная времени современность.

### Характеристики

- Толщина стекла 10 мм (прозрачное или матовое стекло)
- Допустимая нагрузка на полку 50 кг
- Дисковые регуляторы высоты

### Оборудование

- Система подсветки
- Спираль для укладки кабеля

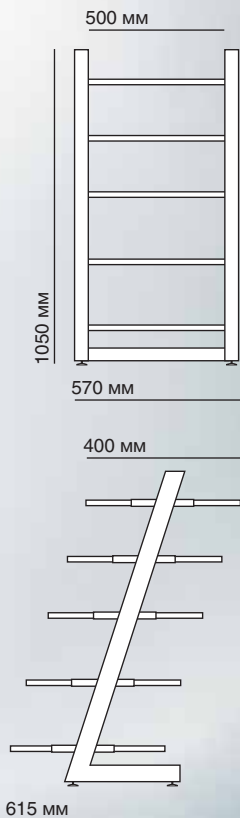

## TV STAND — СТЕНД ДЛЯ ТВ



Как нередко случается, производители плоскопанельных телевизоров уделяют повышенное внимание дизайну самих дисплеев, забывая при этом об эlegantности подставки, а, порой, и ее надежности. Решить эту проблему, призван стенд для крепления телевизора TV Stand производства компании Shroers&Shroers. Согласно спецификации, стенд способен выдерживать массу в шестьдесят килограммов, что позволяет устанавливать на него телевизоры с диагональю экрана от тридцати семи до пятидесяти дюймов. Подставка, как и следовало ожидать от дизайнеров Shroers&Shroers, выполнена из стекла и может иметь серебряный или черный «окрас». То же в полной мере относится и к исполнению основной «ножки» стенда. С точки зрения дизайна, TV Stand минималистичен, но за счет великолепного исполнения, заметного на глаз и издали, он придает любому телевизору солидности и «дороговизны». Да и отвлекать зрителя от просмотра фильма не будет, что тоже немаловажно.

### Характеристики

- Поворачивающаяся, со стеклянным основанием и нишей для прокладки кабелей.
- Для плоскопанельных телевизоров с диагональю от 37 до 50".
- Макс. нагрузка 60 кг.
- Покрытие: черное или серебристое напыление.
- Стеклянное основание: черное или серебристое.
- Размеры стеклянного основания: 600 x 300 мм.





Все модели мебели из стали и стекла (кроме серии Alphastatic, Lambda и Deltastatic) могут быть укомплектованы дополнительным оборудованием, превращающим просмотр телепрограмм в истинное наслаждение: вращающаяся платформа или система вращения позволяет с легкостью поворачивать в нужную сторону даже самые тяжелые телевизоры с экраном большого размера.

Одним движением руки телевизор разворачивается на 360° таким образом можно, например, избежать попадания на экран прямых световых лучей, мешающих восприятию изображения. Электромагнитное излучение матового стекла экрана может быть также нейтрализовано простым поворотом телевизора в противоположную сторону.

## ВРАЩАЮЩАЯСЯ ПЛАТФОРМА

Вращающаяся платформа (диаметр 320 мм) прекрасно сочетается с любым типом 10 мм панелей, изготовленных из прозрачного или матового стекла и является, таким образом, идеальным дополнением ко всем моделям, предназначенным для теле- и видеоаппаратуры.

Основу высокофункциональной вращающейся платформы образует подшипник, вмонтированный в основании устойчивой металлической конструкции. Вращающаяся платформа, несущая способность которой составляет 100 кг, делает «легковесной» даже самую тяжелую ТВ- и видеотехнику.

### Поставляется к следующим моделям:

Focus 90, Focus 110, Triga TV, Lambda TV 3, Triga 2/3, Focus 72.

## СИСТЕМА ВРАЩЕНИЯ (только для варианта Maxi)

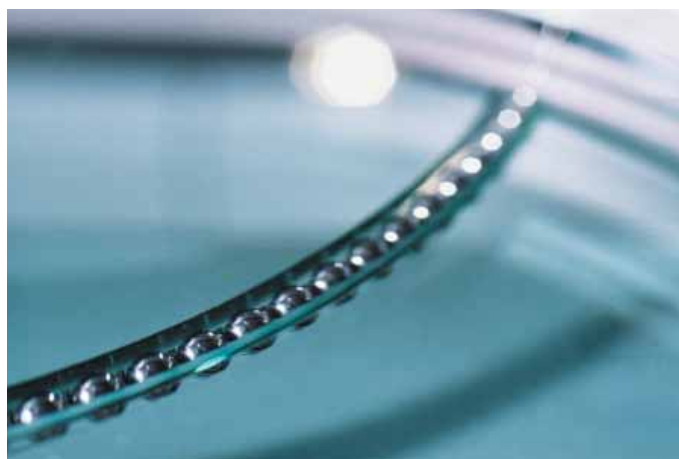

Система вращения представлена двумя стеклянными платформами, изготовленными из прочного 20 мм стекла. Уложенные в глубокой, выточенной в стекле бороздке, стальные шарики, образующие шарикоподшипник, позволяют развернуть подставку на 360°.

### Поставляется к следующим моделям:

Focus 72 Maxi, Focus 90 Maxi, Focus 110 Maxi.

## СТАЛЬ

Сталь — материал, используемый в основных несущих конструкциях. Schroers & Schroers использует сталь толщиной 2 мм, что позволяет довести общую допустимую нагрузку на изделие до 300 кг. Стальные поверхности проходят специальную обработку методом порошкового напыления. В результате такой обработки изготовленные из стали элементы конструкций становятся более прочными, износостойкими и не требуют особого ухода.



### СТАЛЬНЫЕ ПОВЕРХНОСТИ

Все изделия из стали и стекла выпускаются в двух цветовых вариациях — черного или серебристо-серого цвета.

Сталь проходит обработку методом порошкового напыления, придающего стальным поверхностям некоторую шероховатость (т.н. эффект наждачной бумаги). Напыление создает на поверхности стали прочный, однородный защитный слой, обеспечивающий идеальную подгонку сварных соединений и делающий сварные швы невидимыми. Даже многократные прикосновения к обработанной таким образом стальной поверхности не оставляют никаких следов.

При покраске стальных конструкций в серебристо-серый цвет в лак добавляются измельченные частички алюминия, придающие структуре поверхности нитевидный (т.н. шанжирный) характер.



Черный



Серебристо-серый

Стекло. Сказочно прекрасное и на удивление прочное. При изготовлении мебели используется стекло исключительной чистоты и прозрачности, стекло, лишенное примесей и перекосов. Отполированные до блеска видимые торцевые поверхности стекла подчеркивают кристальную чистоту материала.

### СТЕКЛЯННЫЕ ПАНЕЛИ

При изготовления панелей для мебели из стали и стекла используется толстое 10 мм стекло (прозрачное или матовое), обладающее повышенной прочностью и высокой степенью безопасности (триплекс).

Матовый налет придается стеклу в процессе многочасовой обработки методом обжига. Образовавшийся матовый слой прочно соединен с поверхностью стекла. В результате такой обработки стеклянные поверхности приобретают повышенную прочность и износоустойчивость, а их окраска - стабильность цветового насыщения.

Модели Biga 150/200 и Focus 72/90/110 по желанию заказчика могут быть укомплектованы стеклянными панелями, изготовленными из 20-ти мм прозрачного стекла. Данная модификация представлена в варианте Maxi.

Запасные стеклянные панели можно заказать дополнительно.

### ТОРЦЕВЫЕ ПОВЕРХНОСТИ

Торцевые поверхности стеклянных панелей отшлифованы до блеска подобно алмазным граням. Кристальная чистота кантов выразительно подчеркивает красоту стекла. Дневной и искусственный свет беспрепятственно пронизывает грани - истинное наслаждение для глаз, возможное лишь при использовании особо толстого, 20 мм стекла. Этот удивительный оптический эффект усиливается благодаря системе подсветки, поставляемой в качестве дополнительного оборудования.

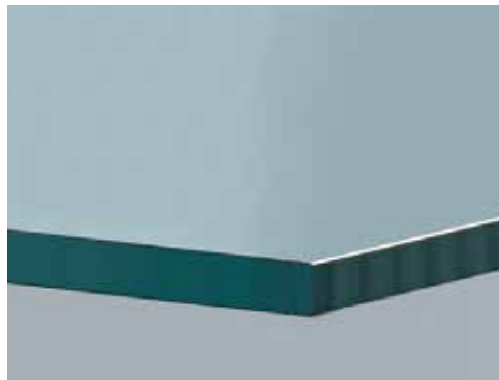

Прозрачное стекло, толщина 10 мм

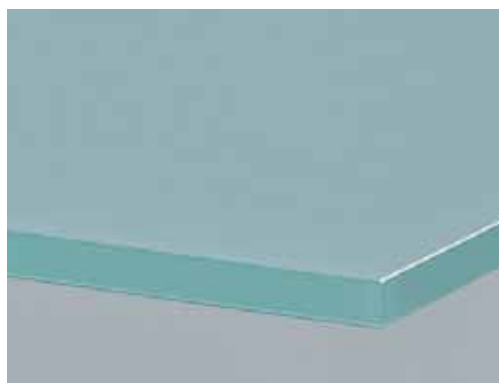

Матовое стекло, толщина 10 мм

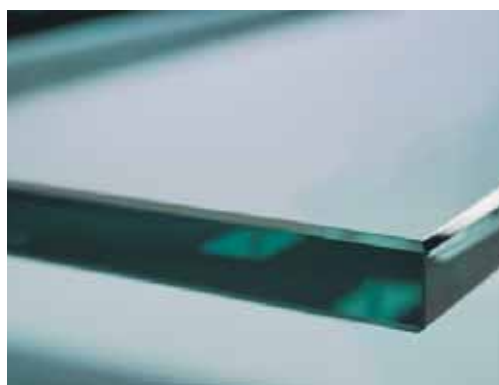

Прозрачное стекло, толщина 20 мм  
(вариант Maxi)

## ВЕРХНЯЯ ПАНЕЛЬ

Во всех изделиях от Schroers&Schroers изготовленная из стекла верхняя панель устанавливается на опорах с демпфирующими прокладками, предотвращающими скольжение. Такое закрепление стеклянной поверхности одновременно способствует поглощению колебаний и снижает передачу вибрации от ударного шума на аудио- и видеокomпоненты — качество, имеющее немаловажное значение при эксплуатации систем класса HiFi.

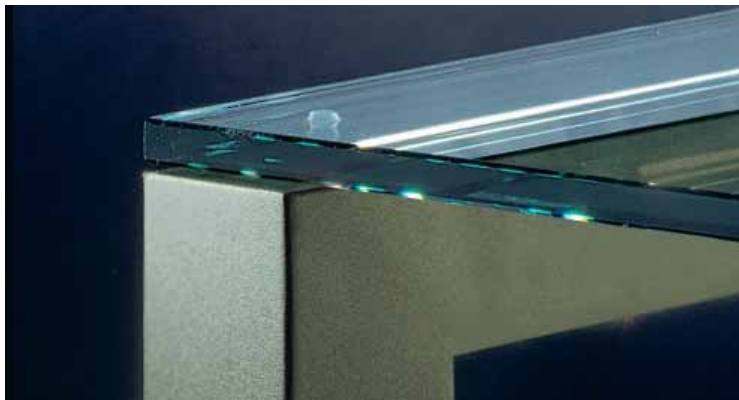

## РЕГУЛИРОВКА ПО ВЫСОТЕ

Для того, чтобы мебель оптимально соответствовала габаритам различных компонентов аудио- и видеосистем, практически во всех моделях мебели из стали и стекла предусмотрена возможность установки полок на желаемой высоте.

Специальные отверстия, просверленные в стальных опорах с интервалом 50 мм, а также система фиксирующих устройств позволяют при желании изменить расположение стеклянных панелей в моделях Focus 72/90/110, Triga 2/3, Triga TV и Deltastatic.

В модели Lambda TB 3 можно переставить среднюю панель на 50 мм выше или ниже. В модели Viga 150/200 такая регулировка предусмотрена для верхней и средней панели.

В связи с особенностью конструкции возможность изменения расположения полок по высоте не предусмотрена в моделях Alphastatic и Lambda.



## FOCUS / TRIGA / DELTASTATIC

Стеклянные панели закрепляются в вышеперечисленных моделях с помощью специально разработанной, запатентованной системы фиксаторов. Каждое фиксирующее устройство состоит из металлической направляющей детали и стопорного винта, предотвращающего скольжение полки.



## ДИСКОВЫЕ РЕГУЛЯТОРЫ ВЫСОТЫ / РОЛИКИ

Напольные регуляторы высоты позволяют компенсировать неровности пола и гарантируют абсолютную устойчивость, что особенно важно для безупречной работы аналоговых проигрывателей и CD-плееров.

В моделях Alphastatic, Deltastatic, Lambda, Viga и Focus дисковые регуляторы высоты входят в стандартный комплект поставляемого оборудования, однако, при желании, могут быть заменены роликами (кроме моделей серии Focus). Модель Lambda TV 3 укомплектована роликами.



## МОДИФИКАЦИЯ PLUS

Вариант Plus, предоставляющий возможность расширения полезной площади подставки на одну полку, оптимален для размещения разнообразной бытовой электроники класса HiFi и сурраунд-систем. Вариант Plus предусмотрен для моделей Focus 90/110, Triga 2/3 и Triga TV.

Дополнительная панель может быть использована и для акустической системы center speaker, которую можно расположить непосредственно под телевизором.



Triga 3 Plus

Triga 3

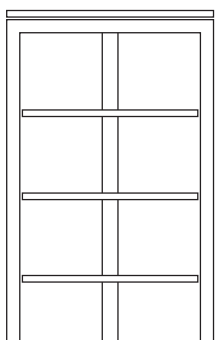

Базовая модель

Triga 3 Plus

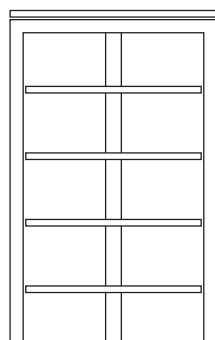

Модификация Plus

Легко комбинируемая мебель для

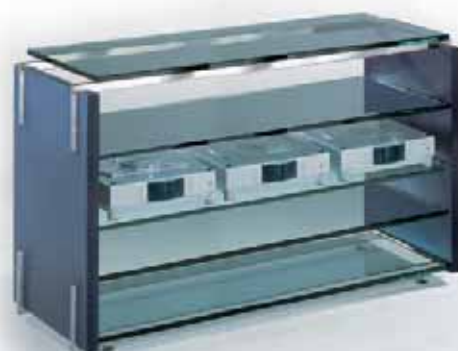



# СИСТЕМА CHARISMA

системы домашнего кинотеатра



# Solitaire 3

## ДЛЯ ПУРИТАН

Charisma — неизменный спутник Вашего мультимедийного центра. Соразмерная. Всегда уместная. Элегантная. Сведенная до уровня необходимого, Charisma предлагает максимум вариантов использования. Charisma — это истинное наслаждение для глаз: необычное сочетание ценных пород дерева, отполированной до блеска благородной высококачественной стали и отшлифованного до кристальной чистоты алмазных граней толстого 20-мм стекла.

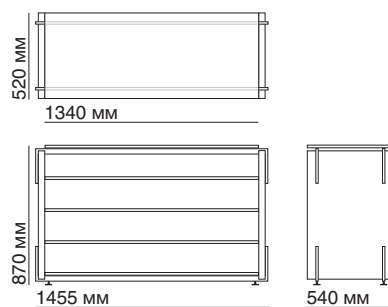

### Solitaire 3

Возможность расширения до  
**Charisma System**



### SOLITAIRE 3

Вариация «Итальянская вишня, черное морение»: высота 870 мм, ширина 1455 мм

# Solitaire 6

## ДЛЯ ИНДИВИДУАЛИСТОВ

Идеальная перспектива для Вашего домашнего кинотеатра. Встроенная система вращения дает возможность разворачивать телевизор в любую сторону, что позволяет выбрать оптимальный угол зрения. Все деревянные поверхности изделий серии Chrisma выпускаются в различном исполнении: по желанию Вы можете выбрать одну из трех вариаций деревянной отделки. Кроме того, Chrisma может быть с легкостью приспособлена к постоянно совершенствующейся видеотехнике: подставка без труда разбирается и дополняется новыми компонентами.

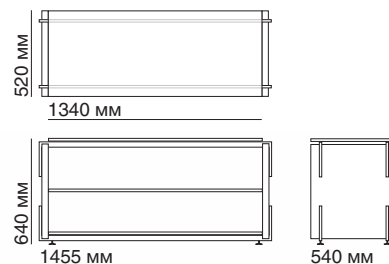

**Solitaire 6**

В наличии только как подставка —  
без возможности расширения

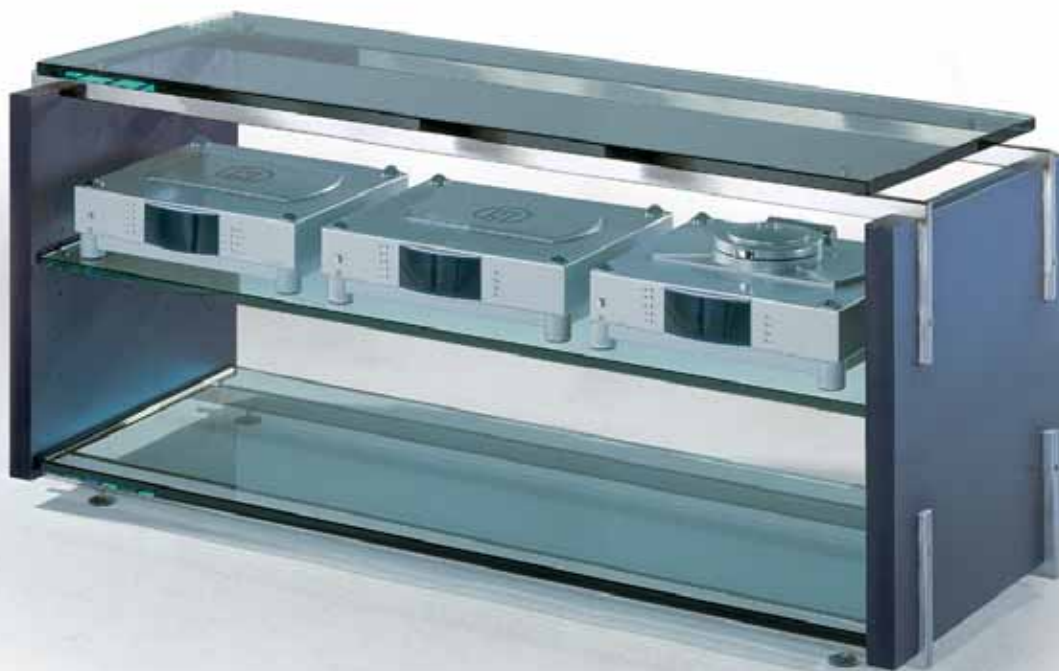

**SOLITAIRE 6**

Вариация «Итальянская вишня, черное морение»: высота 640 мм, ширина 1455 мм

# Charisma System 2 / 5

## ДЛЯ ЛЮБИТЕЛЕЙ КИНО

Поистине удачное соединение: сложная аудио- и ТВ-аппаратура превосходно сочетается с Charisma System. На поверхностях изделия можно свободно разместить до восьми компонентов аудио-/видиотехники (включая ТВ), а при желании — и систему подсветки, позволяющей преподнести благородную технику во всем ее великолепии. Монтаж дополнительных компонентов может производиться как справа, так и слева от базовой части подставки.

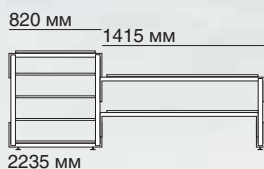

**Charisma System 2**

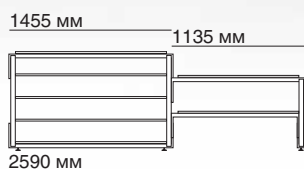

**Charisma System 5**

Поставляемые деревянные панели

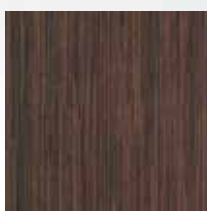

Бук



Итальянская вишня

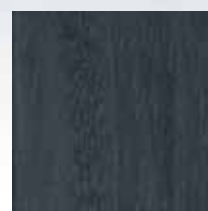

Итальянская вишня черного морения

# Charisma System 7

## ДЛЯ ПЕРФЕКЦИОНИСТОВ

Данная система наилучшим образом подойдет для тех, кто стремится к идеальному воспроизведению изображения и звука. При максимальном использовании элементов надстройки система позволяет разместить даже самую сложную, многокомпонентную аудио-/видеотехнику. Элементы расширения Charisma System в сочетании с имеющимися в наличии дополнительными техническими усовершенствованиями — системой кабельных соединений, вращения и подсветки — позволят создать неповторимый, индивидуальный мультимедийный центр.

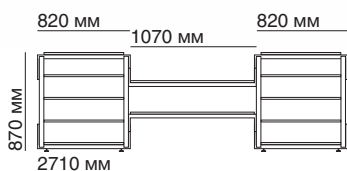

**Charisma System 7**

# Серия Ceres Solitaire

## Аудио / ТВ

Серия Ceres Solitaire AV-мебели Shroers&Shroers представляет собой логическое продолжение модельного ряда Ceres (Wood-glass), только во внешнем оформлении тумб здесь не применяется стекло. Solitaire — это настоящее воплощение минимализма и где-то даже консерватизма, которые непостижимым образом сочетаются с современными веяниями наиболее модных направлений в дизайне мебели. Как и другие представители серии Ceres, тумбы Solitaire отлично вписываются в интерьер помещений различного дизайна и не скрадывают пространство комнаты, где они установлены, создавая тем самым у своего владельца ощущение «воздушности» и «легкости», что, безусловно, оценят не только молодые эстеты, но и люди старшего поколения. Кроме того, нарочитый минимализм в оформлении моделей данной серии самым благоприятным образом сказывается на визуальной совместимости с аппаратурой различного дизайна. А это, согласитесь, крайне важно, учитывая столь разнообразные предпочтения людей в технике и ее производителях. Но, как доказывает Ceres Solitaire, оборудование может быть самым разнообразным, а мебель всегда остается одна.

### Варианты отделки

- Черный зеркально-полированный лак.
- Структурный лак черный или серебряный; отсек: зеркально-полированный черный лак.

### Характеристики

- Черная верхняя полка ESG толщиной 4 мм.
- Размеры: 1171 x 350 x 520 мм.
- Исполнение без поворотной стойки.

### Оборудование

- Отсек для CD/DVD.
- Внешний ИК-сенсор.
- Поворотная стойка для крепления плоскопанельных телевизоров с диагональю от 37 до 50".

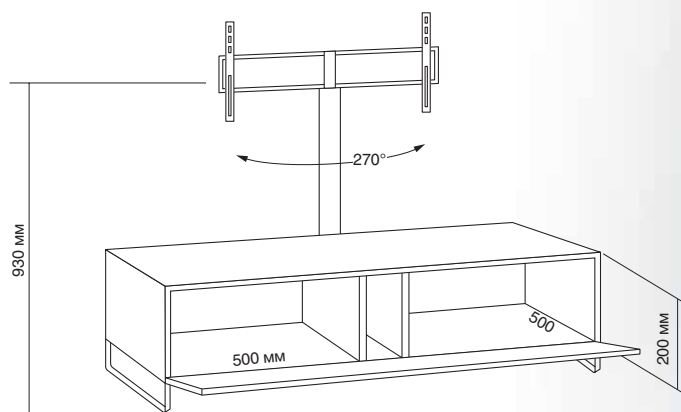

Без поворотной стойки



Вид сзади





# Charisma Solitaire 7/8

## Аудио / ТВ

Главным коньком тумб Shroers&Shroers серии Charisma Solitaire, несомненно, является отличное сочетание компактности и функциональности. При этом дизайнеры, как не сложно догадаться, не забыли и о внешнем оформлении моделей серии. Используемые в них компактные деревянные боковые стенки и полки из стекла не дают установленной в тумбу аудио- и видеоаппаратуре создать эффект «тяжеловестности» конструкции. Даже при установке массивных компонентов, внешний вид тумб серии всегда остается в меру изящным. Одним из главных достоинств серии Charisma Solitaire, на наш взгляд, является возможность весьма «тонкой» регулировки высоты двух нижних полок, что немаловажно при использовании ресиверов и стереофонических усилителей мощности, для которых всегда существуют предельные допуски для ниши установки, что связано с необходимостью вентиляции внутренних компонентов. Также стоит отметить наличие системы подсветки полок и заднего маскировочного кожуха для укладки межблочных и силовых кабелей.

### Характеристики

- Мебель из дерева, стекла и стали
- Черный или белый зеркально-полированный лак.
- Размеры:
  - 1180 x 540 x 450 мм (Solitaire 7),
  - 1450 x 540 x 450 мм (Solitaire 8).

### Оборудование

- Подсветка.
- Ниша для прокладки кабелей.

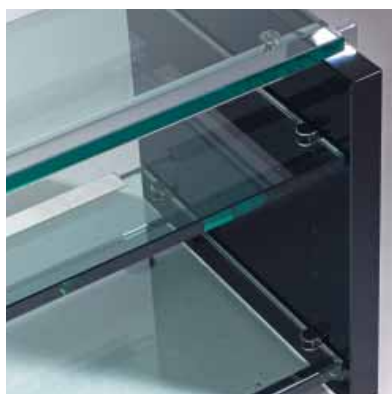
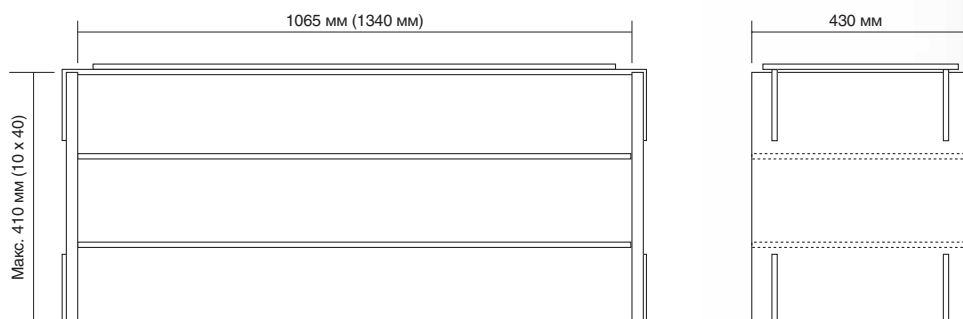

Черный лак



Ниша для прокладки кабелей.

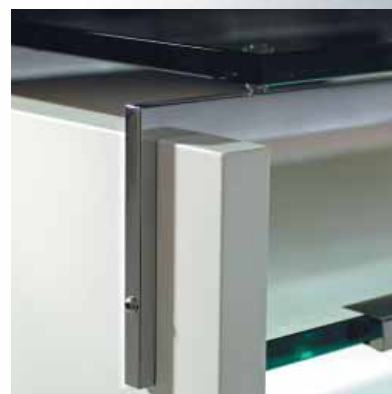

Белый лак



# ПРОИЗВОДСТВЕННАЯ ИНФОРМАЦИЯ

## ХАРАКТЕРИСТИКИ

- Толщина стекла 20 мм (прозрачное стекло)
- Допустимая нагрузка на полку 70 кг
- Допустимая нагрузка на верхнюю панель 150 кг
- Верхняя панель с системой гашения вибрации
- Система закрепления полок на любой высоте ( $\pm 50$  мм)
- Дисковые регуляторы высоты

## ОБОРУДОВАНИЕ

- Система подсветки
- Система вращения
- Корпус для укладки кабеля



## ДИСКОВЫЕ РЕГУЛЯТОРЫ ВЫСОТЫ

Напольные регуляторы высоты позволяют компенсировать неровности пола и гарантируют абсолютную устойчивость, что особенно важно для безупречной работы аналоговых проигрывателей и CD-плееров.

Дисковые регуляторы высоты изготовлены из нержавеющей стали и обработаны при помощи специальной технологии крацевания — нанесения насечек, придающих поверхности приятную матовость.



## РЕГУЛИРОВКА ПО ВЫСОТЕ

Для того, чтобы мебель оптимально соответствовала габаритам различных объектов, нами предусмотрена возможность установки полок на любой высоте (просверленные отверстия на расстоянии 50 мм.) Полки закрепляются специальными фиксирующими устройствами (держателями).

Каждое фиксирующее устройство (держатель) состоит из металлической направляющей детали и стопорного винта, предотвращающего скольжение полки.

## СИСТЕМА ВРАЩЕНИЯ

Система вращения превращает просмотр телепрограмм в истинное наслаждение: даже самые тяжелые телевизоры с экраном большого размера можно без труда повернуть в нужную сторону. Одним движением руки телевизор разворачивается на 360°: таким образом можно, например, избежать попадания на экран прямых световых лучей, мешающих восприятию изображения. Электромагнитное излучение матового стекла экрана может быть также нейтрализовано простым поворотом телевизора в противоположную сторону.

Вы можете выбрать соответствующую ширине ножек Вашего телевизора систему вращения (708, 770, 1065, 1170 и 1340 мм).

Система вращения представлена двумя стеклянными платформами, изготовленными из прочного 20-мм стекла. Уложенные в глубокой, выточенной в стекле бороздке, стальные шарики, образующие шарикоподшипник, позволяют развернуть подставку на 360°.

Систему вращения к различным модификациям изделий серии Charisma выбирают в соответствии со следующей таблицей.

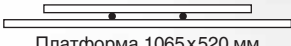
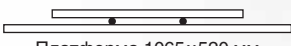
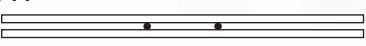
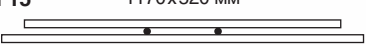
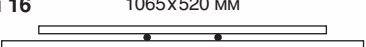
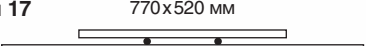
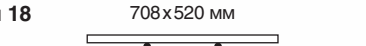

Система вращения Charisma	совместимость с подставкой №	совместимость с ТВ-панелью системы №
Система вращения <b>5</b> 770x520 мм  Платформа 1065x520 мм		5, 7
Система вращения <b>6</b> 708x520 мм  Платформа 1065x520 мм		5, 7
Система вращения <b>14</b> 1340x520 мм  Платформа 1340x520 мм	3, 6	
Система вращения <b>15</b> 1170x520 мм  Платформа 1340x520 мм	3, 6	2
Система вращения <b>16</b> 1065x520 мм  Платформа 1340x520 мм	3, 6	2
Система вращения <b>17</b> 770x520 мм  Платформа 1340x520 мм	3, 6	2
Система вращения <b>18</b> 708x520 мм  Платформа 1340x520 мм	3, 6	2

# МАТЕРИАЛЫ

---

## ВЫСОКОКАЧЕСТВЕННАЯ СТАЛЬ

---

Вызов принят: Schroers&Schroers стремится сделать высококачественную сталь основой эксклюзивной мебели. Тот, кому хоть однажды приходилось работать со сталью, знает, насколько чуток и чувствителен этот материал. Обработка нержавеющей стали — особое искусство, требующее предельной тщательности, точности, мастерства и многолетнего опыта работы с этим материалом.

Изготовленные для коллекции Charisma скобы из благородной стали — ручной работы. Ведь ни одна машина не может работать так совершенно, с таким вдохновением и с такой ответственностью как те люди, которые трудятся на предприятии Schroers&Schroers, превращая каждое изделие в шедевр. Принцип компании: не скорость, а точность.

Так, в результате многодневной работы вручную возникают эксклюзивные предметы, отличающиеся такой же неповторимостью и индивидуальностью как и их владельцы.

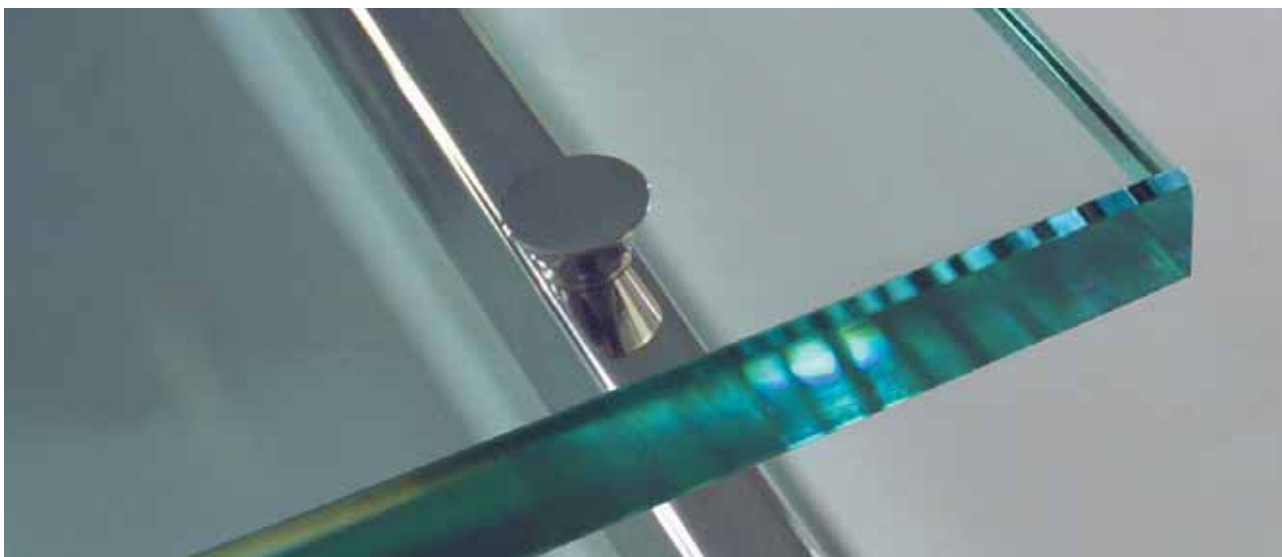

## СТЕКЛО

---

В изделиях компании Schroers&Schroers применяется исключительно стекло толщиной 20 мм высочайшего качества и безупречной прозрачности. Отполированные до блеска видимые торцевые поверхности стекла подчеркивают кристальную чистоту материала. Только стекло такого качества может соответствовать непреходящей красоте и функциональности мебели от Schroers & Schroers.

Стекло производится в строгом соответствии с нормами качества. В области обработки и отделки стекла мы опираемся на традиции и опыт — неиссякаемый источник новых творческих идей.

## ДРЕВЕСИНА

---

Деревянные панели состоят из сверхпрочной древесно-волокнутой сердцевины, гарантирующей жесткость и стабильность формы и выдерживающей экстремально высокие допустимые нагрузки. Поверхности покрыты настоящей, изготовленной вручную, фанерой из твердого бука, натуральной итальянской вишни или итальянской вишни черного морения. Панели покрыты слоем прозрачного лака, придающего поверхности некоторую матовость. В отличие от изделий из массивного дерева, изготовленные из данных материалов изделия остаются неизменно устойчивыми, свободными от изгибов и перекосов.

## ВАРИАНТЫ ОТДЕЛКИ

---



Бук



Итальянская вишня

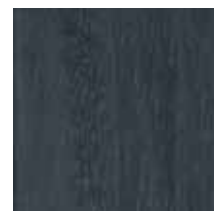

Итальянская вишня черного морения

Древесина бука обычно окрашена в темные, со светлыми прожилками, тона — от темно-коричневого до кофейного. Благодаря образуемой прожилками необычной полосатой фактуре, твердая, тяжелая древесина бука считается благородным декоративным материалом. Однако, вплоть до последнего времени, бук был сравнительно неизвестен в мебельной промышленности и стал действительно популярным лишь в последние годы.

Итальянская вишня отличается твердой, тонковолокнистой текстурой. Древесина имеет приятный красно-коричневый оттенок; ее блеск сравним с матовой поверхностью шелка. Благородная вишня считается — благодаря приятной окраске древесины в теплые тона и превосходным качествам, используемым при обработке — одной из наиболее часто употребляемых в мебельном производстве пород дерева.

A close-up photograph of a glass chandelier. The image shows several clear glass prisms or facets arranged in a circular pattern. A decorative metal band with small, round, reflective elements runs across the bottom of the frame. The lighting is dramatic, highlighting the sharp edges and facets of the glass.

**СТЕКЛО — ЭТО СВЕТ, СОЗДАЮЩИЙ ПРОСТРАНСТВО  
И АТМОСФЕРУ**





**МЕБЕЛЬ ИЗ СТЕКЛА  
И СТЕКЛА С ДЕРЕВОМ**

# Серия Thelo

## Аудио / ТВ

Мощный корпус, только стекло, безупречная форма.  
Прозрачность и красота.

Благодаря особой конструкции, все изделия серии Thelo создают при использовании максимум комфорта. Инновационное решение серии Thelo — вращающаяся платформа — делает изделие сродни подвижной чувственной скульптуре, неизменно привлекающей внимание в любом жилом помещении.

Thelo производится в трех модификациях: Thelo 82 и усовершенствованная модель Thelo 110 предназначены для аудио- и видеоаппаратуры небольших и средних размеров. Габариты оснащенной дополнительной полкой модели Thelo 110 Plus позволяют удобно разместить комплексную музыкальную аппаратуру или системы суррунд.

### Характеристики

- Толщина стекла 20 мм (прозрачное стекло)
- Допустимая нагрузка на верхнюю и нижнюю полку 100 кг
- Допустимая нагрузка на среднюю полку 50 кг
- Дисковые напольные регуляторы высоты

### Оборудование

- Гибкая трубка для кабеля

## Thelo 110 Plus

### Аудио / ТВ

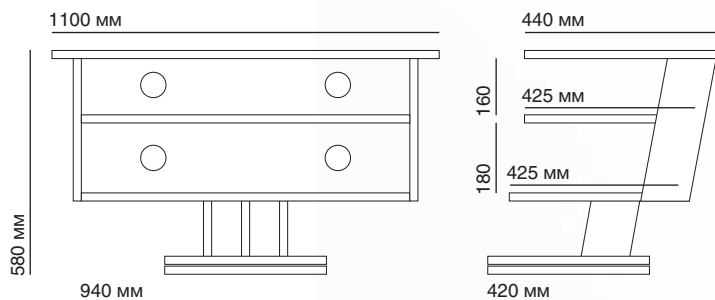

Модель **Thelo 110 Plus** оснащена дополнительной полкой. На подставке свободно размещаются 4 стандартных видео- или аудиокомпонента. Верхняя полка (допустимая нагрузка 100 кг) может выдерживать тяжелые телевизоры с большим экраном.

## Thelo 82

### Аудио / ТВ

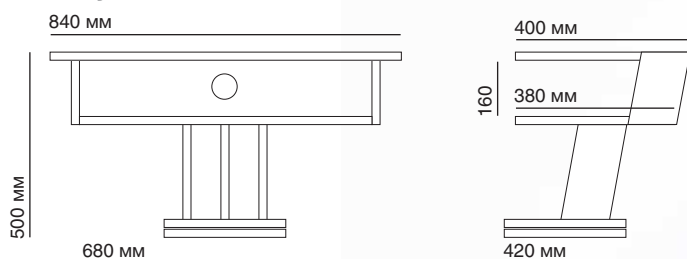

**Thelo 82** идеально подходит для размещения одного компонента аудио-/видеоаппаратуры и телевизора.

## Thelo 110

### Аудио / ТВ

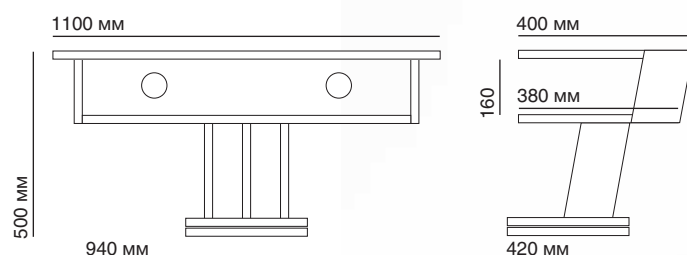

**Thelo 110** (ширина 110 см) позволяет разместить рядом 1 телевизор либо 2 компонента аудио- или ТВ/ видеоаппаратуры.



# CD 40/DVD 14

Избранная коллекция музыки и фильмов заслуживает достойного представления. Не стесняйтесь того, чем Вы обладаете. На минимальной площади Вы можете разместить до 440 CD и 140 DVD.

Солидная, вращающаяся стеклянная колонна не только поможет легко разобраться в Вашей коллекции, но и превратит ее благодаря своей ясной кубической структуре с гранями алмазной шлифовки в произведение Каверарта, придав ей чувственную элегантность. Дизайн в чистейшем виде.

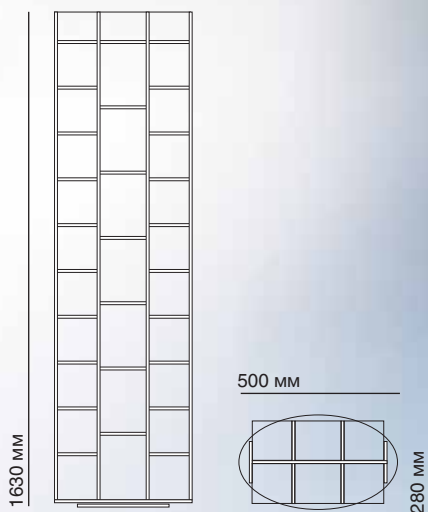

**CD 40 / DVD 14** состоит из 40 ячеек для CD и 14 ячеек для DVD.  
Вместимость: 400 CD и 140 DVD



# CD 44



Стеклянные кубы, соединяясь, образуют функциональную колонну. Порядок. Ясность. Комфорт. Отшлифованные до блеска алмазных граней калты стеклянных поверхностей пронизаны светом. Прозрачность. Великолепие. Стекло предстает во всей своей чувственной красоте.

Стойки для CD от Schroers & Schroers — это вместительная система хранения, размещенная на небольшой площади. Практичная вращающаяся платформа максимально расширяет обзор и облегчает поиск.

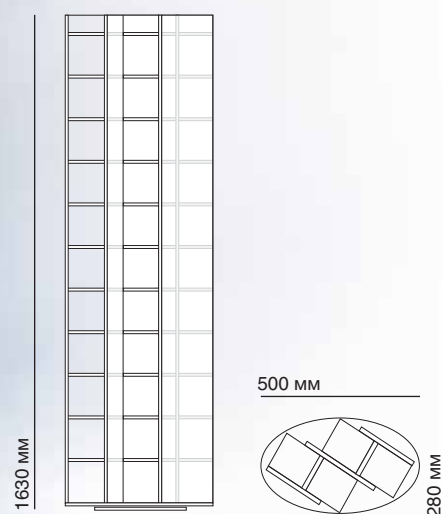

CD 44 состоит из 44 ячеек.  
Вместимость: 440 CD.

# CD 20

Существует множество обычных мини-вариантов стоек для хранения CD. В то же время, практичная система-хранение для компактных дисков — большая редкость. Стойки для CD от Schroers & Schroers являются, без сомнения, многофункциональными: прозрачная стеклянная конструкция позволяет видеть одновременно всю коллекцию компактных дисков, а вращающаяся платформа позволяет поворачивать архив CD на 360°.

Стойки для CD от Schroers & Schroers — это больше, чем просто системы хранения. Благодаря четкости линий и элегантности конструкции они становятся идеальным дополнением к эксклюзивной стеклянной мебели, предназначенной для аудио- и видеотехники.

Стойка для CD «CD 20» также выпускается со специальным отделением для DVD (модель DVD 14) или в качестве комбинации для CD и DVD (CD10)

## CD 20

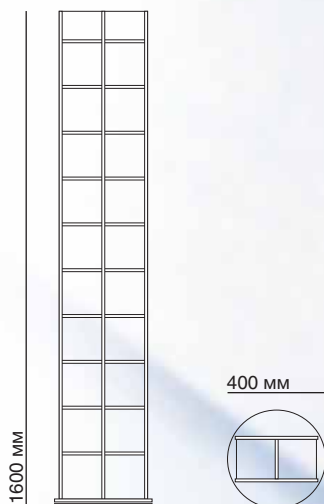

**CD 20** состоит из 2 x 10 ячеек и вмещает 300 CD.

## DVD 14

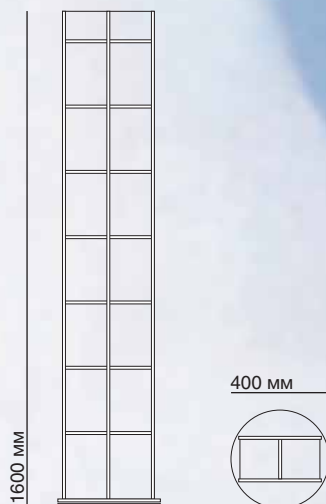

**DVD 14** состоит из 2 x 7 ячеек и вмещает 140 CD.

## CD 10 / DVD 7

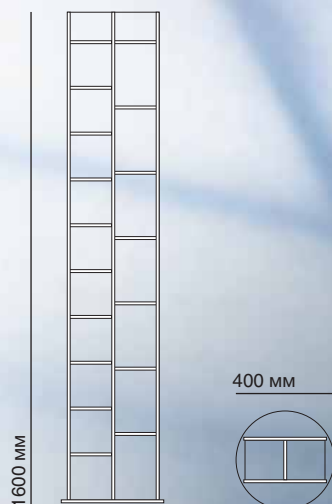

**CD 10 / DVD 7** состоит из 10 ячеек для 150 CD + 7 ячеек для 70 DVD.



# Garuda

## Аудио / ТВ

Жить — значит наслаждаться, вдохновлять и чувствовать. Хотите побаловать себя гармонией домашнего уюта? Единственный правильный выбор — Garuda. Ведь Garuda — это необычное сочетание благородных пород дерева и отшлифованного до блеска алмазных граней толстого 20 мм стекла. Сущность серии Garuda в гармоничном соприкосновении разнородных материалов. А форма так экстравагантна! Словно прозрачный стеклянный куб невесомо парит в пространстве.

Garuda — спасительная находка для ТВ / сурроунд-аппаратуры: на стеклянных поверхностях изделия можно свободно разместить до 6 аудио / видео компонентов.

### Характеристики

- Толщина стекла 20 мм (прозрачное стекло)
- Допустимая нагрузка на полку 100 кг
- Деревянные панели производятся из твердого бука, натуральной итальянской вишни или мореной итальянской вишни (черное морение)

### Оборудование

- Корпус для укладки кабеля
- Гибкая трубка для кабеля

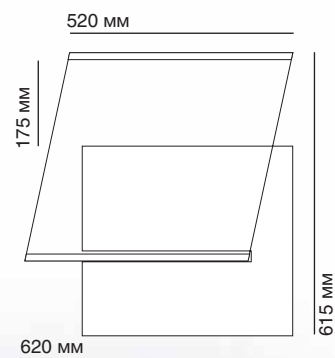
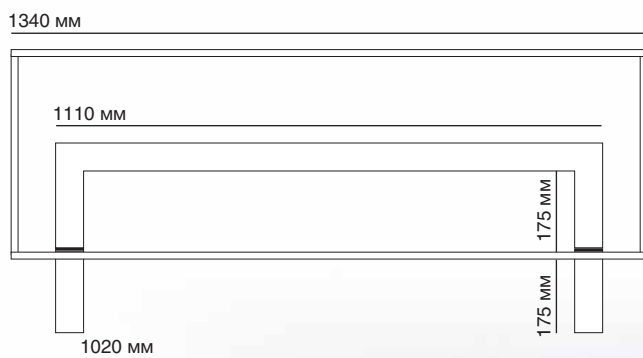

# Graviton

## Аудио / ТВ

Классический. Великолепный. Жемчужина интерьера. Graviton создает атмосферу раскрепощенности и доверительности. Идеален для офиса. Определяет стиль домашнего интерьера. Стиль, отражающий качество жизни за пределами повседневности.

Внимаете ли Вы расслабляющим звукам музыки или наслаждаетесь домашним кинотеатром — Graviton обеспечит идеальные условия для незабываемых впечатлений.

Четкие линии прочных 20 мм панелей из стекла с дорогостоящей отделкой кристально отшлифованных граней образуют прозрачный куб. Красота, неподвластная времени. Экстремальная прочность стекла гарантирует высокую степень допустимой нагрузки и вместе с тем подчеркивает благородство индивидуального дизайна аудио- и видеокomпонентов.

### Характеристики

- Толщина стекла 20 мм (прозрачное стекло)
- Допустимая нагрузка на верхнюю и нижнюю полку 100 кг
- Допустимая нагрузка на среднюю полку 50 кг
- Дисковые напольные регуляторы высоты

### Оборудование

- Ролики
- Корпус для укладки кабеля
- Гибкая трубка для кабеля
- Система подсветки для трех полок

### Graviton 1: без системы вращения

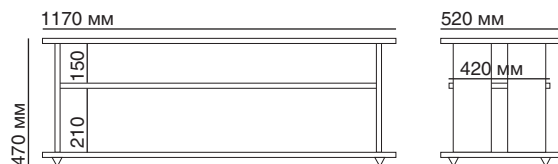

### Graviton 2: с системой вращения

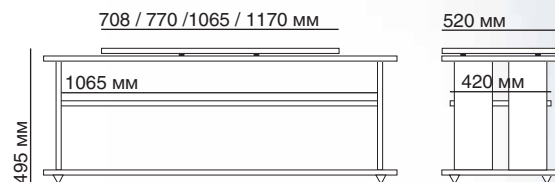

Graviton производится в двух модификациях:

**Graviton 1** поставляется без системы вращения

**Graviton 2** поставляется с системой вращения

### Примечание:

Модель Graviton 1 не может быть позже докомплектована системой вращения.

Модель **Graviton 2** позволяет использовать вращающуюся платформу различной величины.

Система вращения А:  
1170x520 мм

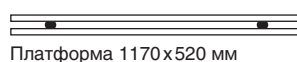

Платформа 1170x520 мм

Система вращения В:  
1065x520 мм

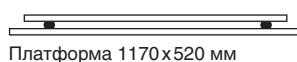

Платформа 1170x520 мм

Система вращения С:  
770x520 мм

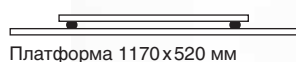

Платформа 1170x520 мм

Система вращения D:  
708x520 мм

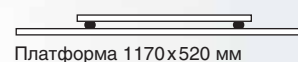

Платформа 1170x520 мм





# Archos Витрина для аудиотехники

Внешняя сдержанность и внутренняя раскрепощенность. Archos идеально подходит для тех, кто превыше всего ценит безупречность формы, однако не отказывается и от полезных технических усовершенствований.

Archos — это прозрачный закрытый куб, внутри которого даже самая притязательная аудиотехника выигрышно представлена и надежно защищена. Основание и верхняя панель, выполненные

из ценных пород дерева, подчеркивают четкий прямоугольный контур. Боковые поверхности, передние дверцы и задние панели, изготовленные из прочного стекла толщиной 10 мм, образуют элегантный устойчивый корпус. Стеклодержатели, удерживаемые в неизменном положении с помощью прочных стальных тросов, способны выдерживать вес даже самых тяжелых компонентов аудиосистем.

## Характеристики

- Толщина стекла 10 мм (прозрачное стекло)
- Панель основания и верхняя панель производятся из твердого бука, натуральной итальянской вишни или мореной итальянской вишни (черное морение)
- Допустимая нагрузка на каждую полку 30 кг
- Общая нагрузка на стальной трос 120 кг
- Система крепления полок на любой высоте

## Оборудование

- Дополнительная верхняя полка из прозрачного стекла толщиной 10 мм или 20 мм
- Дополнительная верхняя полка с механизмом гашения вибрации
- Система подсветки
- Гибкая трубка для кабеля

Полезная площадь стеклянных панелей между стальными тросами: 480х430 мм  
Выступающая панель основания: 605 мм  
Выступающая верхняя панель: 467 мм

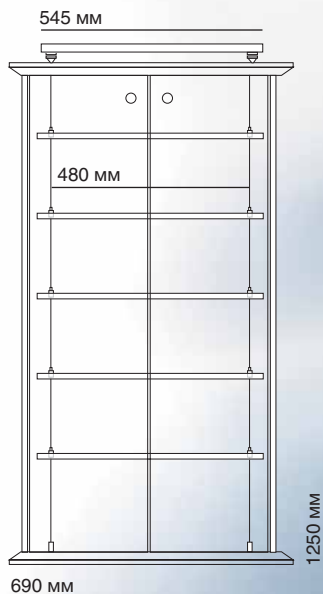

# Theos

## Аудио / ТВ

Модели Shroers&Shroers серии Theos с первого взгляда могут показаться немного футуристичными, но за счет симметричных форм, они прекрасно впишутся даже в классический интерьер. Кажущаяся громоздкость верхней части тумб данного модельного ряда здесь намерено подчеркнута весьма компактной «ножкой», что при установке создает потрясающее впечатление нереальности конструкции — словно законы физики вовсе не действуют на Theos. При этом, что примечательно, полностью отсутствует ощущение хрупкости или неустойчивости мебели. Это ощущение не появляется даже тогда, когда к тумбе крепится весьма габаритный плоскочастотный телевизор с диагональю в пятьдесят дюймов. Из штатных опций здесь стоит отметить, пожалуй, лишь наличие заднего маскировочного кожуха для укладки межблочных и силовых кабелей. Дополнительно же для моделей Theos можно приобрести специальный крепеж для телевизора (на хромированной «трубе») с диагональю экрана от 37 до 50 дюймов, держатель для дисков CD и DVD, а также внешний сенсор инфракрасного сигнала.

### Варианты отделки

- Черный зеркально-полированный лак.
- Черный или белый структурный лак; отсек: зеркально-полированный черный лак.

### Характеристики

- Размеры: 1080 x 600 x 520 мм.
- Встроенная ниша для прокладки кабелей.
- Исполнение без поворотной стойки.

### Оборудование

- Поворотная стойка для крепления плоскочастотных телевизоров с диагональю от 37 до 50"
- Отсек для CD/DVD
- Внешний ИК-сенсор

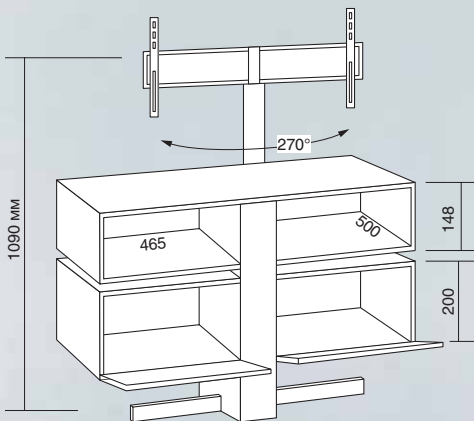

Вид сзади



# Серия Ceres

## Аудио / ТВ

Визитная карточка мебели Shroers&Shroers серии Ceres — строгий современный минималистичный дизайн, который в нашей стране издавна принято называть исконно «немецким». Необычное сочетание стекла и деревянных элементов конструкции создает неповторимую ауру солидности. В то же время, нарочитая простота в оформлении делает модели Ceres «воздушными», буквально растворяющимися в интерьере. При достаточно солидных габаритах, тумбы Ceres визуально не скрадывают пространство помещения, где они установлены, а даже наоборот — словно расширяют его, подчеркивая утонченность вкуса своего владельца.

Что примечательно, данная серия мебели Ceres очень непритязательна с точки зрения совместимости с плоскочастотными телевизорами различного дизайна. И причина тому — все тот же минимализм в оформлении мебели этой серии, никоим образом не диктующий единый стиль устанавливаемого оборудования и, конечно же, применение элегантного стеклянного основания, отлично сочетающегося буквально с любой техникой.

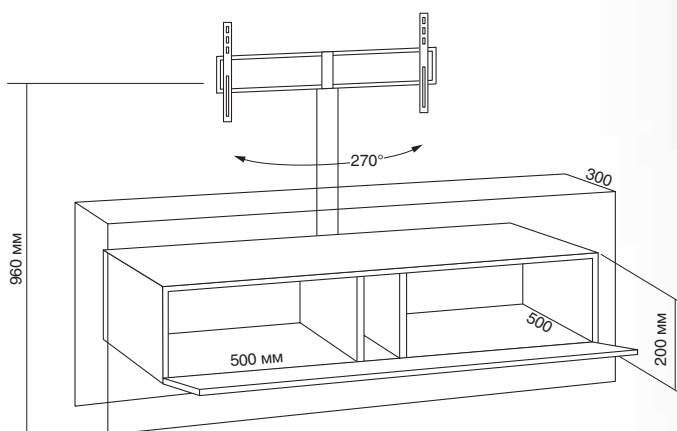

### Варианты отделки

- Черный зеркально-полированный лак.
- Структурный лак черный или серебряный; отсек: зеркально-полированный черный лак.

### Характеристики

- Черная верхняя полка ESG толщиной 4 мм.
- Размеры: 1370 x 500 x 520 мм.
- Исполнение без поворотной стойки.

### Оборудование

- Отсек для CD/DVD.
- Внешний ИК-сенсор.
- Поворотная стойка для крепления плоскочастотных телевизоров с диагональю от 37 до 50".
- Встроенная ниша для прокладки кабелей.



Открытая фронтальная часть

Вид сзади

Серебряная/черная отделка

Отсек для аппаратуры



# Серия Stand by

## Аудио / ТВ

### ПРОЗРАЧНОЕ СТЕКЛО ТОЛЩИНОЙ 15 ММ

#### Аксессуары

- Ниша для прокладки кабелей, высота 370 мм для R01, R02, R05, R08, R09
- Ниша для прокладки кабелей, высота 560 мм для R06, R07

#### R01



Прозрачное стекло 15 мм



Прозрачное/черное стекло 15 мм

Максимальная ширина плоскочпанельного телевизора 900 мм. 4 AV-компонента.

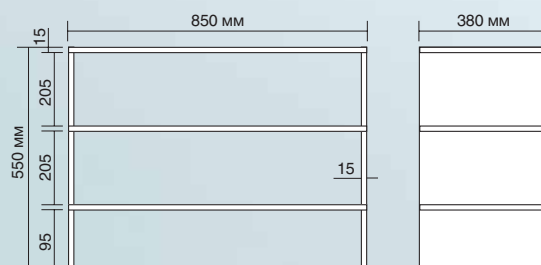

#### R02



Прозрачное стекло 15 мм



Прозрачное/черное стекло 15 мм

Максимальная ширина плоскочпанельного телевизора 500 мм. 2 AV-компонента.

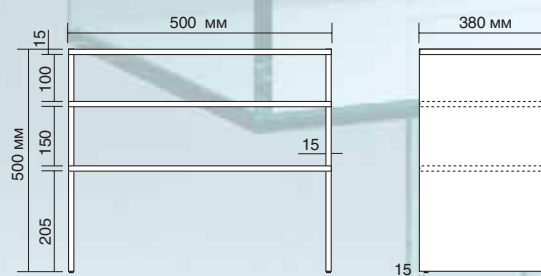

#### R05



Прозрачное стекло 15 мм



Прозрачное/черное стекло 15 мм

Максимальная ширина плоскочпанельного телевизора 1000 мм. 4 AV-компонента.

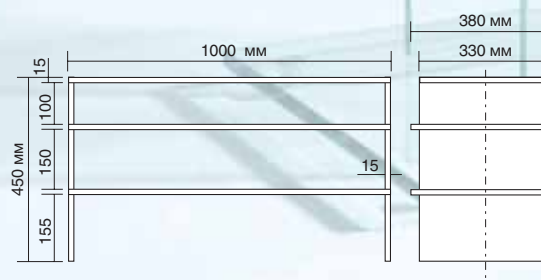

## R06



Прозрачное стекло 15 мм

Максимальная ширина плоскпанельного телевизора  
800 мм. 1 AV-компонент.  
40 DVD.

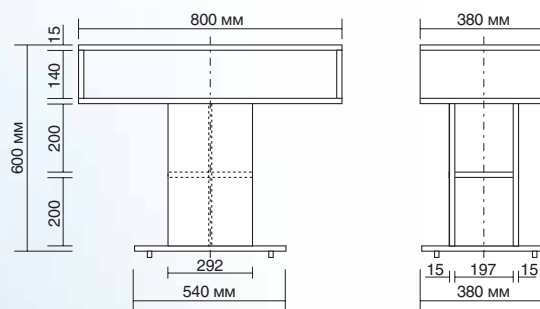

## R07



Прозрачное стекло 15 мм

Максимальная ширина плоскпанельного телевизора  
1000 мм. 3 AV-компонента.  
40 DVD.

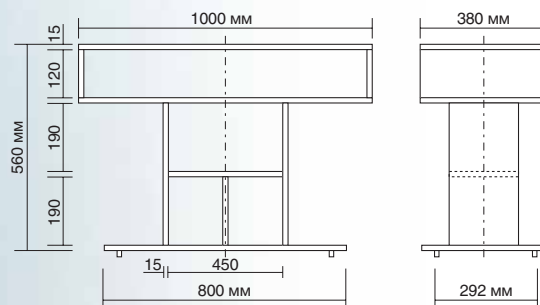

## R08



Прозрачное стекло 15 мм

Максимальная ширина плоскпанельного телевизора  
700 мм. 2 AV-компонента.

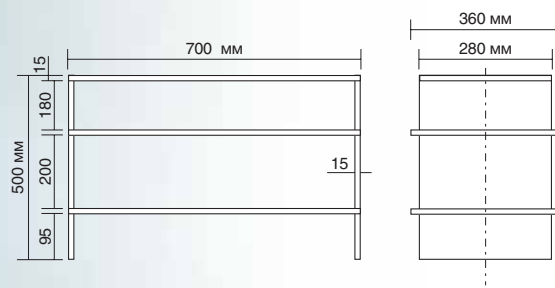

## R09



Прозрачное стекло 15 мм



Прозрачное/черное стекло 15 мм

Максимальная ширина плоскпанельного телевизора  
1160 мм. 4 AV-компонента.

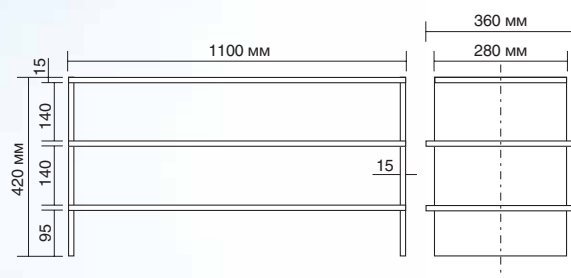

# Серия Stand by

## ТВ / Мультимедиа

### S1 500 / 600 / 800



Размеры:  
S1 500 — 200x500x200 мм,  
S1 600 — 200x600x200 мм,  
S1 800 — 200x800x200 мм.

### L1 600, T3



Размеры:  
L1 600 — 240x600x180 мм,  
T3 — 350x400x350 мм.

### CD 5 G, DVD 4 G



Размеры:  
CD 5 G — 237x920x150 мм, на 90 CD-дисков,  
DVD 4 G — 237x920x150 мм, на 50 DVD-дисков.

Цвета:  
Прозрачное стекло, красный, черный.  
Цвета относятся только к боковым стенкам.

### CD 10 G, DVD 8 G



Размеры:  
CD 10 G — 237x1760x150 мм, на 180 CD-дисков,  
DVD 8 G — 237x1760x150 мм, на 80 DVD-дисков.

Цвета:  
Прозрачное стекло, красный, черный.  
Цвета относятся только к боковым стенкам.



## ПОДСТАВКА ДЛЯ АКУСТИЧЕСКИХ СИСТЕМ ТЕТА

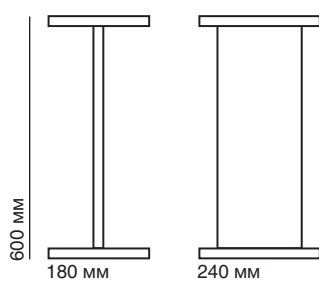

Несущая способность: 50 кг

Тета — идеальное решение вопроса установки акустических систем. Подставка эффектно преподносит колонки: скромная по форме, практичная в эксплуатации. Поскольку все стеклянные изделия от Schroers & Schroers сочетаются по форме, пропорциям и размерам, Тета оптимально подходит к любым предметам серии мебели из стекла. Единообразие в обработке поверхностей и качестве стекла обеспечивает целостность оптического восприятия. Стеклянная мебель от Schroers & Schroers в любой комбинации гармонично соединяется в единый ансамбль.



## СТЕКЛО

Все стеклянные объекты фирмы Schroers & Schroers производятся из оптически безупречного стекла высочайшей чистоты.

### ЧИСТОТА И ПРОЗРАЧНОСТЬ

В результате специального технологического процесса — стекломасса свободно остывает в ванне для гальванического цинкования — изготавливается уникальное стекло, не имеющее примесей, искажений и перекосов. Только стекло такого качества может обеспечить непреходящую красоту и функциональность мебели от Schroers & Schroers.

### ОГРАНКА

Торцевые поверхности стеклянных панелей отшлифованы до блеска подобно алмазным граням. Кристальная чистота кантов выразительно подчеркивает красоту стекла. Дневной и искусственный свет беспрепятственно пронизывают грани: истинное наслаждение для глаз, возможное лишь при использовании особо толстого, 20 мм стекла.

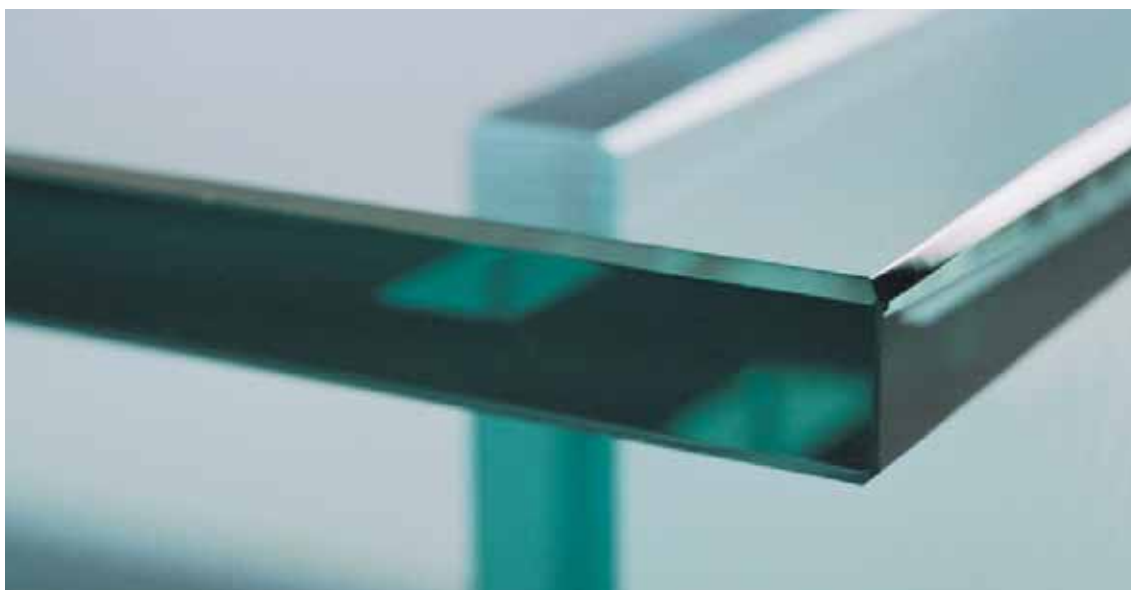

### КЛЕЕВЫЕ СОЕДИНЕНИЯ

Тщательный контроль играет чрезвычайно важную роль в процессе склейки поверхностей. Высокотехнологический клей, реагирующий на ультрафиолетовые лучи, обеспечивает прочность соединений. Непременным условием клеевых соединений является абсолютная точность шлифовки и полировки, а также тщательная обработка всех склеиваемых поверхностей. Только такая подготовка материалов может обеспечить исключительную прозрачность и надежность клеевых соединений.

## ВРАЩАЮЩАЯСЯ ПЛАТФОРМА

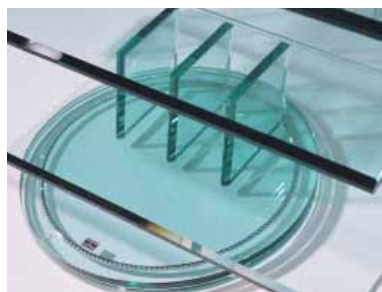

Все изделия серии Thelo, а также некоторые стойки для хранения CD / DVD оборудованы вращающейся платформой, позволяющей свободно поворачивать подставку на 360. Вращающийся механизм представляет собой выточенную в стекле глубокую бороздку, в которой легко передвигаются по кругу прочные, изготовленные из закаленной стали, шарики.

## РЕГУЛИРОВКА ПО ВЫСОТЕ



В результате давления на стопорный штифт крепежного устройства фиксация прекращается, что дает возможность легко переместить стеклянную панель.



В изделиях серии Archos установка стеклянных панелей производится посредством запатентованной системы блокировки, основанной на использовании стальных тросов и стопорных устройств. Высота установки полки выбирается по желанию. Особое блокировочное устройство надежно удерживает полки на нужной высоте.

## ДИСКОВЫЕ РЕГУЛЯТОРЫ ВЫСОТЫ / РОЛИКИ



Серия Graviton может быть доукомплектована роликами.



Напольные регуляторы высоты позволяют компенсировать неровности пола и гарантируют абсолютную устойчивость, что особенно важно для безупречной работы аналоговых проигрывателей и CD-плееров. Напольные регуляторы поставляются в комплекте ко всем изделиям серии Graviton.

## ДРЕВЕСИНА

Garuda и Archos

Деревянные панели состоят из сверхпрочной древесно-волокнистой сердцевины, гарантирующей жесткость и стабильность формы и выдерживающей экстремально высокие допустимые нагрузки. Поверхности покрыты настоящей, изготовленной вручную, фанерой из твердого бука, натуральной итальянской вишни или итальянской вишни черного морения. Панели покрыты слоем прозрачного лака, придающего поверхности некоторую матовость. В отличие от изделий из массивного дерева, изготовленные из данных материалов изделия остаются неизменно устойчивыми, свободными от изгибов и перекосов.



## ВАРИАНТЫ ОТДЕЛКИ

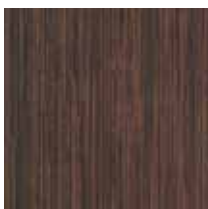

Бук



Итальянская вишня

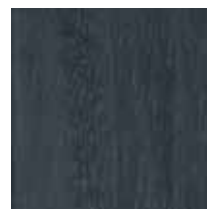

Итальянская вишня черного морения

Древесина бука обычно окрашена в темные, со светлыми прожилками, тона — от темно-коричневого до кофейного. Благодаря образуемой прожилками необычной полосатой фактуре, твердая, тяжелая древесина бука считается благородным декоративным материалом. Однако, вплоть до последнего времени, бук был сравнительно неизвестен в мебельной промышленности и стал действительно популярным лишь в последние годы.

Итальянская вишня отличается твердой, тонковолокнистой текстурой. Древесина имеет приятный красно-коричневый оттенок; ее блеск сравним с матовой поверхностью шелка. Благородная вишня считается — благодаря приятной окраске древесины в теплые тона и превосходным качествам, используемым при обработке — одной из наиболее часто употребляемых в мебельном производстве пород дерева.

Graviton производится в двух модификациях:

**Graviton 1** поставляется без системы вращения.

*Примечание: модель Graviton 1 не может быть позднее оснащена системой вращения.*

**Graviton 2** укомплектован системой вращения.

Система вращения превращает просмотр телепрограмм в истинное наслаждение: даже самые тяжелые телевизоры с экраном большого размера можно без труда повернуть в нужную сторону.

Одним движением руки телевизор разворачивается на 360°: таким образом можно, например, избежать попадания на экран прямых световых лучей, мешающих восприятию изображения. Электромагнитное излучение матового стекла экрана может быть также нейтрализовано простым поворотом телевизора в противоположную сторону.

Система вращения представлена двумя стеклянными платформами, изготовленными из прочного 20-ти мм стекла — верхней вращающейся платформой и верхней платформой серии Graviton (модификация 2). Уложенные в глубокой, выточенной в стекле бороздке, стальные шарики позволяют развернуть подставку на 360°.

Модель Graviton 2 предоставляет выбор размера верхней вращающейся платформы. В случае, если размеры Вашей аудио-/видеоаппаратуры впоследствии изменятся, можно заменить верхнюю вращающуюся платформу на большую или меньшую.

Система вращения А:  
1170x520 мм



Платформа 1170x520 мм

Система вращения В:  
1065x520 мм



Платформа 1170x520 мм

Система вращения С:  
770x520 мм



Платформа 1170x520 мм

Система вращения D:  
708x520 мм

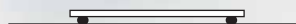

Платформа 1170x520 мм





**СИСТЕМА ПОДСВЕТКИ**

## СИСТЕМА ПОДСВЕТКИ



Откинуться, расслабиться, поддаться соблазну и наслаждаться — именно для таких мгновений и предназначена мебель для аудио- и видеотехники от Schroers & Schroers. Для того, чтобы придать моделям еще большее очарование, мы разработали специальную систему подсветки. Систему подсветки, подчеркивающую четкость дизайна и акцентирующую внимание на архитектонике изделия. Систему подсветки, поднимающую красоту стеклянных граней до абсолютного великолепия.

Система состоит из ламп-перекладин, корпус которых выпускается в двух цветовых вариациях (черного или серебристо-серого цвета). Лампы присоединяются к стеклянным панелям с задней стороны полок. Свет можно включить или выключить с помощью ножного переключателя, установленного рядом с изделием.

Системой подсветки укомплектованы или могут быть дополнительно оборудованы следующие модели:

**Deltastatic, Lambda TV 3, Alphastatic, Lambda, Archos, Triga E** а также все изделия серий **Focus, Fly** и **Charisma**



# ЛАМПЫ

---

## GRATOS

---



Напольная лампа. Размеры 1450x300 мм.  
Основание черного цвета.





Напольная лампа. Размеры 1802x300 мм.  
Основание стального или черного цвета.  
Три лампы по 120 Вт.



**СИСТЕМА ПОДСОЕДИНЕНИЯ КАБЕЛЯ**

# СИСТЕМА ПОДСОЕДИНЕНИЯ КАБЕЛЯ

Незакрепленные, запутанные провода зачастую мешают получению эстетического удовольствия от мебели. По этой причине фирмой Schroers & Schroers специально разработаны различные решения для оптимальной укладки кабеля, соответствующей высокому качеству предлагаемых изделий для аудио- и видеотехники:

- **Интегрированная система подсоединения кабеля**, серийная комплектация к модели Alphastatic и изделиям серий Focus и Triga
- **Корпус для укладки кабеля** для моделей, не оснащенных интегрированной системой подсоединения кабеля
- **Спираль для укладки кабеля** со множеством вариантов использования
- **Гибкая трубка** для соединения различных проводов

Помехи, возникающие при недостаточной изоляции жесткого аудио-/видеокабеля (cinch cable), можно предотвратить раздельным подсоединением силового и сигнального кабеля. Для решения этой задачи идеально подходит корпус для укладки кабеля и гибкая трубка.

## ИНТЕГРИРОВАННАЯ СИСТЕМА ПОДСОЕДИНЕНИЯ КАБЕЛЯ

### Серийная комплектация к модели Alphastatic и изделиям серий Focus и Triga

Простая и очень эффективная интегрированная система подсоединения кабеля позволяет укладывать провода вне поля зрения. С помощью специальных, выполненных из полимерного материала фиксирующих петель, закрепляемых на тыльной стороне переключателей, все входящие и выходящие провода могут быть аккуратно собраны вместе и уложены, не привлекая

внимания. Более того, предлагаемая система укладки кабеля позволяет выводить единичные провода, а также соединенный в пучки кабель на любой высоте и в любую сторону. Система подсоединения кабеля кладет конец неразберихе с висящими и запутанными проводами, а также позволяет осуществить раздельное подсоединение силового и сигнального кабеля.



До



После



Для соединения проводов пользуйтесь фиксаторами.

Для моделей, выпускаемых без интегрированной системы подсоединения кабеля, мы рекомендуем в качестве оборудования корпус для укладки кабеля и/или гибкую трубку для кабеля.

# СИСТЕМА ПОДСОЕДИНЕНИЯ КАБЕЛЯ

## КОРПУС ДЛЯ УКЛАДКИ КАБЕЛЯ

При сложном подсоединении большого количества разнообразных проводов рекомендуется использовать корпус для укладки кабеля. Данное устройство светло-серого цвета располагается под изделием и позволяет аккуратно вывести и соединить провода, идущие от приборов, расположенных на разном уровне. Стоящие рядом приборы могут быть при этом подсоединены перекрестным соединением — без особого труда и не привлекая внимания. Корпус

для укладки кабеля сконструирован таким образом, что отпадает необходимость перегибать провода при укладке. Излишняя длина кабеля может быть спрятана внутри корпуса.

Корпус для укладки кабеля представляет собой металлическую конструкцию, по всей высоте которой, через каждые 50 мм, сделаны поперечные прорезы для вывода проводов.



Корпус для укладки кабеля решает все проблемы лишь в том случае, если на каждой полке размещается только по одному прибору.

При размещении на одном уровне двух или даже трех компонентов аудио- и видеосистем возникает проблема перекрестного соединения (напр., подсоединение сигнального кабеля приборов). В этом случае используются стержни, отдельно имеющиеся в наличии в качестве дополнительного оборудования. Стержни продеваются в прорезы корпуса; провода закрепляются на стержнях с помощью фиксаторов и незаметно укладываются с тыльной стороны приборов. Для каждого уровня предусмотрено использование двух стержней. На одном из них закрепляются сигнальные провода, другой служит для укладки силового (токопроводящего) кабеля.

**Для укладки кабеля требуется:**

<b>Biga 150</b>	Корпус 2, стержень 600 мм для каждого уровня
<b>Biga 200</b>	Корпус 2, стержень 1200 мм для каждого уровня
<b>Garuda</b>	Корпус 3 (630 мм), стержень 600 мм для каждого уровня
<b>Graviton</b>	Корпус 4 (460 мм), стержень длиной 600 мм для каждого уровня
<b>Lambda TV 3</b>	Корпус 3, стержень 600 мм для каждого уровня
<b>Triga TV</b>	Корпус 3, стержень 600 мм для каждого уровня
<b>Fly Audio</b>	Корпус 2, без стержней
<b>Fly Plasma</b>	Корпус 2, стержень 1200 мм для каждой полки
<b>Fly TV</b>	Корпус 2, стержень 600 мм для каждой полки
<b>Solitaire 3</b>	Корпус 1, стержень 1200 мм для каждого уровня
<b>Solitaire 6</b>	Корпус 3, стержень 1200 мм для каждого уровня
<b>Charisma System 2</b>	<b>Аудио-секция:</b> корпус 1 без стержней <b>ТВ-секция:</b> корпус 3, стержень 1200 мм для каждого уровня
<b>Charisma System 5</b>	<b>Аудио-секция:</b> корпус 1, стержень 1200 мм для каждого уровня <b>ТВ-секция:</b> корпус 3, стержень 600 мм для каждого уровня
<b>Charisma System 7</b>	<b>Аудио-секции:</b> корпус 1, без стержней <b>ТВ-секция:</b> корпус 3, стержень 600 мм для каждого уровня



# СИСТЕМА ПОДСОЕДИНЕНИЯ КАБЕЛЯ

## ГИБКАЯ ТРУБКА ДЛЯ КАБЕЛЯ

Гибкая трубка для кабеля позволяет соединить провода в один пучок и уложить, не привлекая внимания.

Гибкая трубка (диаметр 40 мм) представляет собой плетенный шланг черного цвета, изготовленный из синтетического полимерного материала. Трубка поставляется длиной 1,5 м. В случае использования более короткого кабеля трубку можно обрезать до необходимого размера. Для того, чтобы края трубки не мохрились, их следует аккуратно заварить посредством теплового воздействия, например, с помощью зажигалки. Благодаря плетеной структуре, гибкая трубка способна значительно растягиваться, что позволяет сделать отверстие для ввода или вывода кабеля в любом месте.

При сжимании трубки в продольной плоскости ее диаметр увеличивается на 100%, что позволяет свободно протянуть даже штекеры больших размеров. Трубка легко восстанавливает свою первоначальную форму путем простого вытягивания.



## СПИРАЛЬ ДЛЯ УКЛАДКИ КАБЕЛЯ

Спираль для укладки кабеля незаменима в том случае, если беспорядочно висящие провода мешают эстетическому восприятию мебели. Спираль изготавливается из стальной проволоки; ее внутренний диаметр составляет 60 мм. Спираль поставляется в двух цветовых вариантах: черная или серебристо-серая.

Спиралеобразная форма позволяет провести кабель между витками в любом месте.

Используемый отрезок спирали — от 0,5 до 2,0 м — закрепляется на уровне верхней панели с помощью винтового зажима.



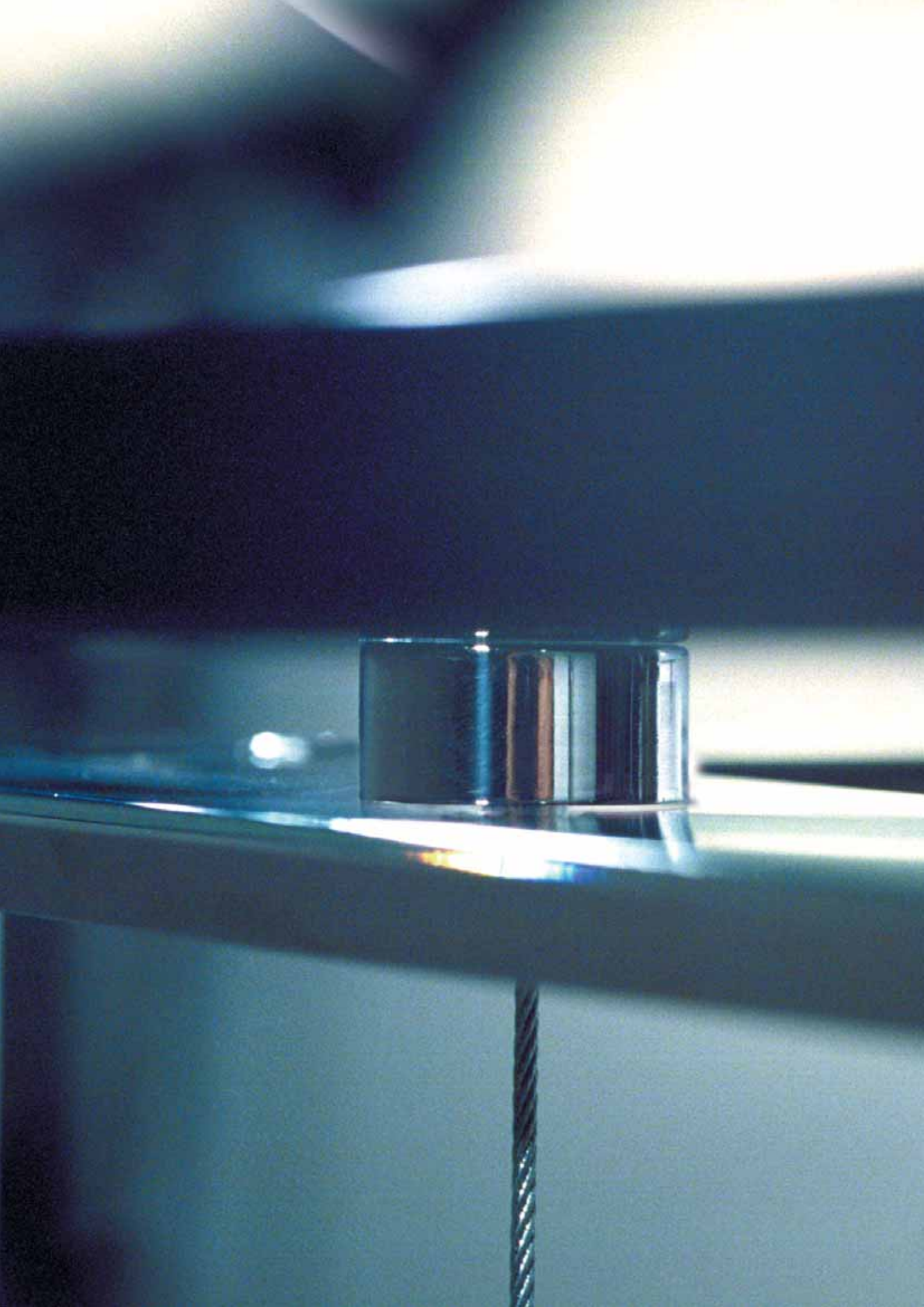



SCHROERS

&

SCHROERS  
BERLIN