

FOR CAR USE ONLY/NUR FÜR AUTOMOBIL GEBRAUCH/POUR APPLICATION AUTOMOBILE UNIQUEMENT/PARA USO EN AUTOMÓVILES/SOLO PER L'UTILIZZO IN AUTOMOBILE/ENDAST FÖR BILBRUK/ALLEEN VOOR GEBRUIK IN DE AUTO/ТОЛЬКО ДЛЯ ИСПОЛЬЗОВАНИЯ В АВТОМОБИЛЯХ/DO UŻYCIA TYLKO W SAMOCHODZIE/ΓΙΑ ΧΡΗΣΗ ΜΟΝΟ ΣΕ ΑΥΤΟΚΙΝΗΤΟ

ALPINE®

Mobile Media Station IVA-W520R



iPhone 3GS
16GB 32GB



iPhone 3G
8GB 16GB



iPhone
4GB 8GB 16GB



iPod touch
2nd generation
8GB 16GB 32GB 64GB



iPod touch
1st generation
8GB 16GB 32GB

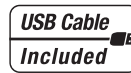

- **OWNER'S MANUAL**
Please read before using this equipment.
- **BEDIENUNGSANLEITUNG**
Lesen Sie diese Bedienungsanleitung bitte vor Gebrauch des Gerätes.
- **MODE D'EMPLOI**
Veuillez lire avant d'utiliser cet appareil.
- **MANUAL DE OPERACIÓN**
Léalo antes de utilizar este equipo.
- **ISTRUZIONI PER L'USO**
Si prega di leggere prima di utilizzare il attrezzatura.
- **ANVÄNDARHANDLEDNING**
Innan du använder utrustningen bör du läsa igenom denna användarhandledning.
- **GEBRUIKERSHANDLEIDING**
Lees deze aanwijzingen aandachtig alvorens dit toestel te gebruiken.
- **РУКОВОДСТВО ПО ЭКСПЛУАТАЦИИ**
Прочтите настоящее руководство перед началом использования оборудования.
- **INSTRUKCJA OBSŁUGI**
Prosimy zapoznać się z tą instrukcją przed przystąpieniem do użytkowania urządzenia.
- **ΕΓΧΕΙΡΙΔΙΟ ΧΡΗΣΤΗ**
Παρακαλούμε διαβάστε το πριν χρησιμοποιήσετε τη συσκευή.

ALPINE ELECTRONICS MARKETING, INC.
1-1-8 Nishi Gotanda,
Shinagawa-ku,
Tokyo 141-0031, Japan
Phone 03-5496-8231

ALPINE ELECTRONICS OF AMERICA, INC.
19145 Gramercy Place, Torrance,
California 90501, U.S.A.
Phone 1-800-ALPINE-1 (1-800-257-4631)

ALPINE ELECTRONICS OF CANADA, INC.
777 Supertest Road, Toronto,
Ontario M3J 2M9, Canada
Phone 1-800-ALPINE-1 (1-800-257-4631)

ALPINE ELECTRONICS OF AUSTRALIA PTY. LTD.
161-165 Princes Highway, Hallam
Victoria 3803, Australia
Phone 03-8787-1200

ALPINE ELECTRONICS GmbH
Wilhelm-Wagenfeld-Str. 1-3, 80807 München, Germany
Phone 089-32 42 640

ALPINE ELECTRONICS OF U.K. LTD.

Alpine House
Fletchamstead Highway, Coventry CV4 9TW, U.K.
Phone 0870-33 33 763

ALPINE ELECTRONICS FRANCE S.A.R.L.
(RCS PONTOISE B 338 101 280)
98, Rue de la Belle Etoile, Z.I. Paris Nord II,
B.P. 50016, 95945 Roissy Charles de Gaulle
Cedex, France
Phone 01-48638989

ALPINE ITALIA S.p.A.
Viale C. Colombo 8, 20090 Trezzano
Sul Naviglio (MI), Italy
Phone 02-484781

ALPINE ELECTRONICS DE ESPAÑA, S.A.
Portal de Gamarra 36, Pabellón, 32
01013 Vitoria (Alava)-APDO 133, Spain
Phone 945-283588

ALPINE ELECTRONICS (BENELUX) GmbH
Leuvensesteenweg 510-B6,
1930 Zaventem, Belgium
Phone 02-725-13 15

EN

DE

FR

ES

IT

SE

NL

RU

PL

GR

TRIA International, Ltd.

Эксклюзивный дистрибьютор
185 North Redwood Drive, ste 120,
San Rafael California 94903 USA
Tel: 415.444.0820
Fax: 415.499.8120
E-mail: info@tria.ru
<http://www.alpine-electronics.ru/>

Гарантийный ремонт

СЕРВИС-ЦЕНТР “СтудиоСаунд Сервис”

Россия, г. Москва, 115201, Каширский проезд, д. 17,
стр. 22, ворота 5
Тел.: 7 495. 787.88.02

Tria Ukraine

эксклюзивный дистрибьютор в Украине
Украина, г. Киев 03151,
ул. Народного ополчения, д.1
Тел. 38 044. 251.79.84

Представительство в России:

Россия, Москва
ул. Угрешская, 14,
стр.1, оф. 414
Tel: 7 495. 775.5960
Fax: 7 495. 775.5966

ООО “Спектрум Саунд”

Эксклюзивный импортер
Россия, Москва, 115088, 2-й Южнопортовый
проезд, д. 33, стр. 1.
Tel: 7 495. 642.08.08
Fax: 7 495. 775.59.65

Содержание

Руководство по использованию

ПРЕДУПРЕЖДЕНИЕ

ПРЕДУПРЕЖДЕНИЕ	7
ВНИМАНИЕ!	7
МЕРЫ ПРЕДОСТОРОЖНОСТИ	8
Диски, воспроизводимые на этом устройстве	9

Приступая к работе

Список компонентов	13
Расположение элементов управления ...	13
Включение и выключение питания	13
Загрузка/извлечение диска	14
Настройка угла просмотра монитора	14
Настройка уровня громкости	14
Быстрое уменьшение уровня громкости	14
Как просматривать изображение	15
Работа с сенсорными кнопками	15
Выбор источника	15
Отображение экрана ввода с цифровой клавиатуры	16
Выбор стиля дисплея	16

Радио

Прослушивание радио	17
Предварительная настройка станций вручную	17
Автоматическая предварительная настройка станций	17
Вызов предварительно сохраненных станций	17

Работа RDS

Включение и выключение режима AF (альтернативных частот)	18
Прием информации о трафике	18
Настройка типа программы (PTY)	18

Прием информации о трафике во время воспроизведения компакт-диска или прослушивания радио	19
Настройка приоритетов трансляции новостей	19
Отображение передаваемого радиостанцией текста	19

CD/MP3/WMA/AAC

Воспроизведение	20
Многократное воспроизведение	20
M.I.X. (воспроизведение в случайном порядке)	20
Выбор папки (для MP3/WMA/AAC)	20
Информация о форматах MP3/WMA/AAC	21

DVD

Воспроизведение диска	23
Отображение экрана режима DVD ...	23
В случае отображения экрана меню ...	23
Отображение экрана главного меню	24
Отображение экрана режима работы меню	24
Приостановка воспроизведения (PRE STOP)	24
Остановка воспроизведения	25
Перемотка вперед/назад	25
Поиск начала глав/дорожек/файлов	25
Воспроизведение неподвижного кадра (пауза)	25
Покадровое воспроизведение в прямом или обратном направлении	25
Замедленное воспроизведение	25
Выбор папок	25
Повторное воспроизведение	26
Поиск по эпизоду/номеру папки	26
Прямой поиск по номеру главы, дорожки или файла	26
Переключение угла просмотра	26
Переключение звуковых дорожек	26
Переключение субтитров (язык субтитров)	27

Переключение с помощью меню диска	27
Отображение состояния диска DVD	27
Информация о дисках DivX®	27

Другие полезные функции

Настройка звука	28
Функция поиска	29
Функция вывода изображения на задний монитор	30
Переключение режимов экрана	30
Переключение только визуального источника (Синхронная работа)	31
Отмена синхронной работы	31
Включение и выключение режима затемнения экрана (Blackout)	31

Настройка

Настройка DVD

Операция настройки DVD	31
Изменение настроек языка	32
Настройка языка меню	32
Настройка языка звукового сопровождения	32
Настройка языка субтитров	32
Изменение настройки кода страны	32
Настройка уровня рейтинга (защита от просмотра детьми)	32
Настройка режима сведения звукового сигнала (DOWNMIX)	33
Настройка режима экрана ТВ	33
Воспроизведение данных MP3/WMA/AAC (FILE PLAY MODE)	34
Отображение информации о диске DivX®	34

Настройка радио

Операция настройки радио	34
Отображение времени RDS	34
Регулировка уровней сигналов источников	34
Режим PI SEEK	35
Прием региональных (местных) RDS-станций	35
Выбор языка РТУ (типа программы)	35
Настройка приема в режиме РТУ31 (экстренная радиопередача)	35

Настройка дисплея

Операция настройки дисплея	35
----------------------------------	----

Настройка яркости экрана подсветки	36
Настройка минимального уровня подсветки экрана	36
Переключение фоновых текстур	36
Настройка автоматического изменения фоновых текстур	36
Изменение цвета фона шрифта	36
Настройка сенсорной панели	36

Visual EQ™

Операция настройки Visual EQ	37
Выбор режима Visual EQ (заводская настройка)	37
Настройка яркости	37
Настройка цветности изображения	37
Настройка оттенка цвета изображения	38
Настройка контрастности изображения	38
Настройка качества изображения	38
Сохранение настройки Visual EQ	38

Общая настройка

Операция общей настройки	38
Отображение времени	38
Настройка времени	39
Настройка летнего времени	39
Режим ДЕМО	39
Функция звукового сопровождения (Вeer)	39
Настройка прокрутки	39
Изменение языка отображения шрифта	39
Настройка яркости подсветки кнопок в ночное время	39

Настройка системы

Операция настройки системы	40
Настройка режима прерывания внешними устройствами	40
Настройка отображения значка прерывания	40
Переключение функции датчика дистанционного управления	40
Настройка входа камеры заднего вида	41
Настройка режима навигации	41
Настройка прерывания навигации	41
Настройка режима AUX	41
Настройка вывода изображения	42
Настройка соединения BLUETOOTH (BLUETOOTH IN)	42

Настройка сенсорной кнопки VISUAL	42
Настройка кнопки OPTION на устройстве	42
Настройка режима AUX+	42
Настройка уровня звука AUX+	42

Загрузка данных

Загрузка данных фона (BACKGROUND)	43
--	----

Внешний аудиопроцессор (приобретается дополнительно)

Процедура настройки Dolby Surround ...	44
Настройка A.PROCESSOR	44
Настройка режима MX для внешнего аудиопроцессора	44
Настройка регулировки низких частот	45
Использование режима Pro Logic II ...	45
Настройка X-OVER	45
Ручная настройка временной коррекции (T.CORR)	46
Переключение фазы	47
Настройки графического эквалайзера	47
Настройки параметрического эквалайзера	47
Настройка динамиков	48
Настройка Dolby Digital	48
Настройка динамиков	49
Настройка уровня DVD	49
Настройка линейного PCM	49
Сохранение настроек в памяти	49
Вызов предварительной настройки из памяти	49

Работа с устройствами IMPRINT (приобретаются дополнительно)

Настройка режима MultEQ	50
Настройка акустических параметров в ручном режиме (Manual)	50
Настройка уровня MX (MEDIA XPANDER)	50
Настройка частоты раздела (X-OVER)	51
Настройка временной коррекции (T.CORR)	52
Настройка единиц измерения временной коррекции (T.CORR PARAMETER)	52

Настройка графического эквалайзера (G-EQ)	52
Настройка параметрического эквалайзера (P-EQ)	53
Предварительные настройки эквалайзера (F-EQ)	53
Настройка фильтра HPF (ФВЧ) для высокочастотного динамика (TW SETUP)	53
Сохранение настроек в памяти	53
Вызов предварительной настройки из памяти	54
Настройка системы сабвуфера	54
Настройка уровня сабвуфера	54
Настройка фазы сабвуфера	54
Настройка системы сабвуфера	54
Настройка канала сабвуфера	54
Информация о временной коррекции ...	54
Информация о кроссовере	55

Работа камеры заднего вида (приобретается дополнительно)

Включение экрана камеры заднего вида (приобретается дополнительно)	56
Воспроизведение видеоизображения с камеры заднего вида при движении задним ходом	56
Ручная активация воспроизведения изображения с камеры заднего вида	56

Навигационная система (приобретается дополнительно)

Включение системы навигации (приобретается дополнительно)	57
--	----

Дополнительное устройство (приобретается дополнительно)

Работа с дополнительным устройством (приобретается дополнительно)	57
--	----

Работа с устройством TUE-T200DVB (приобретается дополнительно)

Работа с устройством TUE-T200DVB (приобретается дополнительно)	58
---	----

Чейнджер (приобретается дополнительно)

Управление CD-чейнджером (приобретается дополнительно)	59
---	----

Выбор нескольких чейнджеров (приобретаются дополнительно)	59
--	----

USB-накопитель/Переносной аудиоплеер (приобретается дополнительно)

Функция раздела (BANK) (только USB-накопитель)	60
Воспроизведение	60
Многократное воспроизведение	60
Воспроизведение в случайном порядке (M.I.X.)	61
Поиск нужной композиции	61
Поиск по имени исполнителя	61
Выбор режима Playlist/Artist/Album/Genre/Composer	62
Выберите нужную папку (Folder up/down)	62
Создание списка воспроизведения на основе данных об исполнителе/альбоме текущей композиции	62
Информация о файлах MP3/WMA/AAC на USB-накопителе	62

iPod/iPhone (приобретается дополнительно)

Воспроизведение	62
Поиск нужной композиции	63
Поиск по имени исполнителя	63
Функция прямого поиска	64
Выбор режима Playlist/Artist/Album/Genre/Composer/Episode/Category	64
Воспроизведение в случайном порядке (M.I.X.)	64
Многократное воспроизведение	64

Информация

Информация о дисках DVD	65
Терминология	65
Список кодов языков	67
Список кодов стран	68
При возникновении трудностей	70
Технические характеристики	75

Установка и соединения

Предупреждение	76
Осторожно	76
Меры предосторожности	76
Установка	77
Соединения	80
Пример системы	83

Руководство по использованию

ПРЕДУПРЕЖДЕНИЕ

ПРЕДУПРЕЖДЕНИЕ

Этот символ обозначает важные инструкции. Их несоблюдение может привести к серьезному телесному повреждению или смерти.

УСТАНАВЛИВАЙТЕ ДАННЫЙ ПРОДУКТ ТАКИМ ОБРАЗОМ, ЧТОБЫ ВОДИТЕЛЬ НЕ МОГ ВИДЕТЬ ЭКРАН, ЕСЛИ АВТОМОБИЛЬ НЕ ОСТАНОВЛЕН И НЕ ЗАДЕЙСТВОВАНО СТОЯНОЧНЫЙ ТОРМОЗ.

Просмотр водителем телевизионных программ или видео в процессе вождения опасен. Неправильная установка этого продукта позволяет водителю просматривать телевизионные программы или видео в процессе вождения. Это может отвлечь водителя от управления автомобилем и привести к несчастному случаю. Водитель или пассажиры могут получить серьезные травмы.

НЕ ПРОСМАТРИВАЙТЕ ВИДЕО ВО ВРЕМЯ УПРАВЛЕНИЯ АВТОМОБИЛЕМ.

Просмотр видео может отвлечь водителя от управления автомобилем и привести к несчастному случаю.

НЕ ПРЕДПРИНИМАЙТЕ НИКАКИХ ДЕЙСТВИЙ, КОТОРЫЕ МОГУТ ОТВЛЕЧЬ ВАС ОТ БЕЗОПАСНОГО ВОЖДЕНИЯ АВТОМОБИЛЯ.

Любые действия, отвлекающие внимание на продолжительный срок, должны выполняться только после полной остановки. Перед выполнением таких действий всегда останавливайте автомобиль в безопасном месте. Несоблюдение этого требования может привести к аварии.

ПОДДЕРЖИВАЙТЕ ГРОМКость НА УРОВНЕ, ПОЗВОЛЯЮЩЕМ СЛЫШАТЬ ВНЕШНИЕ ЗВУКИ ВО ВРЕМЯ ДВИЖЕНИЯ.

Чрезмерно высокий уровень громкости, заглушающий такие звуки, как сирены автомобилей аварийной службы и дорожные предупредительные сигналы (при пересечении ж/д путей и т.д.), может быть опасным и привести к аварии. **ИСПОЛЬЗОВАНИЕ ВЫСОКОГО УРОВНЯ ГРОМКости В АВТОМОБИЛЕ МОЖЕТ ТАКЖЕ ВЫЗЫВАТЬ ДЕФЕКТ СЛУХА.**

КАК МОЖНО МЕНЬШЕ ОТВЛЕКАЙТЕСЬ НА ПРОСМОТР ДИСПЛЕЯ ВО ВРЕМЯ ВОЖДЕНИЯ.

Просмотр экрана может отвлечь водителя от управления автомобилем и привести к несчастному случаю.

НЕ РАЗБИРАТЬ И НЕ ИЗМЕНЯТЬ.

Это может вызывать аварийную ситуацию, возгорание или удар электрическим током.

ИСПОЛЬЗОВАТЬ ТОЛЬКО В АВТОМОБИЛЯХ С ЗАЕМЛЕНИЕМ ОТРИЦАТЕЛЬНОГО ПОЛЮСА НА 12 ВОЛЬТ.

(В случае сомнений проконсультируйтесь у своего дилера.) Несоблюдение этого требования может привести к возникновению огня и т.п.

ХРАНИТЕ НЕБОЛЬШИЕ ОБЪЕКТЫ, ТАКИЕ КАК БОЛТЫ ИЛИ ГАЙКИ, В НЕ ДОСТУПНЫХ ДЛЯ ДЕТЕЙ МЕСТАХ.

Глотание таких объектов может нанести серьезную травму. Если ребенок проглотил подобный объект, немедленно обратитесь к врачу.

ПРИ ЗАМЕНЕ ПРЕДОХРАНИТЕЛЕЙ ИСПОЛЬЗУЙТЕ ТОЛЬКО АНАЛОГИЧНЫЕ ПО НОМИНАЛУ.

Несоблюдение этого требования может привести к возгоранию и поражению электрическим током.

НЕ ЗАКРЫВАЙТЕ ВЕНТИЛЯЦИОННЫЕ ОТВЕРСТИЯ ИЛИ ПАНЕЛИ РАДИАТОРА.

В противном случае возможен нагрев внутренних деталей, который может привести к возгоранию.

ИСПОЛЬЗУЙТЕ ЭТОТ ПРОДУКТ ТОЛЬКО ДЛЯ АВТОМОБИЛЕЙ С БОРТОВОЙ СЕТЬЮ НАПРЯЖЕНИЕМ 12 В.

Неправильное использование может привести к возгоранию, поражению электрическим током или другим травмам.

НЕ ПОМЕЩАЙТЕ РУКИ, ПАЛЬЦЫ ИЛИ ПОСТОРОННИЕ ОБЪЕКТЫ ВО ВХОДНЫЕ РАЗЪЕМЫ.

Это может привести к получению травмы или повреждению продукта.

ВНИМАНИЕ!

Этот символ обозначает важные инструкции. Их несоблюдение может привести к травме или повреждению материальной собственности.

ПРИ ВОЗНИКНОВЕНИИ ПРОБЛЕМ, НЕМЕДЛЕННО ПРЕКРАТИТЕ ИСПОЛЬЗОВАНИЕ ПРОДУКТА.

В противном случае это может привести к получению травмы или повреждению продукта. Верните продукт своему авторизованному дилеру Alpine или в ближайший сервисный центр Alpine для ремонта.

БЕРЕГИТЕ ПАЛЬЦЫ ВО ВРЕМЯ ПЕРЕМЕЩЕНИЯ МОТОРИЗОВАННОЙ ПЕРЕДНЕЙ ПАНЕЛИ ИЛИ МОНИТОРА.

Неосторожность может привести к получению травмы или повреждению продукта.

МЕРЫ ПРЕДОСТОРОЖНОСТИ

Чистка устройства

Используйте мягкую сухую тряпку для периодической чистки данного устройства. Для удаления более серьезных пятен намочите тряпку, используя только воду. При использовании других средств можно растворить краску или повредить пластик.

Температура

Прежде чем включать устройство, убедитесь, что внутри автомобиля температура находится в диапазоне от 0°C до +45°C.

Конденсация влаги

При воспроизведении дисков можно заметить дрожание звука из-за конденсации. Если это произошло, извлеките диск из проигрывателя и подождите около часа, чтобы дать влаге испариться.

Поврежденный диск

Не пытайтесь проигрывать треснувшие, деформированные или поврежденные диски. При воспроизведении дефектного диска можно серьезно повредить механизм воспроизведения.

Техническое обслуживание

При возникновении проблем не пытайтесь отремонтировать устройство самостоятельно. Верните продукт своему дилеру Alpine или в ближайший сервисный центр Alpine для ремонта.

Никогда не пытайтесь выполнить следующие действия

Не пытайтесь удерживать или вытаскивать диск, когда он затягивается в проигрыватель механизмом автоматической загрузки.

Не пытайтесь вставить диск в устройство при выключенном питании.



Загрузка дисков

За один раз проигрыватель может принять для воспроизведения только один диск. Не пытайтесь загрузить несколько дисков.

Вставляйте диск лицевой стороной вверх. Если вставить диск неправильно, на экране проигрывателя появится сообщение "DISC ERROR". Если сообщение "DISC ERROR" продолжает отображаться даже после правильной вставки диска, нажмите переключатель RESET с помощью остроконечного предмета, например шариковой ручки. Проигрывание диска на сильно разбитой дороге может привести к пропуску воспроизведения, но это не вызывает царапание диска или повреждение проигрывателя.

Диски неправильной формы

В данном устройстве используйте диски только круглой формы и никогда не используйте диски необычной формы. Использование дисков необычной формы может привести к повреждению механизма.



Новые диски

Чтобы предотвратить защемление компакт-диска, при вставке дисков с нерегулярной поверхностью отображается сообщение "DISC ERROR". Когда новый диск выдвигается сразу после загрузки, проведите пальцами по кромке центрального отверстия и внешнего края диска. Любые обнаруженные небольшие выбоины и неровности могли воспрепятствовать правильной загрузке диска. Чтобы устранить неровности, потрите внутреннюю и внешнюю кромки диска шариковой ручкой или другим подобным инструментом, а затем вставьте диск снова.



Место установки

Убедитесь в том, что в месте установки устройство IVA-W520R не будет подвергаться следующим воздействиям:

- прямые солнечные лучи и тепло;
- высокая влажность и вода;
- чрезмерная запыленность;
- чрезмерная вибрация.

Надлежащее обращение

При обращении с диском постарайтесь его не уронить. Держите диск так, чтобы не оставлять на рабочей поверхности отпечатков пальцев. Не наклеивайте на диск ленты, бумагу или клейкие этикетки. Не делайте на диске надписей.



Очистка диска

Отпечатки пальцев, пыль или грязь на поверхности диска могут вызывать пропуски воспроизведения. При регулярной очистке протирайте рабочую поверхность чистой, мягкой тряпкой в направлении от центра диска к внешнему краю. Если поверхность диска сильно загрязнена, перед ее очисткой смочите чистую мягкую тряпку в слабом растворе нейтрального моющего средства.



Принадлежности для дисков

На рынке доступны различные принадлежности для защиты поверхности дисков и улучшения качества звучания. Однако большинство из них влияет на толщину и/или диаметр диска. Использование таких принадлежностей может привести к проблемам с эксплуатацией. Не рекомендуется использовать такие принадлежности на дисках, воспроизводимых на проигрывателях DVD-дисков Alpine.

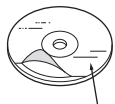

Прозрачный слой

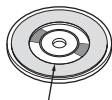

Дисковый стабилизатор

- После выключения системы на экране временно останется ореол изображения. Этот эффект присущ технологии LCD и не является неисправностью.
- При низкой температуре экран может временно иметь пониженную контрастность. После короткого разогрева контрастность экрана восстановится.

Продуктами Alpine, оборудованными шиной Ai-NET и подключенными к устройству IVA-W520R, можно управлять с помощью устройства IVA-W520R. Набор доступных функций и индикаторов зависит от подключенных устройств. Подробную информацию можно получить у дилера компании Alpine.

Управление некоторыми функциями этого устройства представляет определенную сложность. Поэтому такие функции были помещены на отдельный экран. Это позволит использовать такие функции только во время стоянки автомобиля. Таким образом водитель будет сосредоточен на управлении автомобилем, а не устройством IVA-W520R. Это было сделано для обеспечения безопасности водителя и пассажиров. Во время движения не удастся настроить параметры аудиопроцессора. Процедуры, описанные в руководстве пользователя, становятся доступны только после остановки автомобиля и включения стояночного тормоза. При любых попытках выполнения этих операций во время движения на экране отобразится предупреждение "CAN'T OPERATE WHILE DRIVING".

- *IVA-W520R потребляет небольшой ток даже при выключении переключателя питания. Если переключаемый вывод питания (зажигание) IVA-W520R напрямую подключен к положительному (+) полюсу автомобильного аккумулятора, аккумулятор может разрядиться. Для упрощения процедуры выключения можно установить приобретаемый дополнительно однополюсный переключатель. Покидая автомобиль, просто переведите его в положение ВЫКЛ. Перед началом использования IVA-W520R переведите однополюсный переключатель в положение ВКЛ. Описание подключения однополюсного переключателя см. в разделе "Схема подключения однополюсного переключателя (приобретается дополнительно)" (стр. 79). При отсутствии такого переключателя вывод питания (зажигание) необходимо отключить от полюса аккумулятора в случае длительного неиспользования.*

Диски, воспроизводимые на этом устройстве

Воспроизводимые диски

На этом устройстве можно воспроизводить указанные ниже диски.

	Метка (логотип)	Содержимое диска	Размер диска
DVD Video		Звук + видео	12 см*
			8 см
Music CD		Звук	12 см
			8 см (одинарный CD)
DivX®		Звук + видео	12 см
			8 см

* поддерживаются двухслойные DVD-диски

На этом устройстве можно воспроизводить указанные ниже отформатированные диски.

	CD-R/ CD-RW	DVD-R/ DVD-RW	DVD+R/ DVD+RW
Формат CD	○		
Формат MP3 ("mp3")	○	○	○
Формат WMA ("wma")	○	○	○
Формат AAC ("aac", "m4a")	○	○	○
Формат DVD Video		○	○
Формат DivX ("avi", "divx")	○	○	○

- Воспроизведение дисков с открытым сеансом записи не поддерживается.

Диски, воспроизведение которых не поддерживается.

DVD-ROM, DVD-RAM, CD-ROM (за исключением файлов MP3/WMA/AAC), фото CD и т. д.

DualDisc

Это устройство не поддерживает стандарт DualDisc. Использование дисков стандарта DualDisc может повредить устройство и привести к повреждению самого диска при его установке и извлечении.

Номер региона DVD (номер региона воспроизводимых дисков)

Этот проигрыватель DVD-дисков поддерживает воспроизведение дисков с номером региона 2 (или с поддержкой всех регионов). DVD-диски с другими номерами регионов не удастся воспроизвести на этом проигрывателе DVD-дисков.



Использование компакт-дисков (CD/CD-R/CD-RW)

При использовании неспецифицированных компакт-дисков не может быть гарантирована корректная работоспособность.

Можно воспроизводить диски CD-R (CD-Recordable)/CD-RW (CD-ReWritable), которые были записаны только на одном устройстве звукозаписи. Кроме того, можно проигрывать диски CD-R/CD-RW с аудиофайлами в форматах MP3/WMA/AAC.

- Некоторые из описанных ниже дисков нельзя воспроизвести на этом устройстве. Дефектные диски; диски с отпечатками пальцев; диски, подвергнутые экстремальным температурам или воздействию прямых солнечных лучей (например, оставленные в автомобиле или в данном устройстве); диски, записанные в нестабильных условиях; диски со сбоем записи или которые пытались перезаписать; диски с защитой от копирования, не соответствующей отраслевому стандарту звуковых компакт дисков.
- Используйте диски с файлами MP3/WMA/AAC, записанными в формате, совместимом с данным устройством. Подробную информацию см. на стр. 21 – 22.

Для клиентов, использующих диски CD-R/CD-RW

- Если не удастся воспроизвести диск CD-R/CD-RW, убедитесь в том, последний сеанс записи закрыт (завершен).
- При необходимости завершите последний сеанс записи на диск CD-R/CD-RW и повторите попытку воспроизведения.

Советы по созданию собственных компакт-дисков

IVA-W520R поддерживает воспроизведение дисков DVD Video, Audio CD и имеет встроенный декодер MP3/WMA/AAC.

Следующая информация приведена для помощи в создании собственных звуковых компакт-дисков (Audio CD или с зашифрованными файлами MP3/WMA/AAC на дисках CD-R/RW).

Какие существуют отличия между Audio CD и дисками с файлами MP3/WMA/AAC?

Audio CD соответствует формату коммерческих звуковых компакт-дисков, которые продаются в магазинах (также известен как CD-DA). MP3 (MPEG-1 Audio Layer 3)/WMA (Windows Media Audio)/AAC (Advanced Audio Coding) представляют собой файлы с данными, использующие схемы сжатия для уменьшения размера музыкальных файлов*.

Диски Hybrid Audio CD и диски CD-R/RW с данными (MP3/WMA/AAC):

IVA-W520R поддерживает считывание любого раздела диска. Выберите CD-DA для воспроизведения раздела CD audio, или MP3/WMA/AAC для воспроизведения раздела MP3/WMA/AAC*.

Диски CD-R/CD-RW с несколькими сеансами записи:

Каждое завершение записи на диск считается одним сеансом. Если диск не закрыт (финализирован), на него можно записать дополнительную информацию. После записи дополнительной информации диск считается диском “с несколькими сеансами записи”. IVA-W520R поддерживает чтение дисков с несколькими сеансами записи только с ДАННЫМИ (с файлами MP3/WMA/AAC, а не дисков Audio CD).

Поддерживаемые диски MP3/WMA/AAC:

Используете форматирование ISO9660 для обеспечения воспроизведения. Можно использовать стандартные имена файлов ISO уровня 1 (стандарт DOS 8.3), уровня 2 (32 символа) или Joliet (длинные имена Windows или Macintosh)*.

*Дополнительную информацию см. в руководстве пользователя.

Об обращении с компакт-дисками (CD/CD-R/CD-RW)

- Не касайтесь поверхности.
- Не подвергайте диск воздействию прямых солнечных лучей.
- Не наклеивайте наклейки или ярлыки.
- Чистите диск в случае его запыления.
- Убедитесь, что диск ровный и плоский.
- Не используйте имеющиеся на рынке принадлежности для дисков.

Не оставляйте диск надолго в машине или проигрывателе. Никогда не подвергайте диск воздействию прямых солнечных лучей.

Жара и влажность могут повредить компакт-диск настолько, что его нельзя будет воспроизводить.

Использование дисков DVD-R/DVD-RW/DVD+R/DVD+RW

- Это устройство поддерживает воспроизведение дисков, записанных в стандартном формате DVD-Video.
 - Обратите внимание, что диски с открытым последним сеансом записи (созданные для воспроизведения на проигрывателях DVD-дисков только с функцией чтения) не удастся воспроизвести на этом проигрывателе DVD-дисков.
 - В зависимости от устройства записи и используемого формата некоторые диски могут не воспроизводиться.
 - Диски или файлы, для которых использовалась защита от копирования, могут не воспроизводиться.
- Некоторые системы записи неверно форматируют копированные файлы, что препятствует их нормальному воспроизведению.

- В указанных ниже случаях диски могут не воспроизводиться на этом устройстве.
Диски, записанные на некоторых записывающих устройствах DVD, некоторые нестандартные диски, диски с повреждениями, загрязненные диски, при загрязнении линзы этого проигрывателя или при конденсации влаги внутри устройства.
- Следуйте всем мерам предосторожности, указанным для дисков DVD-R/DVD-RW/DVD+R/DVD+RW.
- Не используйте наклейки или ленту на лицевой стороне дисков DVD-R/DVD-RW/DVD+R/DVD+RW.
- По сравнению с обычными дисками, диски DVD-R/DVD-RW/DVD+R/DVD+RW более подвержены воздействию тепла, влажности и прямых солнечных лучей. Если оставить диски на длительное время в автомобиле, это может привести к их повреждению, после чего их нельзя будет воспроизвести на этом устройстве.
- Ниже указан диапазон рабочих температур для воспроизведения дисков.
DVD-R/DVD-RW: -25 ~ +70°C
DVD+R/DVD+RW: +5 ~ +55°C

Терминология, используемая при описании дисков

Название

Если для DVD-диска запрограммированы названия, они становятся самыми крупными единицами деления записанной на диске информации.

Фрагмент

Каждое название может подразделяться на более мелкие части, называемые фрагментами. Фрагменты могут содержать отдельные сцены или музыкальные композиции.

Защита USB-разъема

- К USB-разъему устройства можно подключить только iPod/iPhone, USB-накопитель или портативный аудиоплеер. Корректная работа прочих USB-устройств не может быть гарантирована.
- При использовании USB-разъема необходимо использовать только тот соединительный кабель, который прилагается к подключаемому устройству. USB-концентратор не поддерживается.
- При подключении USB-накопителей некоторых типов устройство может не работать, либо некоторые функции могут быть недоступны.
- Это устройство может воспроизводить аудиофайлы форматов MP3/WMA/AAC.
- При этом наименования исполнителей/композиций могут отображаться некорректно.



ВНИМАНИЕ!

Компания Alpine не несет ответственности за потерю данных и т.п., даже если данные были потеряны при эксплуатации этого изделия.

Обращение с USB-накопителями

- С помощью этого устройства можно управлять USB-накопителем, поддерживающим протокол класса массовой памяти USB (MSC). Возможно воспроизведение форматов аудиофайлов MP3, WMA и AAC.
- Корректная работа USB-накопителя не гарантируется. Используйте USB-накопитель в соответствии с условиями лицензионного соглашения. Внимательно ознакомьтесь с инструкцией по использованию USB-накопителя.
- Не допускайте использования или хранения устройства при следующих условиях:
 - при воздействии прямых солнечных лучей или повышенной температуры;
 - при воздействии среды с повышенной влажностью или разъедающими веществами.
- Подключайте USB-накопитель так, чтобы он не мешал вождению.
- USB-накопитель может работать некорректно в условиях высоких или низких температур.
- Используйте только сертифицированные USB-накопители. Помните, что даже сертифицированные USB-накопители в зависимости от типа или состояния могут работать некорректно.
- Устройство может некорректно отображать или воспроизводить композиции, записанные на USB-накопителях со специальными параметрами или в некоторых состояниях памяти либо при использовании некоторых программ кодирования данных.
- Файлы, защищенные с помощью технологий цифрового управления правами DRM (Digital Rights Management), нельзя воспроизводить на этом устройстве. К ним относятся файлы в формате AAC, приобретенные в магазине iTunes, а также файлы WMA или другие файлы с таким же типом защиты авторских прав.
- Запуск воспроизведения файлов с USB-накопителя происходит с некоторой задержкой. Если на USB-накопителе записан файл незвуковых форматов, то для запуска его воспроизведения или поиска может потребоваться значительное время.
- Это устройство может воспроизводить файлы с расширениями "mp3", "wma" или "m4a".
- Не присваивайте файлам аудиоданных расширения, не соответствующие звуковым форматам. Это устройство не сможет распознать данные незвуковых форматов. При воспроизведении таких файлов в динамиках может присутствовать шум, который может привести к неисправности динамиков и/или усилителей.
- Рекомендуется сохранять резервные копии важных данных на жестком диске компьютера.
- Не извлекайте USB-устройство из разъема во время воспроизведения записанных на нем файлов. Перед тем как извлечь USB-устройство из разъема, выберите источник другого типа с помощью селектора SOURCE.

Использование портативного аудиоплеера

- Устройство может управлять портативным аудиоплеером с помощью интерфейса USB. Возможно воспроизведение форматов аудиофайлов MP3 и WMA.
- Корректная работа портативного аудиоплеера не гарантируется. Используйте портативный аудиоплеер в соответствии с условиями лицензионного соглашения. Внимательно ознакомьтесь с инструкцией по использованию портативного аудиоплеера.
- Не допускайте использования или хранения устройства при следующих условиях:
 - при воздействии прямых солнечных лучей или повышенной температуры;
 - при воздействии среды с повышенной влажностью или разъедающими веществами.
- Подключайте портативный аудиоплеер так, чтобы он не мешал вождению.
- Портативный аудиоплеер может работать некорректно в условиях высоких или низких температур.
- При некоторых настройках типа портативного аудиоплеера, в некоторых состояниях памяти или при использовании некоторых программ кодирования данных устройство может некорректно воспроизводить или отображать данные.
- Если портативный аудиоплеер имеет настройку MSC/ MTP, выберите MTP.
- В этом устройстве, возможно, не удастся воспроизвести данные с портативного аудиоплеера, в котором они хранятся с использованием с интерфейсом памяти USB.
- При некоторых настройках портативного аудиоплеера встроенная память с интерфейсом USB может поддерживаться. Подробную информацию о настройках см. в “Руководстве пользователя плеера”.
- Это устройство может воспроизводить файлы MP3/ WMA, синхронизированные с помощью проигрывателя Windows Media (вер. 10 или 11), а затем скопированные на плеер. Можно также воспроизводить файлы с расширениями “mp3” или “wma”.
- Если данные не синхронизированы с помощью проигрывателя Windows Media, а скопированы другим способом, это может привести к неправильному воспроизведению этих файлов данным устройством.
- Это устройство поддерживает WMDRM10.
- Файлы с защитой от копирования (copy protected) не могут быть воспроизведены.
- Рекомендуется сохранять резервные копии важных данных на жестком диске компьютера.
- Не извлекайте USB-устройство из разъема во время воспроизведения записанных на нем файлов. Перед тем как извлечь USB-устройство из разъема, выберите источник другого типа с помощью селектора SOURCE.

- *В этом устройстве применяется система защиты авторских прав, защищенная патентами в США и другими правами на интеллектуальную собственность. Использование этой технологии должно быть разрешено компанией Macrovision; эта технология предназначена для домашнего и других видов ограниченного просмотра, если другое не разрешено компанией Macrovision. Модифицирование или разборка запрещена.*
- *Изготовлено по лицензии компании Dolby Laboratories. “Dolby” и двойной символ “D” являются товарными знаками Dolby Laboratories.*
- *Изготовлено по лицензии в соответствии с патентами США: 5451942; 5956674; 5974380; 5978762; 6487535 и другими выданными и находящимися на рассмотрении патентами США и международными патентами. DTS и соответствующий символ являются зарегистрированными товарными знаками, а логотипы & DTS 2.0 Channel и DTS являются товарными знаками корпорации DTS, Inc. Продукт включает программное обеспечение. © DTS, Inc. Все права защищены.*
- *Windows Media и логотип “Windows” являются товарными знаками или зарегистрированными товарными знаками корпорации Майкрософт в США и/или других странах.*
- *iPod является товарным знаком корпорации Apple Inc., зарегистрированным в США и других странах.*
- *iPhone является товарным знаком корпорации Apple Inc., зарегистрированными в США и других странах.*
- *“Made for iPod” (Сделано для iPod) означает, что электронный аксессуар разработан специально для подключения к устройству iPod и сертифицирован разработчиком как удовлетворяющий эксплуатационным стандартам Apple.*
- *“Works with iPhone” (Работает с iPhone) означает, что электронный аксессуар разработан специально для подключения к устройству iPhone и сертифицирован разработчиком как удовлетворяющий эксплуатационным стандартам Apple.*
- *Корпорация Apple не несет ответственность за работу данного устройства или его соответствие стандартам безопасности и регулятивным нормам.*
- *Словесный знак и логотипы BLUETOOTH® являются товарными знаками корпорации Bluetooth SIG, Inc. и используются корпорацией Alpine Electronics, Inc. по лицензии.*
- *“Лицензия на технологию кодирования звука MPEG Layer-3 получена от Fraunhofer IIS и Thomson”*
- *“При поставке этого продукта предоставляется лицензия на частное, некоммерческое использование и не предоставляется лицензия и не подразумеваются какие-либо права на использование данного продукта в целях коммерческого (т.е. для получения прибыли) радиовещания в реальном времени (наземного, спутникового, кабельного и/или иного), широкого вещания или потоковой передачи данных через Интернет, интрасети и/или иные сети или другие сети распределения электронного содержания, такие как приложения звуковоспроизведения за плату или по требованию. Для такого использования требуется отдельная лицензия. Для получения дополнительной информации посетите веб-сайт <http://www.mp3licensing.com>”*
- *Audyssey MultEQ XT является зарегистрированным товарным знаком Audyssey Laboratories Inc.*
- *DivX, DivX Certified и связанные логотипы являются товарными знаками DivX, Inc., и используются по лицензии. DivX Certified для воспроизведения видео DivX.*

Приступая к работе

Список компонентов

• Головной блок	1
• Кабель питания	1
• Монтажный стакан	1
• Ключ для кронштейна	2
• Винты с плоской головкой (M5 x 8)	6
• Винт (M5 x 8)	8
• Резиновый колпачок	1
• Болт с шестигранной головкой	1
• Лицевая панель	1
• Монтажные уплотнители	2
• Кабель Pre OUT	1
• Кабель AUX I/O	1
• Удлинительный USB-кабель	1
• Руководство пользователя	1 комплект

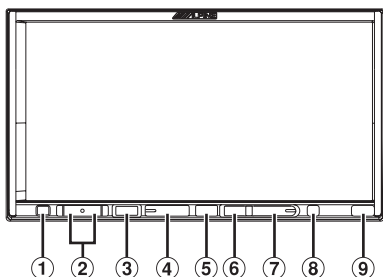

Дополнительный интерфейсный блок дистанционного управления

Этим устройством можно управлять с помощью дополнительных органов управления радио транспортного средства. Необходимо использовать интерфейсный блок дистанционного управления Alpine (приобретается дополнительно). Подробную информацию можно получить у дилера компании Alpine.

Расположение элементов управления

- 1 Кнопка ▲**
Используется для извлечения диска.
Если диск не удастся извлечь после нажатия кнопки ▲, нажмите и удерживайте кнопку ▲ не менее 3 секунд.
- 2 Кнопка ∨/∧**
Нажмите, чтобы настроить уровень громкости.
- 3 Кнопка MUTE/PHONE**
Мгновенное уменьшение уровня громкости на 20 дБ.
Для отмены нажмите на эту кнопку повторно.
Нажмите и удерживайте не менее 2 секунд, чтобы открыть экран меню телефона.
(При подключении дополнительного интерфейса BLUETOOTH INTERFACE и установке для параметра BLUETOOTH IN значения HFP или HFP+AUDIO или подключения системы навигации с поддержкой BLUETOOTH и установке для BLUETOOTH IN значения NAV. (стр. 42).)
- 4 Кнопка SOURCE/⏻**
Используется для включения питания. Нажмите и удерживайте эту кнопку нажатой не менее 3 секунд, чтобы выключить питание.
Открывает экран выбора SOURCE.

- 5 Кнопка VISUAL**
Нажмите, чтобы вызвать экран выбора VISUAL.
 - 6 Кнопка SETUP**
Нажмите, чтобы вызвать основной экран SETUP.
 - 7 Кнопка * (OPTION)/TA**
Нажмите, чтобы вызвать настройки, заданные в разделе "Настройка кнопки OPTION на устройстве" (стр. 42).
 - Если задан параметр "AUDIO SETUP", будет вызван экран AUDIO SETUP (стр. 42).
 - Если задан параметр "MAP", будет вызван экран с картой навигации (стр. 42).
 - Если задан параметр "REAR SEL.", будет вызван экран выбора Rear. (стр. 42).
- Нажмите и удерживайте эту кнопку нажатой не менее 2 секунд, чтобы включить или выключить режим T.INFO.
- 8 Переключатель RESET**
Обязательно нажимайте переключатель RESET при первом использовании устройства, после установки CD-чейнджера и замены автомобильного аккумулятора и т. д. Выключите устройство, нажмите кнопку RESET, используя ручку или подобный остроконечный объект.
 - 9 Датчик дистанционного управления**
Направьте приобретаемый дополнительно передатчик пульта дистанционного управления на этот датчик с расстояния не более 2 метров.

Информация об обозначениях кнопок в этом руководстве пользователя

- Кнопки, расположенные на лицевой панели, обозначаются полужирным шрифтом (например, SOURCE/⏻). Кнопки, отображаемые на сенсорном экране, обозначаются полужирным шрифтом в квадратных скобках [] (например, [SOURCE]).
- Когда сенсорная кнопка и кнопка на аппарате выполняют одну и ту же функцию, в этом руководстве пользователя в основном объясняется назначение сенсорных кнопок.

Включение и выключение питания

Во время движения автомобиля некоторые функции устройства недоступны. Перед выполнением этих операций остановите автомобиль в безопасном месте и включите стояночный тормоз.

- 1 Нажмите кнопку SOURCE/⏻, чтобы включить питание устройства.**
 - Устройство можно включить, нажав любую кнопку, кроме ▲ (Eject).
- 2 Нажмите и удерживайте нажатой кнопку SOURCE/⏻ не менее 3 секунд, чтобы выключить устройство.**
 - Во время движения автомобиля некоторые функции устройства недоступны. В этом случае перед выполнением действия обязательно остановите автомобиль в безопасном месте и включите стояночный тормоз.
 - IVA-W520R является точным устройством. Осторожное обращение с ним позволит продлить его работу на долгое время.

Загрузка/извлечение диска

- 1 Нажмите \blacktriangle на устройстве.**
Откроется выдвижной монитор.
- 2 Вставьте диск.**
Загрузите диск в слот. После загрузки диска монитор закроется автоматически.



Извлеките диск.
Снова нажмите кнопку \blacktriangle .
Откроется сдвижной монитор. Затем будет извлечен диск.

- Не прилагайте излишних усилий к сдвижному монитору, когда он открыт, так как это может привести к неисправности устройства.
- При пониженной температуре и сразу после включения экран может быть некоторое время затемнен. По прошествии времени его яркость восстановится.
- При закрытии монитор остановится под заданным углом.

ВНИМАНИЕ!

Не дотрагивайтесь руками (или любыми другими предметами) до монитора при его открытии или закрытии во избежание его повреждения или травмы. Задняя панель сдвижного монитора сильно нагревается при обычных условиях работы. Это не является неисправностью. Не прикасайтесь к ней.

Настройка угла просмотра монитора

Отрегулируйте угол наклона монитора для лучшей видимости.

- 1 Коснитесь кнопки [SETUP] для выбранного источника на главном экране.**
Откроется экран SETUP для выбора настроек.
- 2 Коснитесь кнопки [DISPLAY SETUP].**
- 3 Коснитесь кнопки [\blacktriangledown] или [\blacktriangle] в разделе TILT для установки требуемого угла наклона монитора.**
При нажатии этих кнопок угол наклона изменяется на 5 ступеней.
- 4 Коснитесь кнопки [\leftarrow], чтобы вернуться к предыдущему экрану.**
 - Эту функцию можно настраивать во время движения.
 - Если при регулировке угла монитор встречает препятствие, он немедленно останавливается.
 - Цвет экрана может изменяться в зависимости от угла просмотра. Настройте угол монитора для наилучшего просмотра.
 - При пониженном напряжении аккумулятора экран может мигать при изменении его угла. Это нормально и не является неисправностью.
 - При нажатии и удержании нажатой кнопки [\leftarrow] не менее 2 секунд открывается экран основного источника.

Настройка уровня громкости

Отрегулируйте уровень, нажимая \blacktriangledown или \blacktriangle .
При нажатии и удержании \blacktriangledown или \blacktriangle уровень громкости постоянно снижается или повышается.
Уровень громкости: 0 - 35

Быстрое уменьшение уровня громкости

Используйте функцию Audio Mute для мгновенного снижения уровня громкости на 20 дБ.

Нажмите кнопку MUTE, чтобы включить режим MUTE.

Уровень звука снизится примерно на 20 дБ.

Нажмите кнопку MUTE повторно, чтобы вернуть прежний уровень громкости.

Как просматривать изображение

Работа с сенсорными кнопками

- Прикасайтесь к кнопке подушечкой пальца обязательно слегка, чтобы не повредить экран.
- Если при касании сенсорной кнопки ничего не происходит, уберите палец с панели и повторите попытку.

Информация об обозначениях кнопок в этом руководстве пользователя

- Сенсорные кнопки, которые отображаются на экране, обозначаются полужирным шрифтом в квадратных скобках (например, [SOURCE]).
- Когда сенсорная кнопка и кнопка на главном блоке выполняют одну и ту же функцию, в этом руководстве пользователя объясняется назначение сенсорных кнопок.

Выбор источника

Здесь приведен пример выбора источника на экране режима радио.

1 Коснитесь кнопки [SOURCE] на экране основного источника.

Откроется экран SOURCE для выбора источника.

Пример экрана выбора SOURCE

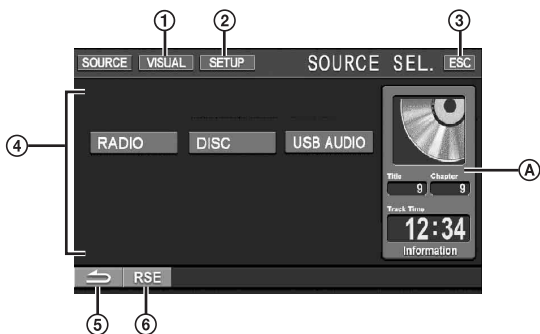

- 1 Используется для открытия экрана выбора VISUAL. Установите значение VISUAL в разделе “Настройка сенсорной кнопки VISUAL” (стр. 42).
- 2 Используется для открытия экрана выбора SETUP.
- 3 Используется для открытия экрана основного источника.
- 4 Здесь отображаются режимы источника, которые можно выбрать (Отображаемые режимы источника зависят от подключений и настроек).
- 5 Используется для возврата к предыдущему экрану.
- 6 Используется для открытия экрана выбора REAR, когда в разделе “Настройка вывода изображения” (стр. 42) установлено значение ON.
- A Информация о текущем источнике. Например, в режиме DISC будет отображаться изображение диска, номер дорожки и время ее воспроизведения.

2 Коснитесь кнопки [RADIO].

Откроется главный экран режима радио.

Пример главного экрана режима FM-радио

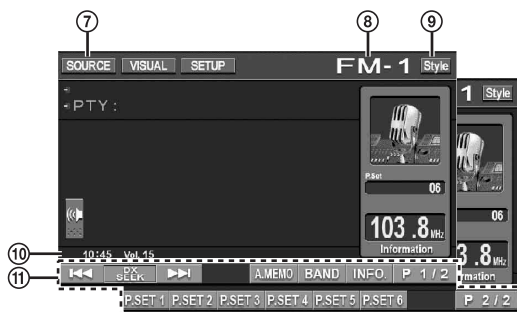

- 7 Используется для открытия экрана выбора SOURCE (экран шага 1).
- 8 Здесь отображается имя выбранного источника, например, частота радиостанции.
- 9 Изменяет стиль дисплея, см. раздел “Выбор стиля дисплея” (стр. 16).
- 10 Индикатор времени и уровня громкости
- 11 Строка функций:
Содержание строки функций зависит от выбранного источника.
Содержимое строки функций изменяется при касании кнопки [P1/2]*, [P1/3]* или [P1/4]* в строке функций. При этом можно выполнить множество других операций.

* Вид экрана меняется в зависимости от подключенных устройств.

3 Коснитесь кнопки [SOURCE] на экране основного источника, чтобы открыть экран выбора источника, и выберите требуемый источник на экране выбора SOURCE.

- Через 5 секунд после выполнения операции в визуальном режиме откроется визуальный экран. Чтобы отобразить экран основного источника, коснитесь экрана, затем коснитесь кнопки [ESC] на экране. При касании кнопки [SOURCE] на открывшемся экране основного источника открывается экран выбора SOURCE.

Отображение экрана ввода с цифровой клавиатуры

Экран ввода с цифровой клавиатуры отображается в том случае, если для поиска названия или фрагмента выбран режим DVD. Здесь можно также ввести код страны или пароль для настройки DVD.

- 1 Коснитесь кнопки [10KEY] на экране основного источника.
- 2 Коснитесь требуемой цифровой кнопки.

Пример экрана цифровой клавиатуры

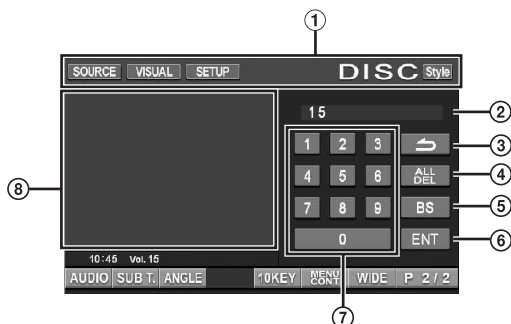

- 1 При отображении экрана ввода с цифровой клавиатуры можно использовать кнопки управления в этой области.
 - 2 Область отображения ввода
 - 3 Используется для закрытия экрана ввода с цифровой клавиатуры.
 - 4 Используется для удаления всех введенных знаков
 - 5 Используется для удаления предыдущего знака
 - 6 Используется для подтверждения ввода
 - 7 Цифровая клавиатура
 - 8 При касании этой области закроется экран ввода с цифровой клавиатуры.
- 3 Коснитесь кнопки [ENT], чтобы подтвердить ввод.

Выбор стиля дисплея

Стиль дисплея можно изменить, коснувшись кнопки [Style] в обычном режиме каждого источника.

Style 1 (начальная настройка) ↔ Style 2

Пример главного экрана iPod

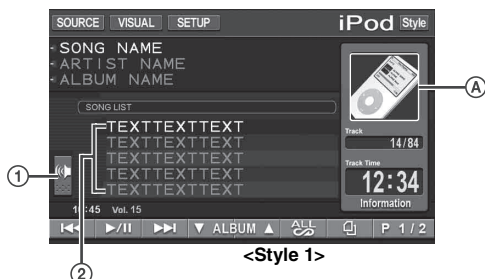

- 1 Используется для непосредственного открытия экрана настройки уровня Bass*¹, Treble*¹ и Subwoofer*².

Если к этому устройству подключен дополнительный внешний аудиопроцессор с функцией MEDIA XPANDER, а режим Defeat выключен, то уровень MEDIA XPANDER можно также настроить напрямую.

- Если подключен дополнительный аудиопроцессор IMPRINT (PXA-H100), то режим MultiEQ также необходимо выключить, чтобы настроить MEDIA XPANDER напрямую.

*¹ Настройка будет невозможна, если для параметра DEFAT установлено значение ON (стр. 29).

*² Настройка будет невозможна, если для параметра SUBWOOFER установлено значение OFF (стр. 29).

- 2 Здесь отображаются названия следующих 5 композиций (только для режима USB AUDIO и iPod).



- A Отображается изображение текущего источника.
 - Если воспроизводимая композиция содержит обложку альбома, то эта обложка может отображаться в области A (только для режима USB AUDIO*³ и iPod*⁴).

*³ USB-накопитель подключен с помощью USB-разъема, и можно отобразить только изображения в формате JPEG или BMP (только отформатированные 565), размер которых составляет менее 80 Кб.

*⁴ iPod/iPhone подключен с помощью USB-разъема.

Радио

Пример главного экрана режима FM-радио

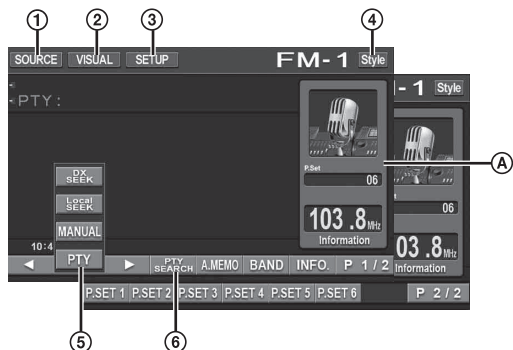

- ① Кнопка [SOURCE]: см.стр. 15
- ② Кнопка [VISUAL]: отображает экран выбора VISUAL
- ③ Кнопка [SETUP]: отображает экран выбора SETUP
- ④ Кнопка [Style]: см. стр. 16
- ⑤ Кнопка [DX SEEK]*¹: отображает список выбора режимов настройки.
- ⑥ Кнопка [PTY SEARCH]*²: поиск станции по настройке типа программы (PTY), см. "Настройка типа программы (PTY)" (стр. 18).
- Ⓐ Здесь отображается номер предварительной настройки и частота радиостанции

*¹ С помощью этой кнопки можно отобразить текущий режим настройки.

*² Использовать эту кнопку можно только после выбора режима настройки PTY.

Прослушивание радио

- 1 Коснитесь кнопки [SOURCE] на экране основного источника.
Открывается экран SOURCE для выбора источника.
- 2 Коснитесь кнопки [RADIO].
Активируется режим радио и откроется экран режима радио.
- 3 Коснитесь кнопки [BAND], чтобы выбрать требуемый диапазон частот.
При каждом нажатии диапазон частот меняется следующим образом:
FM-1 → FM-2 → FM-3 → MW → LW → FM-1
- 4 Коснитесь кнопки [DX SEEK], чтобы выбрать режим настройки.

DX SEEK Local SEEK MANUAL PTY



- Для автоматической настройки можно выбрать два режима, DX и Local:
- Режим DX (Дальний);
Настраиваются станции с сильным и слабым сигналом.
- Местный режим;
Настраиваются станции только с сильным сигналом.
Первоначально установлен режим DX.

- 5 Коснитесь кнопки [◀◀], [▶▶] или [◀], [▶], чтобы увеличить или уменьшить радиочастоту, соответственно.
В ручном режиме, коснитесь кнопки и удерживайте ее нажатой для непрерывного изменения частоты.

Предварительная настройка станций вручную

- 1 Настройте радиостанцию, которую требуется сохранить в памяти, в ручном или автоматическом режиме.
 - 2 Коснитесь кнопки [P1/2], чтобы изменить строку функций.
 - 3 Коснитесь и удерживайте одну из кнопок предварительной настройки от [P.SET 1] до [P.SET 6] не менее 2 секунд.
Частота выбранной станции сохраняется.
 - 4 Повторите эти действия, чтобы дополнительно сохранить 5 других радиостанций в одном диапазоне частот.
Чтобы сохранить станции в другом диапазоне, просто выберите требуемый диапазон частот и повторите процедуру.
В памяти предварительной настройки может храниться до 30 станций (по 6 станций для каждого диапазона: FM1, FM2, FM3, MW или LW).
- Если для выбранного номера предварительной настройки уже было установлено значение, оно удаляется и заменяется новым значением.

Автоматическая предварительная настройка станций

Тюнер может автоматически выполнить поиск и сохранить из выбранного диапазона 6 станций в порядке силы сигнала.

- После выбора требуемого диапазона коснитесь и удерживайте кнопку [A.MEMO] не менее 2 секунд.
Тюнер автоматически выполнит поиск и сохранит 6 станций с сильным сигналом в предварительные настройки от [P.SET 1] до [P.SET 6] в порядке силы сигнала.
После завершения процесса автоматического сохранения в память тюнер переходит к станции, закрепленной за кнопкой предварительной настройки [P.SET 1].
- Если не была сохранена ни одна станция, тюнер возвращается к исходной станции, которая прослушивалась до начала процедуры автоматического сохранения в памяти.

Вызов предварительно сохраненных станций

С помощью номера предварительной настройки можно выбрать любую станцию, сохраненную в памяти для разных диапазонов частот.

- 1 Выберите требуемый диапазон частот и коснитесь кнопки [P1/2], чтобы изменить строку функций.
- 2 Коснитесь одной из кнопок предварительной настройки от [P.SET 1] до [P.SET 6] с сохраненной станцией.
Начнется прием предварительно сохраненной станции.

Работа RDS

Включение и выключение режима AF (альтернативных частот)

RDS (Radio Data System) — это система радиосообщения, использующая поднесущую частоту 57 кГц обычного FM-радиовещания. Функция RDS позволяет принимать различную информацию, например, сведения о трафике, названия станций, и автоматически подстраиваться к более сильному радиопередатчику, поддерживающему радиовещание той же программы.

- 1 Коснитесь кнопки [SETUP] на экране главного источника.**
Откроется экран SETUP для выбора настроек.
- 2 Коснитесь кнопки [SOURCE SETUP].**
Откроется экран SOURCE SETUP.
- 3 Коснитесь кнопки [»] раздела RDS SETUP.**
Откроется экран режима RDS.
- 4 Коснитесь кнопки [AF], чтобы включить или выключить режим альтернативных частот (AF).**
 - Режим RDS SETUP не будет отображаться, когда для радиодиапазона задано значение MW или LW.
 - При выборе режима AF ON устройство автоматически настроивается на станцию из списка альтернативных частот (AF) с самым сильным сигналом.
 - Используйте режим AF OFF, если автоматический поиск альтернативных частот не требуется.
- 5 Коснитесь кнопки [↩], чтобы вернуться к предыдущему экрану.**

Советы

- Если устройство принимает сигналPTY31 (экстренного сообщения), то на дисплее автоматически отобразится индикация "ALARM", если включена функцияPTY31. Сведения о работе см. в разделе "Настройка приема в режимеPTY31 (экстренная радиопередача)" (стр. 35).
- Цифровые данные RDS включают в себя следующее:

PI	Идентификация программ
PS	Сервисное название программы
AF	Список альтернативных частот
TR	Информация о трафике
TA	Дорожные сообщения
PTY	Тип программы
EON	Радиосети с расширенными сервисными возможностями
- См. стр. 35 для получения информации о "Режим PI SEEK", "Прием региональных (местных) RDS-станций", "Выбор языкаPTY (типа программы)" и раздел "Настройка приема в режимеPTY31 (экстренная радиопередача)".

Прием информации о трафике

Коснитесь и удерживайте кнопку TA не менее 2 секунд, чтобы включить режим приема информации о ситуации на дорогах.

Если приемник настроен на станцию, передающую информацию о трафике, загорается индикатор TA.

Информацию о трафике можно получить, только если она транслируется в эфир. Если информация о трафике не транслируется в эфир, то устройство работает в режиме ожидания.

Когда начинается трансляция информации о трафике, устройство автоматически принимает соответствующий сигнал и на экране отображается надпись "T.INFO".

После завершения трансляции информации о трафике устройство автоматически переключится в режим ожидания.

- Если уровень сигнала, передающего информацию о трафике падает ниже определенного уровня, устройство продолжает работать в режиме приема еще в течение 1 минуты. Если уровень сигнала остается ниже определенного уровня более 70 секунд, индикатор "TA" начинает мигать.
- Чтобы отказаться от прослушивания принимаемой информации о трафике, нажмите TA, чтобы пропустить текущее сообщение о трафике. Режим T.INFO остается включенным (ON), чтобы принять следующее сообщение о трафике.
- Если во время приема изменить уровень громкости, новое значение уровня будет сохранено. При следующем приеме информации о трафике уровень громкости автоматически будет настроен в соответствии с сохраненным значением.

Настройка типа программы (PTY)

Режим RDS SETUP

- 1 Коснитесь кнопки [PTY SEARCH] на экране.**

Режим FM-радио

- 1 Коснитесь кнопки [DX SEEK]*, чтобы выбрать режим настройкиPTY.**
Активируется режимPTY.
Отобразится информация о типе принимаемой в данный момент программы.
- 2 Коснитесь кнопки [◀] или [▶] после активации режимаPTY, чтобы выбрать тип программы при отображении индикации "PTY" (тип программы).**
При каждом нажатии значение типа программы изменяется на один шаг.
- 3 Коснитесь кнопки [PTY SEARCH] после выбора типа программы, чтобы начать поиск станции с выбранным типом программы.**
Если не найдено ни одной станции с выбранным типом, загорится индикатор "NOPTY".

* С помощью этой кнопки можно отобразить текущий режим настройки.

Прием информации о трафике во время воспроизведения компакт-диска или прослушивания радио

Ниже приведен пример получения трансляции информации о трафике во время воспроизведения компакт-диска.

1 В режиме CD коснитесь и удерживайте кнопку TA не менее 2 секунд, чтобы включить режим приема информации о ситуации на дорогах. Устройство автоматически начнет поиск доступных трансляций информации о трафике.

После того найдена трансляция информации о трафике, происходит переход из режима воспроизведения компакт-диска в режим радио и прием трансляции информации о трафике.

- В случае начала трансляции информации о трафике устройство автоматически отключает звук воспроизведения компакт-диска.
- По окончании трансляции информации о трафике устройство автоматически возвращается к воспроизведению исходного источника сигнала до начала трансляции.
- Приемник оснащен функцией EON (радиосети с расширенными сервисными возможностями): если принимаемая станция не передает информацию о трафике, приемник автоматически настраивается на соответствующую станцию, транслирующую информацию о трафике.

2 По окончании трансляции информации о трафике устройство возвращается в режим воспроизведения компакт-диска.

Настройка приоритетов трансляции новостей

С помощью этой функции можно задавать приоритет трансляции программ новостей. Вы никогда не пропустите нужную программу новостей – устройство автоматически назначит ей приоритет начала трансляции и прервет трансляцию текущей программы. Эта функция работает в любом диапазоне, кроме длинных (LW) и средних волн (MW).

1 Коснитесь кнопки [NEWS], чтобы включить режим PRIORITY NEWS. На экране отображается индикатор “NEWS”. Коснитесь кнопки [NEWS] еще раз, чтобы отключить режим приоритета трансляции новостей и вернуться к приему предыдущей программы.

2 Коснитесь кнопки [↵], чтобы вернуться к предыдущему экрану.

Отображение передаваемого радиостанцией текста

Устройство позволяет отображать текстовые сообщения, передаваемые радиостанцией.

1 Настройтесь на станцию, передающую текстовые сообщения.

2 Коснитесь кнопки [INFO.] в режиме приема FM-радиосигналов, чтобы перейти в режим отображения радиотекста.

На экране на несколько секунд появится надпись “WAIT”.

3 Чтобы выйти из режима отображения радиотекста, коснитесь кнопки [INFO.].

- Если нет приема текстовых сообщений или устройство не может корректно принять текстовое сообщение, на экране отображается сообщение “NO TEXT”.

CD/MP3/WMA/AAC

Пример главного экрана MP3/WMA/AAC

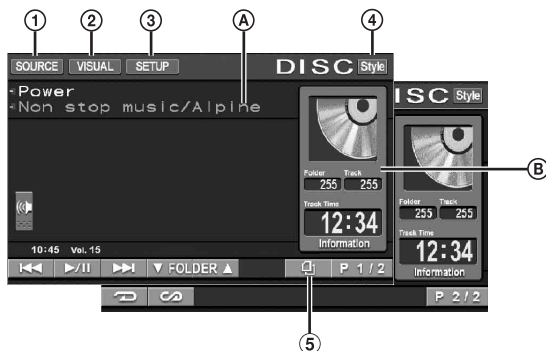

- ① Кнопка [SOURCE]: см. стр. 15
- ② Кнопка [VISUAL]: отображает экран выбора VISUAL
- ③ Кнопка [SETUP]: отображает экран выбора SETUP
- ④ Кнопка [Style]: см. стр. 16
- ⑤ Кнопка [□]: см. стр. 29
- Ⓐ CD:
Здесь отображается текст дорожки^{*1}/текст диска^{*1}.

- Если информация о дорожке и диске отсутствует, здесь отображается сообщение “NO TEXT”.

MP3/WMA/AAC:

В случае наличия информации ID3-тега после отображения имени файла в верхней строке отображается имя дорожки.

В случае наличия информации ID3-тега после отображения имени папки в нижней строке отображается название альбома и имя исполнителя.

- Ⓑ CD:
Здесь отображается номер диска^{*2}/номер композиции/истекшее время.

MP3/WMA/AAC:

Здесь отображается номер диска^{*3}/номер папки/номер композиции/истекшее время воспроизведения.

^{*1} Отображается при загрузке компакт-диска с текстом.

^{*2} Отображается при подключении CD-чейнджера.

^{*3} Отображается при подключении CD-чейнджера, поддерживающего данные MP3.

Воспроизведение

1 Коснитесь кнопки [SOURCE] на экране основного источника.
Откроется экран SOURCE для выбора источника.

2 Коснитесь кнопки [DISC].
Откроется экран режима DISC.

После установки диска CD/MP3/WMA/AAC в DISC SLOT (слот для дисков) устройства IVA-W520R лицевой стороной вверх начнется воспроизведение этого диска CD/MP3/WMA/AAC.

3 Коснитесь кнопки [◀◀] или [▶▶], чтобы выбрать требуемую дорожку (файл).

Возвращение к началу текущего фрагмента (файла):
Коснитесь кнопки [◀◀].

Перемотка назад:
Коснитесь и удерживайте кнопку [◀◀].

Переход к началу следующего фрагмента (файла):
Коснитесь кнопки [▶▶].

Перемотка вперед:
Коснитесь и удерживайте кнопку [▶▶].

Приостановка воспроизведения

Коснитесь кнопки [▶/||].
Чтобы возобновить воспроизведение, коснитесь кнопки [▶/||] еще раз.

Извлечение диска

Нажмите кнопку .

- В моделях IVA-W520R встроены блок воспроизведения MP3/WMA/AAC. На этом устройстве можно проигрывать диски CD-ROM, CD-R и CD-RW с аудиофайлами в форматах MP3/WMA/AAC. Используйте формат, совместимый с этим устройством.
Перед использованием устройства дополнительную информацию о воспроизведении или сохранении файлов MP3/WMA/AAC см. на стр. 21 и 22.
- Файлы формата WMA, защищенные технологией цифрового управления правами DRM (Digital Rights Management), файлы формата AAC, приобретенные в сети iTunes Store, а также файлы с защитой от копирования не могут быть воспроизведены на этом устройстве.
- Устройство может проигрывать диски, содержащие звуковые данные и данные MP3/WMA/AAC.
- При воспроизведении звуковых компакт-дисков на экране отображаются записанные на диске номера дорожек.
- Можно воспроизводить компакт-диски размером 8 см.
- Раздел "Воспроизведение данных MP3/WMA/AAC (FILE PLAY MODE)" можно найти на стр. 34.
- При воспроизведении диска MP3/WMA/AAC с многочисленными файлами и папками до начала воспроизведения проходит немного больше времени.
- Коснитесь кнопки [□], чтобы перейти в режим поиска. Сведения о работе см. в разделе "Функция поиска" на стр. 29.
Однако функция режима поиска не поддерживается в режиме CD-чейнджера.
- При воспроизведении файла, записанного с переменной скоростью передачи битов (VBR), может отображаться неправильное время воспроизведения.

Многократное воспроизведение

Коснитесь кнопки [↺], чтобы многократно воспроизводить текущий фрагмент.
Текущий фрагмент (файл) будет постоянно воспроизводиться.

Снова коснитесь кнопки [↺] и выберите значение OFF, чтобы отключить многократное воспроизведение.

CD: RPT → RPT DISC*¹ → (off) → RPT

MP3/WMA/AAC:

- 1 Коснитесь кнопки [P1/2]*³, чтобы изменить строку функций.
- 2 Коснитесь кнопки [↺], чтобы выбрать требуемый режим многократного воспроизведения.

RPT → RPT FLDR*² → RPT DISC*¹ → (off) → RPT

*¹ При подключении CD-чейнджера или совместимого с форматом MP3 CD-чейнджера и выборе режима RPT DISC устройство повторно воспроизводит все дорожки (файлы) на выбранном диске.

*² Многократно воспроизводятся только файлы из выбранной папки.

*³ Вид экрана меняется в зависимости от подключенных устройств.

M.I.X. (воспроизведение в случайном порядке)

Коснитесь кнопки [∞] во время воспроизведения.
Дорожки (файлы) диска будут воспроизводиться в случайной последовательности.

Чтобы отменить режим воспроизведения M.I.X., коснитесь кнопки [∞].

CD: M.I.X. → M.I.X. ALL*¹ → (off) → M.I.X.

MP3/WMA/AAC:

- 1 Коснитесь кнопки [P1/2]*⁴, чтобы изменить строку функций.
- 2 Коснитесь кнопки [∞], чтобы выбрать требуемый режим M.I.X.

M.I.X. FLDR*³ → M.I.X.*² → (off) → M.I.X. FLDR*³

*¹ Если подключен CD-чейнджер с функцией M.I.X. ALL, можно также выбрать значение M.I.X. ALL. В этом режиме дорожки на всех компакт-дисках, установленных в CD-чейнджер, будут включены в случайную последовательность воспроизведения.

*² Если подключен CD-чейнджер с поддержкой формата MP3, все файлы на диске будут воспроизведены в случайном порядке, затем начнется воспроизведение следующего диска.

*³ В режиме M.I.X. FLDR в случайном порядке воспроизводятся только файлы одной папки.

*⁴ Вид экрана меняется в зависимости от подключенных устройств.

- Если активирован режим поиска (стр. 29), режим воспроизведения M.I.X. будет отменен.

Выбор папки (для MP3/WMA/AAC)

Коснитесь кнопки [▼] или [▲] раздела FOLDER, чтобы выбрать папку.

Информация о форматах MP3/WMA/AAC

ВНИМАНИЕ!

За исключением личного пользования дублирование звуковых данных (включая данные MP3/WMA/AAC) или их распространение, пересылка или копирование как бесплатно, так и за плату без разрешения владельца авторского права строго запрещено законом об авторском праве и международном договоре.

Что такое MP3?

MP3, официальное название которого – “MPEG-1, 2, 2.5 Audio Layer 3”, является стандартом сжатия, описанным международной организацией по стандартизации (ISO), и группы MPEG, продукта совместной деятельности IEC и Международной электротехнической комиссии.

MP3-файлы содержат сжатые звуковые данные. MP3-кодирование позволяет сжимать звуковые данные при чрезвычайно высокой скорости передачи данных, уменьшая размер файла с музыкой до одного к десяти по отношению и исходному размеру. При этом качество записи остается близким к качеству записи на компакт-дисках. MP3-формат реализует такую высокую степень сжатия за счет удаления звуков, которые либо не слышны для человеческого слуха, либо маскируются другими звуками.

Что такое AAC?

AAC – аббревиатура от “Advanced Audio Coding”. Это основной формат сжатия звуковых данных, используемых в MPEG2 или MPEG4.

Что такое WMA?

WMA или “Windows Media™ Audio” – это формат сжатых звуковых данных. Аудиоданные WMA аналогичны MP3 и позволяют получить аналогичное качество воспроизведения компакт-дисков при меньших размерах файлов.

Метод создания файлов MP3/WMA/AAC

Звуковые данные сжимаются с помощью программного обеспечения, поддерживающего кодеки MP3/WMA/AAC. Подробную информацию о создании файлов MP3/WMA/AAC см. в руководстве пользователя соответствующего программного обеспечения.

Файлы MP3/WMA/AAC, воспроизводимые на этом устройстве, имеют соответствующие расширения. MP3: “mp3”

WMA: “wma” (поддерживаются версии 7.1, 8, 9, 9.1 и 9.2)
AAC: “m4a”

Формат WMA не поддерживается для следующих файлов. Windows Media Audio Professional, Windows Media Audio 9 Voice или Windows Media Audio 9 Pro Lossless.

Существует несколько различных версий формата AAC. Убедитесь, что используемое программное обеспечение поддерживает вышеперечисленные форматы. Файлы этого формата могут не воспроизводиться, даже если имеют правильное расширение. Поддерживается воспроизведение файлов AAC, кодированных iTunes.

Поддерживаемая частота дискретизации и скорость передачи битов (битрейт)

MP3

Частота дискретизации: 48 кГц, 44,1 кГц, 32 кГц, 24 кГц, 22,05 кГц, 16 кГц, 12 кГц, 11,025 кГц, 8 кГц

Битрейт: 32 - 320 кбит/с

WMA

Частота дискретизации: 48 кГц, 44,1 кГц, 32 кГц

Битрейт: 48 - 192 кбит/с

AAC

Частота дискретизации: 48 кГц, 44,1 кГц, 32 кГц, 24 кГц, 22,05 кГц, 16 кГц, 12 кГц, 11,025 кГц, 8 кГц

Битрейт: 16 - 320 кбит/с

В зависимости от частоты дискретизации устройство может неправильно воспроизводить музыкальный фрагмент.

ID3-теги/WMA-теги

Если в файле MP3/WMA/AAC содержатся теги, данное устройство может отобразить на экране название (название фрагмента), имя исполнителя и название альбома с помощью тегов ID3/WMA (до 128 символов).

Устройство может показывать однобайтовые буквенно-цифровые знаки и символ подчеркивания. В случае неподдерживаемых символов на экране отображается сообщение “NO SUPPORT”.

В зависимости от информации тега количество символов может быть ограничено, или информация может отображаться неправильно.

Воспроизведение данных MP3/WMA/AAC

После подготовки файлы MP3/WMA/AAC записываются на диски CD-R, CD-RW (DVD-R/DVD-RW) с помощью программного обеспечения записи на диски. Такой диск может содержать до 1024 файлов/256 папок (включая корневые папки), а максимальное число папок равно 255. Воспроизведение может оказаться невозможным, если содержимое диска не соответствует описанным выше ограничениям.

Поддерживаемые носители

Данное устройство поддерживает воспроизведение дисков CD-ROM, CD-R, CD-RW, DVD-R и DVD-RW.

Поддерживаемые файловые системы

Данное устройство поддерживает диски, отформатированные под файловые системы ISO9660 Level 1 или Level 2.

В рамках стандарта ISO9660 существуют некоторые ограничения, о которых следует помнить.

Максимальная глубина вложения папок равна 8 (включая корневой каталог). Число символов в имени файла/папки ограничено.

Допустимыми символами для имен папок/файлов являются буквы A-Z (заглавные), цифры 0-9 и символ подчеркивания ‘_’.

Устройство также поддерживает воспроизведение дисков с Joliet, Romeo и другими стандартами, согласованными с ISO9660. Однако иногда имена файлов и папок отображаются неправильно.

Поддерживаемые форматы

Данное устройство поддерживает CD-ROM XA, Mixed Mode CD, Enhanced CD (CD-Extra) и диски с несколькими сеансами записи.

Устройство не может правильно воспроизводить диски, записанные методом Track At Once (по одному фрагменту) или пакетной записи.

Порядок файлов

Файлы воспроизводятся в порядке, их записи на диск соответствующим программным обеспечением. Поэтому порядок воспроизведения файлов может не соответствовать ожидаемому. О порядке записи см. в документации к соответствующему программному обеспечению. Ниже представлен порядок воспроизведения папок и файлов. (Следующие номера могут отличаться от реальных номеров.)

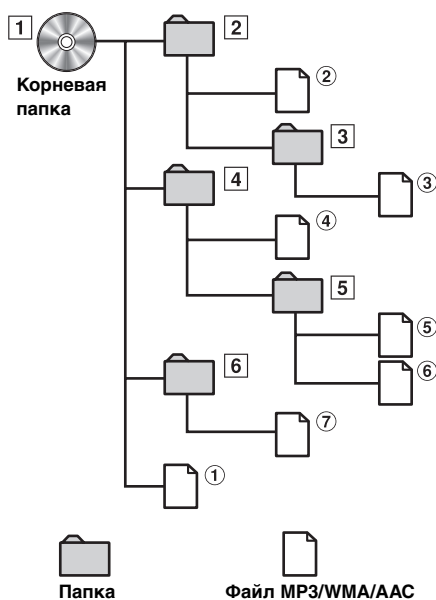

Терминология

Скорость передачи битов (битрейт)

Это коэффициент сжатия “звука”, указываемый при кодировании. Более высокая скорость передачи битов означает более высокое качество звука, но так же и больший размер файла.

Частота дискретизации

Это значение показывает, сколько раз в секунду делается выборка (запись) данных. Например, в музыкальном компакт-диске частота дискретизации равна 44,1 кГц, поэтому выборка (запись) звука делается 44100 раз в секунду. Более высокая частота дискретизации означает более высокое качество звука, но так же и больший объем данных.

Кодирование

Преобразование музыкальных компакт-дисков, файлов WAVE (AIFF) и других звуковых файлов в указанный формат сжатия звука.

Тег

Информация о композициях, например, названия фрагментов, имена исполнителей, названия альбомов и т.п., записанная в файлах MP3/WMA/AAC.

Корневая папка

Корневая папка (или корневой каталог) находится наверху файловой системы. В корневой папке содержатся все остальные папки и файлы. Она создается автоматически для всех записываемых дисков.

DVD

Пример главного экрана DVD Video



- ① Кнопка [SOURCE]: см. стр. 15
- ② Кнопка [VISUAL]: отображает экран выбора VISUAL
- ③ Кнопка [SETUP]: отображает экран выбора SETUP
- ④ Кнопка [Style]: см. стр. 16
- Ⓐ Здесь отображается тип воспроизводимого диска (DVD VIDEO).
Здесь отображается информация DivX®.
- Ⓑ Здесь отображается номер эпизода/номер главы/истекшее время воспроизведения DVD Video.
Здесь отображается номер папки/номер файла/истекшее время воспроизведения DivX®.

- При касании кнопки [] на экране режима DivX® откроется экран поиска списка. См. раздел “Функция поиска” (стр. 29).
- В зависимости от диска или экрана воспроизведения некоторые операции выполнить не удастся.
- Вид строки функций [PI/2] и т. д. может меняться в зависимости от подключенных устройств.

Типы дисков, которые можно использовать для каждого заголовка, отмечаются следующими логотипами.



Можно использовать коммерческие диски DVD Video (использующиеся для распространения фильмов и т. д.) или диски DVD-R/DVD-RW, DVD+R/DVD+RW, записанные в режиме видео.



Можно использовать диски CD-R/CD-RW/ DVD-R/DVD-RW/DVD+R/DVD+RW, записанные в режиме DivX®.

Воспроизведение диска DVD-V DivX

В устройство IVA-W520R встроены проигрыватели дисков DVD. Когда к устройству IVA-W520R подключен дополнительный плеер Alpine DVD/CD (или DVD-чейнджер), им можно управлять с помощью IVA-W520R (за исключением некоторых операций).

ПРЕДУПРЕЖДЕНИЕ

Просмотр водителем фильмов DVD, телевизионных программ или видео в процессе вождения опасен (и незаконен в некоторых регионах). Водитель может отвлечься от управления автомобилем, в результате чего может произойти авария.

Устанавливайте устройство IVA-W520R таким образом, чтобы водитель не мог просматривать фильмы DVD, телевизионные программы и видео, если автомобиль не остановлен и не задействован стояночный тормоз.

Если устройство IVA-W520R установлено неправильно, водитель получит возможность просматривать фильмы DVD, телевизионные программы или видео в процессе вождения и может отвлекаться от управления автомобилем, что может стать причиной несчастного случая. Водитель или пассажиры могут получить серьезные травмы.

Отображение экрана режима DVD

DVD-V DivX

- При попытке активировать дополнительное устройство во время движения на экране отобразится предупреждение PICTURE OFF FOR YOUR SAFETY (изображение отключено по соображениям безопасности).

Осторожно

- Для некоторых дисков DVD поддерживаются не все функции. Подробную информацию о поддерживаемых функциях см. в инструкциях, прилагаемых к диску DVD.
- Отпечатки пальцев на поверхности диска могут негативно сказываться на воспроизведении. В случае возникновения проблем извлеките диск и проверьте его поверхность на наличие отпечатков пальцев. При необходимости очистите диск.
- Если во время воспроизведения выключить питание устройства, выключить зажигание или переключить источники, воспроизведение продолжится с того места, где оно было прервано.
- При попытке выполнить недопустимую операцию (с учетом воспроизводимого типа диска) на экране отображается следующий значок: 

- **Функция запоминания положения воспроизведения**
Даже если во время воспроизведения выключить питание устройства, выключить зажигание или переключить источник, при включении питания воспроизведение продолжится с того места, где оно было прервано.

1 Коснитесь кнопки [SOURCE] на экране основного источника.
Откроется экран SOURCE для выбора источника.

2 Коснитесь кнопки [DISC].
Откроется экран режима DISC.
Вставьте диск лицевой стороной вверх. Начнется воспроизведение диска.

При подключении приобретаемого дополнительно проигрывателя DVD Alpine:
Вставьте диск в проигрыватель DVD/CD-дисков; начнется воспроизведение диска.

- Через 5 секунд после выполнения операции откроется визуальный экран в режиме DVD. Коснитесь экрана еще раз, чтобы открыть экран операции.
- Режим изображения можно изменить касанием кнопки [WIDE].
Сведения о работе см. в разделе "Переключение режимов экрана" на стр. 30.

Извлечение диска

Нажмите кнопку .

- В этом устройстве не поддерживается автоматическое воспроизведение обратной стороны двухстороннего диска DVD. Извлеките диск, переверните его и вставьте в устройство.
- Не вставляйте в устройство диски, содержащие карты для системы навигации. Это может привести к повреждению устройства.
- См. также раздел "Настройка DVD" (стр. 31 – 34).
- Подключите вход дистанционного управления к соответствующему выходу этого устройства при подключении DVD-чейнджера или проигрывателя дисков DVD. В случае неправильного подключения не удастся управлять подключенными устройствами.
- Во время отображения сообщения "INDEX READING" системы DivX® не удастся использовать функции быстрой перемотки диска вперед и назад, а также повторного воспроизведения и т. д.

В случае отображения экрана меню

При использовании дисков DVD экранные меню могут открываться автоматически. В этом случае для начала воспроизведения выполните следующие действия.

Прямое управление меню DVD-V

- 1 Непосредственно коснитесь меню DVD.
 - В зависимости от диска некоторые операции выполнить не удастся.

Управление меню DVD-V



- 1 Коснитесь кнопки [CONTROL], чтобы отобразить кнопки управления.



- 2 Коснитесь кнопки [KEY].
Открывается режим управления меню.



Коснитесь кнопки [RETURN], чтобы вернуться к предыдущему экрану.

- 3 Выберите требуемый пункт меню, коснувшись кнопки [▲], [▼], [◀] или [▶].
- 4 Коснитесь кнопки [ENTER], чтобы подтвердить выбор.

Операции ввода с цифровой клавиатуры DVD-V



- 1 Коснитесь кнопки [CONTROL], чтобы отобразить кнопки управления.



- 2 Коснитесь кнопки [KEY].
Открывается режим управления меню.
- 3 Коснитесь кнопки [KEY] еще раз.
Открывается экран ввода с цифровой клавиатуры.



При касании этой области закрывается экран ввода с цифровой клавиатуры.

Коснитесь кнопки [↵], чтобы закрыть экран ввода с цифровой клавиатуры.

- 4 Коснитесь требуемой цифры.
- 5 Коснитесь кнопки [ENT] на экране режима цифровой клавиатуры, чтобы подтвердить ввод.

Отображение экрана главного меню

DVD-V

Если диск DVD содержит два или более эпизодов, открывается экран главного меню.

Коснитесь кнопки [TOP MENU] на главном экране режима DVD.

Открывается экран главного меню.

- *Дополнительные сведения о выполнении операций см. в разделе “В случае отображения экрана меню” на стр. 23.*

Отображение экрана режима работы меню DVD-V

- 1 Коснитесь кнопки [P1/2] на главном экране режима DVD.
Строка функций изменится соответствующим образом.

- 2 Коснитесь кнопки [MENU CONT].
Открывается экран режима работы меню.

- *Дополнительные сведения о работе см. в разделе “В случае отображения экрана меню” на стр. 23.*

Приостановка воспроизведения (PRE STOP) DVD-V DivX

Для остановки воспроизведения нажмите кнопку остановки. Положение воспроизведения запоминается в памяти.

- 1 Коснитесь кнопки [■] один раз во время воспроизведения.
Отобразится сообщение “PRE STOP”.
 - 2 Коснитесь кнопки [▶/||] в режиме PRE STOP.
Воспроизведение продолжится с того места, где оно было прервано.
- *Для некоторых дисков это положение может определяться неточно.*

Остановка воспроизведения

DVD-V

DivX

Дважды коснитесь кнопки [■] или коснитесь и удерживайте кнопку [■] не менее 2 секунд.

Отобразится сообщение "STOP", и воспроизведение остановится.

- Если во время остановки коснуться кнопки [▶/||], воспроизведение начнется с начала.

Перемотка вперед/назад

DVD-V

DivX

1 Во время воспроизведения коснитесь и удерживайте кнопку [◀◀] (для перемотки назад) или [▶▶] (для перемотки вперед). При касании и удерживании кнопки не менее 1 секунды перемотка вперед или назад производится с удвоенной скоростью. При касании и удерживании кнопки не менее 5 секунд перемотка вперед или назад производится со скоростью, в 8 раз превышающей нормальную скорость. При касании и удерживании кнопки не менее 10 секунд перемотка вперед или назад производится со скоростью, в 21 раз превышающей нормальную скорость.

2 Отпустите кнопку [◀◀] или [▶▶], чтобы вернуться к нормальному воспроизведению.

- Во время перемотки вперед или назад звук не воспроизводится.
- При использовании дисков DVD во время перемотки вперед или назад может открыться экранное меню.
- Для некоторых дисков не удастся выполнить эту операцию.

Поиск начала глав/дорожек/файлов

DVD-V

DivX

Во время воспроизведения коснитесь кнопки [◀◀] или [▶▶].

Каждый раз при касании кнопки происходит переход к следующей главе/дорожке/файлу и начинается воспроизведение.

▶▶: Коснитесь этой кнопки для начала воспроизведения следующей главы, дорожки или файла.

◀◀: Коснитесь этой кнопки для начала воспроизведения текущей главы, дорожки или файла.

- Некоторые диски DVD не содержат глав.

Дополнительные пояснения

"Главы" представляют собой части фильмов или музыкальных композиций на дисках DVD.

"Дорожки" представляют собой части музыкальных композиций на музыкальных компакт-дисках.

Воспроизведение неподвижного кадра (пауза)

DVD-V

DivX

1 Во время воспроизведения коснитесь кнопки [▶/||].

2 Чтобы возобновить воспроизведение, коснитесь кнопки [▶/||].

- Во время отображения неподвижного кадра звук не воспроизводится.
- При запуске воспроизведения из режима паузы возможно кратковременное отсутствие звука или изображения. Это не является неисправностью.

Покадровое воспроизведение в прямом или обратном направлении

DVD-V

1 В режиме паузы коснитесь кнопки [◀◀] или [▶▶].

При каждом касании происходит отображение следующего или предыдущего кадра.

2 Коснитесь кнопки [▶/||], чтобы вернуться к обычному режиму.

- Во время покадрового воспроизведения в прямом или обратном направлении звук не воспроизводится.

Замедленное воспроизведение

DVD-V

1 При касании и удерживании кнопки [◀◀] или [▶▶] в режиме паузы происходит переход в режим воспроизведения со скоростью, в 8 раз меньшей обычной.

При удерживании кнопки в течение следующих 5 секунд устанавливается скорость, в два раза меньшая обычной.

2 Отпустите кнопку [◀◀] или [▶▶] для перехода в режим паузы, и коснитесь кнопки [▶/||], чтобы начать воспроизведение.

- Во время замедленного воспроизведения звук не выводится.
- Значения скоростей 1/2, 1/8 указаны приблизительно. Фактическая скорость зависит от диска.

Выбор папок

DivX

Коснитесь кнопки [▼] или [▲] раздела FOLDER, чтобы выбрать папку.

Повторное воспроизведение

DVD-V DivX

Используйте эту функцию для повторного воспроизведения эпизодов, глав или дорожек диска. Для некоторых дисков определенные функции повтора, возможно, будут недоступны.

DVD Video

Коснитесь кнопки [↵] на сенсорном экране. Режим повтора меняется при каждом нажатии кнопки.

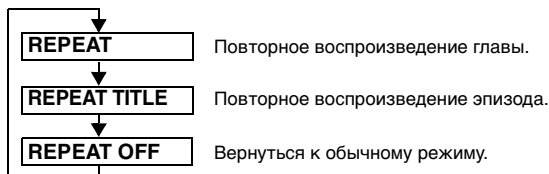

- Вид экрана меняется в зависимости от подключенных устройств.
- Режим REPEAT всегда отключается при касании и удерживании кнопки [↵] не менее 2 секунд.

DivX®

- 1 Во время воспроизведения коснитесь кнопки [P1/2]. Строка функций изменится соответствующим образом.
- 2 Коснитесь кнопки [↵]. Режим повтора меняется при каждом нажатии кнопки.

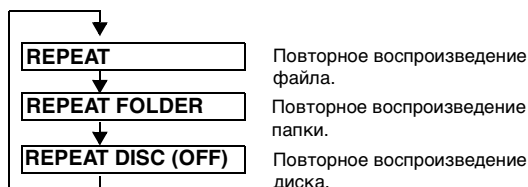

- Режим REPEAT всегда отключается при касании и удерживании кнопки [↵] не менее 2 секунд.

Поиск по эпизоду/номеру папки

DVD-V DivX

Используйте эту функцию для быстрого поиска положений диска DVD с помощью эпизодов DVD.

- 1 Коснитесь кнопки [P1/2] в режиме остановки воспроизведения. Откроется строка функций.
- 2 Коснитесь кнопки [10KEY]. Откроется экран ввода с цифровой клавиатуры.
- 3 “Дорожки” представляют собой части музыкальных композиций на музыкальных компакт-дисках. Сведения о работе с цифровой клавиатурой см. на стр. 24.

- 4 Коснитесь кнопки [ENT], чтобы подтвердить выбор. Начнется воспроизведение с выбранного номера эпизода.
- Эту функцию не удастся использовать для дисков, на которых отсутствуют записанные номера эпизодов.
 - Воспроизведение начнется с начала главы/дорожки в режиме PRE STOP.
 - Некоторые диски не поддерживают операции.

Прямой поиск по номеру главы, дорожки или файла

DVD-V DivX

Используйте эту функцию для быстрого перехода к началу главы, дорожки или файла на диске.

- 1 Коснитесь кнопки [P1/2] в любом режиме, кроме режима остановки. Откроется строка функций.
 - 2 Коснитесь кнопки [10KEY]. Откроется экран ввода с цифровой клавиатуры.
 - 3 Введите номер главы или дорожки, которую требуется воспроизвести. Сведения о работе с цифровой клавиатурой см. на стр. 24.
 - 4 Коснитесь кнопки [ENT], чтобы подтвердить ввод. Начнется воспроизведение с выбранной главы или дорожки.
- Эту функцию не удастся использовать для дисков, на которых отсутствуют записанные главы или дорожки.

Переключение угла просмотра

DVD-V

Если диск DVD содержит сцены, снятые с разных углов, требуемый угол можно выбрать во время воспроизведения.

- 1 Во время воспроизведения коснитесь кнопки [P1/2]. Строка функций изменится соответствующим образом.
 - 2 Коснитесь кнопки [ANGLE]. Записанные на диск углы просмотра меняются при каждом нажатии кнопки.
- Для изменения угла просмотра может потребоваться некоторое время.
 - В зависимости от диска угол просмотра может изменяться одним из двух способов.
 - Плавный: угол просмотра изменяется плавно.
 - Резкий: при изменении угла просмотра сначала отображается неподвижный кадр, затем начинается воспроизведение измененного угла просмотра.

Переключение звуковых дорожек

DVD-V DivX

При использовании дисков DVD с несколькими звуковыми дорожками или языками звукового сопровождения можно переключать звук во время воспроизведения.

- 1 Во время воспроизведения коснитесь кнопки [P1/2]^{*1}.
- ^{*1} Вид экрана может отличаться в соответствии с диском (режимом).
- 2 Коснитесь кнопки [AUDIO]. Записанные на диск звуковые дорожки меняются при каждом нажатии кнопки.
- Выбранная звуковая дорожка воспроизводится по умолчанию при каждом включении питания или замене диска. Если на диске отсутствует эта дорожка, выбирается язык диска по умолчанию.
 - Переключение звуковых дорожек во время воспроизведения поддерживается не всеми дисками. В этом случае звуковую дорожку можно выбрать в меню диска DVD.
 - Воспроизведение выбранной звуковой дорожки может начинаться с задержкой.

Переключение субтитров (язык субтитров)

DVD-V

DivX

Если диск DVD содержит субтитры на нескольких языках, их можно переключить во время воспроизведения; кроме этого, субтитры можно скрыть.

1 Во время воспроизведения коснитесь кнопки [P1/2].

Строка функций изменится соответствующим образом.

2 Коснитесь кнопки [SUBT].

При повторном касании этой кнопки последовательно изменится язык записанных на диск субтитров, а затем субтитры отключаются.

- *Отображение субтитров на выбранном языке может начинаться с задержкой.*
- *Переключение субтитров во время воспроизведения поддерживается не всеми дисками. В этом случае субтитры можно выбрать в меню диска DVD.*
- *Выбранные субтитры воспроизводятся по умолчанию при каждом включении питания или замене диска. Если на диске отсутствуют эти субтитры, выбираются субтитры на языке диска по умолчанию. Однако язык субтитров может отличаться для разных дисков.*
- *Для некоторых дисков субтитры отображаются даже при их отключении. Однако язык субтитров может отличаться для разных дисков.*

Переключение с помощью меню диска

DVD-V

Для некоторых дисков можно изменить язык звуковой дорожки, субтитров, а также угол просмотра с помощью меню диска.

1 Коснитесь кнопки [MENU] или [TOP MENU], чтобы открыть меню.

2 Выберите пункт меню для его подтверждения.

См. раздел “В случае отображения экрана меню” на стр. 23.

Отображение состояния диска DVD

DVD-V

DivX

С помощью описанной ниже процедуры на мониторе можно отобразить состояние (номер эпизода, главы и т. д.) для текущего диска DVD.

1 Во время воспроизведения коснитесь экрана. Откроется экран меню операций.

2 Коснитесь кнопки [ESC] в течение 5 секунд. Экран состояния отобразится в течение 5 секунд.

Информация о дисках DivX®

DivX® представляет собой кодек (программный) для сжатия движущихся изображений с сохранением качества с использованием высокой скорости и степени сжатия.

- Официальный сертифицированный продукт DivX®
- Воспроизводит все версии видео DivX® (включая DivX® 5) со стандартным воспроизведением файлов DivX®
- DivX, DivX Certified и связанные логотипы являются товарными знаками DivX, Inc., и используются по лицензии

Устройство поддерживает воспроизведение дисков CD-R/CD-RW/DVD-R/DVD-RW/DVD+R/DVD+RW, записанных в режиме DivX® с расширениями “avi” или “divx”.

Оптимальный размер воспроизведения дисков DivX®:

Размер экрана: 32 – 720 пикселей (по горизонтали) ×
32 – 576 пикселей (по вертикали)

При использовании форматного соотношения экрана, отличного от 16:9, слева и справа или сверху и снизу экрана могут отображаться черные полосы.

Скорость передачи поддерживается профиль битов изображения: домашнего кинотеатра “в среднем 4 Мбит/с, максимум 8 Мбит/с”

Поддерживаются следующие системы записи звука.

MPEG1 Layer II	от 64 до 384 кбит/с
MPEG1 Layer III	от 32 до 320 кбит/с
MPEG2 Layer III	от 8 до 160 кбит/с
MPEG2.5 Layer III	от 8 до 160 кбит/с
Dolby Digital	от 64 до 448 кбит/с (максимум 5,1-канальный звук)

Другие полезные функции

Настройка звука

1 Коснитесь кнопки [SETUP] на экране главного источника.
Откроется экран SETUP для выбора настроек.

2 Коснитесь кнопки [AUDIO SETUP].
Откроется экран настроек AUDIO SETUP.

Пример экрана настройки звука



- Чтобы прокрутить список по одной строке, коснитесь кнопки [▲] или [▼]. Чтобы прокрутить список по одной странице, коснитесь кнопки [▲] или [▼].
- Чтобы перейти на экран основного источника, коснитесь кнопки [ESC].
- Элементы меню A.PROCESSOR будут отличаться в зависимости от того, какой дополнительный аудиопроцессор подключен. Можно использовать аудиопроцессор IMPRINT (PXA-H100) или внешние аудиопроцессоры. Подробную информацию см. в разделе “Работа с устройствами IMPRINT (приобретаются дополнительно)” (стр. 50) или “Внешний аудиопроцессор (приобретается дополнительно)” (стр. 43).

Настройка баланса вправо-влево/фронт-тыл

Коснитесь кнопки [>>] раздела BALANCE/FADER, после чего появится экран настроек BALANCE/FADER.

Пример экрана BALANCE/FADER

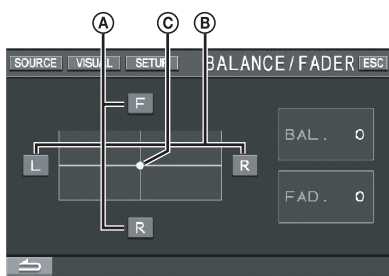

А Настройка баланса фронт-тыл

Коснитесь кнопку [F] или [R], чтобы настроить уровень громкости передних и задних динамиков.

Диапазон значений: F15 – R15

- Если аудиопроцессор IMPRINT (PXA-H100) подключен к этому устройству и переключатель 2,2ch (3WAY)/4,2ch (FRONT/REAR/SUBW.) аудиопроцессора IMPRINT (PXA-H100) установлен в положении 2,2ch (3WAY), то настройка режима FADER невозможна. Подробную информацию см. в Руководстве пользователя устройства PXA-H100.

Б Настройка баланса вправо-влево

Коснитесь кнопку [L] или [R], чтобы настроить уровень громкости левых и правых динамиков.

Диапазон значений: L15 – R15

С Настройка баланса вправо-влево/фронт-тыл

Коснитесь и переместите [○] на требуемую настройку.

Или коснитесь требуемого диапазона настроек, и [○] переместится в это место.

Для точной настройки коснитесь [L] или [R] раздела Balance и [F] или [R] раздела Fader.

Настройка низких и высоких частот

Можно изменить характер выделения низких или высоких частот, чтобы сформировать предпочтительную тональность.

Коснитесь кнопки [>>] для открытия экрана настройки низких или высоких частот.

Коснитесь [▲] или [▼] на полосе прокрутки, чтобы выполнить построчную прокрутку элементов настройки.

- Настройка будет невозможна, если подключен внешний аудиопроцессор и для параметра DEFEAT установлено значение ON.

Настройка уровня низких частот

Уровень низких частот можно усилить или ослабить.

Коснитесь кнопки [◀] или [▶] раздела BASS LEVEL, чтобы выбрать требуемый диапазон низких частот.

Диапазон значений: от -7 до +7

Настройка центральной НЧ частоты

Отображаемый диапазон низких частот будет усилен.

Коснитесь кнопки [◀] или [▶] раздела BASS FREQ., чтобы выбрать требуемую центральную ВЧ частоту.

Диапазон значений: 60 Гц, 80 Гц, 100 Гц, 200 Гц

Настройка диапазона нижних частот

Меняется диапазон изменения низких частот, от широкого к узкому. Более высокое значение соответствует изменению расширенного диапазона частот выше и ниже центральной частоты. Минимальное значение означает изменение только частот, ближайших к центральной частоте. Коснитесь кнопки [◀] или [▶] раздела BASS BANDWIDTH, чтобы выбрать требуемый диапазон низких частот.

Диапазон значений: WIDE1 – WIDE4

- Настройки уровня низких частот запоминаются для каждого источника (FM, MW, LW, CD и т.д.), пока они не будут изменены. Настройки низких частот и диапазона низких частот, настроенные для одного источника, действуют для всех остальных источников (FM, MW, LW, CD и т.д.)

Настройка уровня высоких частот

Уровень высоких частот можно выделить.

Коснитесь кнопки [◀] или [▶] раздела TREBLE LEVEL, чтобы выбрать требуемый диапазон высоких частот.

Диапазон значений: от -7 до +7

Настройка центральной ВЧ частоты

Отображаемый диапазон высоких частот будет усилен

Коснитесь кнопки [◀] или [▶] раздела TREBLE FREQ., чтобы выбрать требуемую центральную ВЧ частоту.

Диапазон значений: 10 кГц, 12,5 кГц, 15 кГц, 17,5 кГц

- Настройки уровня высоких частот запоминаются для каждого источника (FM, MW, LW, CD и т.д.), пока они не будут изменены. Настройки высоких частот, настроенные для одного источника, действуют для всех остальных источников (FM, MW, LW, CD и т.д.)

Настройка тонкомпенсации

В этом режиме выделяются особые низкие и высокие частоты при прослушивании на низких уровнях громкости. Это компенсирует пониженную чувствительность уха к низкочастотным и высокочастотным звукам.

Коснитесь кнопки [◀] или [▶] раздела LOUDNESS для включения или отключения.

Настройка фильтра высоких частот (H.P.F.)

Коснитесь кнопки [≫] для открытия экрана настройки H.P.F.

Коснитесь кнопки [◀] или [▶] требуемого динамика.

Диапазон значений: OFF, 80 Гц, 120 Гц, 160 Гц

- При отсутствии необходимости настройки установите значение OFF.
- Если подключен внешний процессор или дополнительный аудиопроцессор IMPRINT (PXA-H100), то на экране вместо элемента "H.P.F." отобразится элемент "A.PROCESSOR". Информацию о работе "A.PROCESSOR" см. в разделе "Внешний аудиопроцессор (приобретается дополнительно)" на стр. 43 или "Работа с устройствами IMPRINT (приобретаются дополнительно)" на стр. 50.

Настройка уровня сабвуфера

Коснитесь кнопки [◀] или [▶] раздела SUBWOOFER для включения или отключения сабвуфера.

Коснитесь кнопки [≫] для отображения экрана настройки выхода SUBWOOFER после выбора для параметра SUBWOOFER значения ON. Коснитесь кнопки [◀] или [▶], чтобы настроить выход SUBWOOFER.

Диапазон значений: 0 – 15

- При подключении внешнего процессора на экране вместо элемента "SUBWOOFER" отобразится элемент "SUBW. LV". Можно изменить уровень выходного сигнала сабвуфера от 0 до 15, коснувшись [◀] или [▶].
- Если подключен дополнительный аудиопроцессор IMPRINT (PXA-H100), для параметра SUBWOOFER установлено значение ON и выбран режим MultEQ OFF, то можно задать параметры SUBWOOFER SYSTEM, SUBWOOFER PHASE и SUBWOOFER CHANNEL. Подробную информацию см. в разделе "Настройка системы сабвуфера" на стр. 54.

Настройка уровня NAV. MIX

Коснитесь кнопки [◀] или [▶] раздела NAV. MIX LEVEL, чтобы настроить уровень громкости системы навигации.

Диапазон значений: 0 – 15

- Эта настройка уровня возможна только при включении NAV. MIX в разделе "Настройка прерывания навигации" (стр. 41).
- Настройка уровня громкости системы навигации не отображается при подключении внешнего аудиопроцессора, не поддерживающего функцию NAV. MIX.

Установка значения ON или OFF для параметра Defeat

Коснитесь кнопки [▼] для открытия экрана настройки DEFEAT.

Коснитесь кнопки [◀] или [▶] раздела DEFEAT для ON или OFF.

При установке для режима обхода темброблока значения ON, режим MX внешнего аудиопроцессора OFF и настройка EQ возвращается к исходному значению.

Функция поиска

- 1 Коснитесь кнопки [□] на строке функций, находясь в режиме CD, MP3/WMA/AAC или DivX®. Откроется экран поиска списка.

Выберите требуемую дорожку или папку

Коснитесь кнопки [▶] для непосредственного воспроизведения.

После подготовки иерархического списка отобразится значок [≫]. Коснитесь кнопки [≫], чтобы открыть соответствующие экраны иерархических списков.

Пример экрана поиска

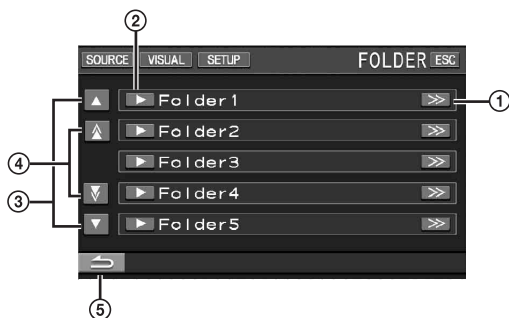

- 1 Значок [>>>] отображается, если существует иерархический список.
- 2 Коснитесь кнопки [▶], чтобы начать воспроизведение соответствующей дорожки (или папки/файла).
- 3 Прокрутите список по одной строчке, коснувшись кнопки [▲] или [▼].
- 4 Прокрутите список по одному странице, коснувшись кнопки [▲] или [▼].
- 5 Коснитесь кнопки [←], чтобы вернуться к предыдущему экрану.

- Функция поиска не работает в режиме DVD или CD-чейнджера.
- Список папок отображается только во время воспроизведения MP3/WMA/AAC при подключении поддерживающего формат MP3 проигрывателя DVD (DVA-5210) или чейнджера.

Внутренний режим проигрывателя CD

- 1 Откроется список дорожек*.
 - 2 Коснитесь кнопки [▶] текста требуемой дорожки*. Начнется воспроизведение выбранной дорожки.
- * Только если компакт-диск поддерживает текст.
- Если на диске отсутствует текст, в списке текста дорожек отображается надпись "TRACK".

Режим внутреннего проигрывателя MP3/WMA/AAC/DivX® /проигрывателя DVD, поддерживающего MP3/чейнджера

- 1 Откроется экран списка папок. Выберите требуемую папку и коснитесь кнопки [>>>]. (Значок [>>>] отображается, только если в выбранной папке существует файл.) Откроется экран списка файлов.
- 2 Коснитесь кнопки [▶] требуемого имени файла. Начнется воспроизведение выбранного файла.

Функция вывода изображения на задний монитор

Функция вывода изображения на задний монитор позволяет вывести разные источники на передний и задний мониторы в автомобиле. Например, спереди можно прослушивать радио или другой аудиосource, а на дополнительный задний монитор и наушники вывести DVD-фильм.

- 1 Коснитесь кнопки [SOURCE] на экране основного источника. Откроется экран SOURCE для выбора источника.
 - 2 Коснитесь кнопки [RSE]. Откроется экран выбора изображения на заднем мониторе.
- Чтобы перейти на экран основного источника, коснитесь кнопки [MAIN] на экране выбора REAR.
- 3 Коснитесь требуемого источника, например визуального (дополнительный вход, встроенный проигрыватель DVD и т. д.), чтобы выбрать его.
- Коснитесь кнопки [OFF], чтобы отменить вывод изображения на задний монитор.
 - Если для параметра "Настройка режима AUX" (стр. 41) установлено значение OFF, дополнительный источник не отображается.

Переключение режимов экрана

Во время стоянки автомобиля коснитесь кнопки [WIDE] на экране визуального источника.

При каждом касании режим меняется следующим образом:

MODE 1 → MODE 2 → MODE 3 → MODE 1
(WIDE) (CINEMA) (NORMAL) (WIDE)



В режиме 1 (Широкоэкранный) изображение на экране отображается более широким для более полного использования широкоэкрannого экрана с помощью растяжения по горизонтали.

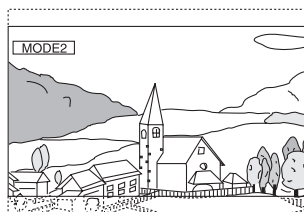

В режиме 2 (Кино) на экране отображается обычное изображение, растянутое по вертикали и горизонтали. Этот режим подходит для отображения фильмов с соотношением сторон 16:9.

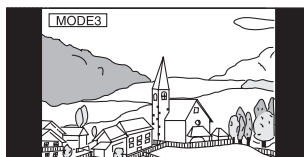

В режиме 3 (Обычный) в центре экрана отображается обычное изображение с черными полосами по бокам.

Переключение только визуального источника (Синхронная работа)

Можно просматривать видеосигнал, поступающий от одного источника, одновременно прослушивая аудиосигнал, поступающий от другого источника.

- 1 Коснитесь кнопки [VISUAL] на экране источника звука.
Откроется экран выбора VISUAL.
- 2 Коснитесь требуемого визуального источника.
Включается выбранный визуальный источник.

Отмена синхронной работы

- 1 Нажмите кнопку VISUAL.
Откроется экран выбора VISUAL.
 - 2 Коснитесь кнопки [NORMAL].
Синхронная работа отменяется.
- Чтобы применить настройку, установите значение VISUAL в разделе "Настройка сенсорной кнопки VISUAL" (стр. 42).
 - При подключении проигрывателя DVD можно принимать изображение и звук с диска DVD.
При подключении DVD-чейнджера (DHA-S680P):
Нажмите и удерживайте кнопку V.OUT на пульте дистанционного управления, прилагаемого к проигрывателю DVD или DVD-чейнджеру, не менее 2 секунд. Будут выведены изображение и звук с диска DVD.
При подключении DVA-5210 DVD-чейнджера (DHA-S690):
Нажмите кнопку V.OUT на пульте дистанционного управления (прилагаемого к DVA-5210 или DHA-S690), чтобы вывести изображение или звук с диска DVD.
 - Синхронную работу не удастся использовать, если источник звука находится в режиме навигации.
При установке значения NAV в разделе "Настройка сенсорной кнопки VISUAL" (стр. 42) удастся вызвать только экран навигации.

Включение и выключение режима затемнения экрана (Blackout)

Если включен режим затемнения экрана (Blackout), экран устройства будет отключен в целях экономии энергии. Экономия энергопотребления позволяет улучшить качество звучания.

- 1 Коснитесь кнопки [VISUAL] на экране главного источника.
Откроется экран выбора VISUAL.
 - 2 Коснитесь кнопки [OFF].
Подсветка экрана отключится.
 - 3 Коснитесь кнопки [OFF] еще раз, чтобы отменить подсветку экрана.
- Чтобы применить настройку, установите значение VISUAL в разделе "Настройка сенсорной кнопки VISUAL" (стр. 42).
 - Если в режиме гашения нажать любую кнопку устройства, индикация этой функции будет отображаться в течение 5 секунд, после чего устройство опять переключится в режим затемнения экрана (Blackout).

Настройка

Настройка DVD

Операция настройки DVD

Для доступа к экрану настроек режима DVD должен быть задействован стояночный тормоз. При попытке доступа к этому экрану во время движения на экране отобразится предупреждение CAN'T OPERATE WHILE DRIVING.

Операцию настройки DVD можно выполнить после извлечения диска из устройства.

Следующие шаги с 1 по 5 являются общими для каждого "Элемента настройки" DVD. Подробную информацию см. в соответствующих разделах.

- 1 Коснитесь кнопки [SETUP] на экране главного источника.
Откроется экран SETUP для выбора настроек.
- 2 Коснитесь кнопки [SOURCE SETUP].
Откроется экран SOURCE SETUP.
- 3 Коснитесь кнопки [➤] раздела DVD SETUP.
Откроется экран настроек DVD.
- 4 Коснитесь кнопки [◀], [▶] или [➤] и т. д., чтобы изменить настройки требуемого элемента.

Настройки:

MENU LANGUAGE / AUDIO LANGUAGE / SUBT. LANGUAGE / COUNTRY CODE / PARENTAL / DOWNMIX MODE / TV SCREEN / FILE PLAY MODE / DivX INFO.

Пример экрана настройки DVD

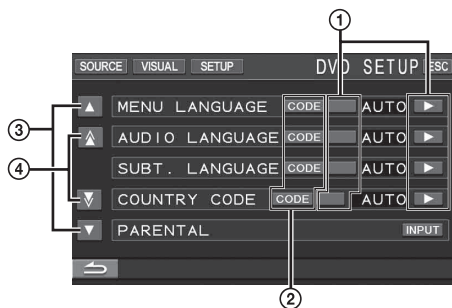

- 1 Коснитесь кнопки [◀] или [▶], чтобы установить требуемый язык.
- 2 Коснитесь кнопки [CODE], чтобы открыть экран ввода с цифровой клавиатуры.
- 3 Коснитесь кнопки [▲] или [▼], чтобы выполнить построчную прокрутку списка элементов настройки.
- 4 Коснитесь кнопки [▲] или [▼], чтобы выполнить постраничную прокрутку списка элементов настройки.

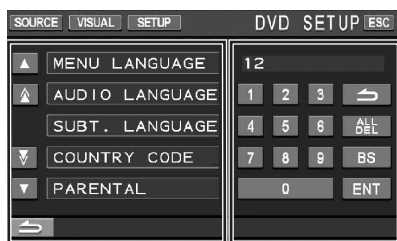

① При касании этой области закроется экран ввода с цифровой клавиатуры.

② Экран ввода с цифровой клавиатуры. Цифровая клавиатура используется для воспроизведения на языке, отличном от отображаемого, или для ввода пароля для защиты от просмотра детьми, и т. д.

5 Коснитесь кнопки [↵], чтобы вернуться к предыдущему экрану. Коснитесь и удерживайте кнопку [↵] не менее 2 секунд, чтобы вернуться к экрану основного источника, который отображался до начала операции настройки.

- Не выключайте зажигание сразу после изменения настроек режима DVD (во время автоматического сохранения данных в системе). В противном случае настройки могут не измениться.

Изменение настроек языка

Язык звукового сопровождения, язык субтитров и язык меню можно установить по своему выбору. После установки значений они становятся значениями по умолчанию. Эта функция удобна для установки русского языка в качестве языка по умолчанию. (Настройка языка отменяется для некоторых дисков. В этом случае используется язык по умолчанию, установленный на заводе.)

- При сохранении настроек старые значения перезаписываются. Запомните текущие настройки перед внесением изменений. Память очищается при отсоединении аккумулятора автомобиля.
- Для временного изменения языка текущего диска можно либо выбрать его в меню DVD, либо установить с помощью операции, описанной в разделе "Переключение звуковых дорожек" (стр. 26).
- Если на диске отсутствует этот язык, выбирается язык диска по умолчанию.

Настройка языка меню

Используется для выбора языка отображения меню (меню эпизодов и т. д.)

Настройка: MENU LANGUAGE

Значения: AUTO / EN / JP / DE / ES / FR / IT / SE / RU / CN

- При установке значения "AUTO" используется первый из записанных языков меню.

Настройка языка звукового сопровождения

Используется для выбора языка звукового сопровождения, выводимого через динамики.

Настройка: AUDIO LANGUAGE

Значения: AUTO / EN / JP / DE / ES / FR / IT / SE / RU / CN

- При установке значения "AUTO" используется первый из записанных языков звукового сопровождения.

Настройка языка субтитров

Используется для выбора языка субтитров, отображаемых на экране.

Настройка: SUBT. LANGUAGE

Значения: AUTO / EN / JP / DE / ES / FR / IT / SE / RU / CN

- При установке значения "AUTO" используется первый из записанных языков субтитров.

Воспроизведение на языке, не входящем в список отображаемых языков

- 1 Коснитесь кнопки [CODE].
Откроется экран цифровой клавиатуры.
- 2 Введите 4-значный код языка.
Список кодов языков см. в разделе "Список кодов языков" (стр. 67).
- 3 Коснитесь кнопки [ENT], чтобы запомнить номер.

Изменение настройки кода страны

Используется для установки кода страны, для которого требуется установить уровень рейтинга (защита от просмотра детьми).

Настройка: COUNTRY CODE

Значения: AUTO / OTHER

- AUTO: Используется первый из записанных кодов страны.
- OTHER: При вводе требуемого кода страны настройка изменится на "OTHER".

- При сохранении настроек старые значения перезаписываются. Запомните текущие настройки перед внесением изменений. Настройка удаляется при отсоединении аккумулятора автомобиля.

- 1 Коснитесь кнопки [CODE].
- 2 Коснитесь кнопки [ALL DEL] или [BS].
Отображаемый код страны будет удален.
- 3 Введите 4-значный код страны.
Список кодов стран см. в разделе "Список кодов стран" (стр. 68, 69).
- 4 Коснитесь кнопки [ENT], чтобы запомнить код.

Настройка уровня рейтинга (защита от просмотра детьми)

Эта функция помогает ограничить просмотр фильмов детьми, не достигшими определенного возраста.

Настройка: PARENTAL

Значение: INPUT

- При сохранении настроек старые значения перезаписываются. Запомните текущие настройки перед внесением изменений. Память очищается при отсоединении аккумулятора автомобиля.
- Для дисков DVD без рейтинга просмотр не удастся ограничить даже после установки уровня рейтинга.
- Для воспроизведения DVD с активной функцией защиты от просмотра детьми измените уровень рейтинга и код страны, чтобы воспроизвести диск.
- После установки этот уровень рейтинга остается в памяти до следующего изменения. Эту настройку потребуется изменить, чтобы разрешить просмотр дисков с более высоким уровнем рейтинга или для отмены функции защиты от просмотра детьми.
- Защита от просмотра детьми поддерживается не всеми дисками DVD. Чтобы узнать, поддерживает ли диск DVD эту функцию, воспроизведите его. Не оставляйте диски несоответствующего содержания в доступных для детей местах.

- 1 Коснитесь кнопки [INPUT].
Откроется экран цифровой клавиатуры.
- 2 Введите 4-значный пароль с помощью цифровой клавиатуры.
Первоначально установлен пароль 1111. Вводимые знаки отображаются в виде символов “*”.
- 3 Коснитесь кнопки [ENT], чтобы запомнить номер.
Откроется экран PARENTAL.

Установите уровень рейтинга PARENTAL

- 4 Коснитесь кнопки [▶] раздела PARENTAL для включения этой функции.
- 5 Коснитесь кнопки [◀] или [▶] раздела PARENTAL LEVEL для выбора уровня рейтинга (от 1 до 8).
Выберите значение “OFF”, чтобы отменить защиту от просмотра детьми или не устанавливать уровень рейтинга. Чем меньше выбранное значение, тем выше уровень рейтинга.
- 6 Коснитесь кнопки [↵], чтобы вернуться к предыдущему экрану.

Изменение пароля

- 4 Коснитесь кнопки [INPUT] раздела PASSWORD CHANGE.
Откроется экран цифровой клавиатуры.
- 5 Введите новый 4-значный пароль с помощью цифровой клавиатуры.
 - *Запишите пароль и храните его в надежном месте.*
- 6 Коснитесь кнопки [ENT], чтобы запомнить номер.
- 7 Коснитесь кнопки [↵], чтобы вернуться к предыдущему экрану.

Временное изменение уровня рейтинга

Во время воспроизведения некоторых дисков может потребоваться изменение уровня рейтинга, установленного по умолчанию. В этом случае на экране отобразится сообщение “PARENTAL LEVEL CHANGE OK? [YES] [NO].”

При появлении этого экрана измените уровень следующим образом:

- **После касания кнопки [YES] откроется экран ввода цифровой клавиатуры.**
После касания кнопки [YES] откроется экран ввода с цифровой клавиатуры. Введите 4-значный пароль, установленный в разделе “Настройка уровня рейтинга (защита от просмотра детьми)”, затем коснитесь кнопки [ENT].
- **Чтобы продолжить воспроизведение без изменения уровня рейтинга, коснитесь кнопки [NO].**
(При касании кнопки [NO] воспроизведение продолжается на уровне рейтинга, установленного в разделе “Настройка уровня рейтинга (защита от просмотра детьми)”).

Настройка режима сведения звукового сигнала (DOWNMIX)

Эта функция применяется к форматам звука Dolby Digital, DTS.

Настройка: DOWNMIX MODE

Значения: SURROUND / STEREO

SURROUND: сведение с поддержкой объемного звучания

STEREO: сведение в режиме стерео

Настройка режима экрана ТВ

Используйте описанную ниже процедуру для настройки экрана с учетом используемого монитора ТВ (заднего монитора).

Эту настройку можно также применить к устройству IVA-W520R.

Если задний монитор не подключен, устанавливается значение 16:9.

Настройка: TV SCREEN

Значения: 4:3 LB / 4:3 PS / 16:9

- *Для некоторых дисков не удастся установить определенный размер экрана. (Подробную информацию см. на коробке диска)*

4:3 LETTER BOX:

Выберите это значение при подключении монитора с соотношением сторон 4:3 (обычный размер ТВ). При воспроизведении фильма с соотношением сторон 16:9 возможно появление черных полос сверху и снизу экрана. Ширина этих полос зависит от исходного соотношения сторон фильма.



4:3 PAN-SCAN:

Выберите это значение при подключении монитора с соотношением сторон 4:3. Изображение будет занимать всю площадь экрана ТВ. Однако, из-за несоответствия соотношения сторон, левая и правая части изображения будут скрыты (при воспроизведении фильма с соотношением сторон 16:9).



16:9 WIDE:

Выберите это значение при подключении широкоэкрannого монитора ТВ. Это значение является заводской настройкой по умолчанию.



Воспроизведение данных MP3/WMA/AAC (FILE PLAY MODE)

При использовании дисков, содержащие звуковые данные и данные MP3/WMA/AAC.

Настройка: FILE PLAY MODE

Значения: CD / CPM

- CD: Воспроизводятся только звуковые данные с дисков, содержащих звуковые данные и данные MP3/WMA/AAC.
- CPM: Воспроизводятся только файлы MP3/WMA/AAC с дисков, содержащих звуковые данные и данные MP3/WMA/AAC.

- Вставляйте диск при остановленном воспроизведении и извлекайте его до выполнения настроек.
- Эту настройку не удастся применить при подключении CD-чейнджера, поддерживающего данные MP3.

Отображение информации о диске

DivX[®] 

Настройка: DivX INFO.

При касании кнопки [\gg] раздела DivX INFO, отобразится код регистрации файла DivX[®].

Настройка радио

Операция настройки радио

Для доступа к экрану настроек RADIO должен быть задействован стояночный тормоз. При попытке доступа к этому экрану во время движения на экране отобразится предупреждение CAN'T OPERATE WHILE DRIVING.

Следующие шаги с 1 по 5 являются общими для каждого "Элемента настройки" радио. Подробную информацию см. в соответствующих разделах.

- 1 Коснитесь кнопки [SETUP] на экране главного источника.**
Откроется экран SETUP для выбора настроек.
- 2 Коснитесь кнопки [SOURCE SETUP].**
Откроется экран SOURCE SETUP.
- 3 Коснитесь кнопки [\gg] раздела RADIO SETUP.**
Откроется экран настроек RADIO.
- 4 Коснитесь кнопки [\ll] или [\triangleright], чтобы изменить настройки требуемого элемента.**

Настройки:

RDS CLOCK DISP / FM LEVEL / PI SEEK / RDS REGIONAL / PTY LANGUAGE / PTY31

- 5 Коснитесь кнопки [\hookrightarrow], чтобы вернуться к предыдущему экрану.**
Коснитесь и удерживайте кнопку [\hookrightarrow] не менее 2 секунд, чтобы вернуться к экрану основного источника, который отображался до начала операции настройки.

Отображение времени RDS

При выборе значения ON часы автоматически синхронизируются в соответствии с трансляцией RDS.

Настройка: RDS CLOCK DISP

Значения: OFF / ON

- OFF: Для ручной настройки часов.
- ON: Часы автоматически синхронизируются в соответствии с полученными данными. В этом случае не удастся настроить часы вручную.

Регулировка уровней сигналов источников

Если различие в уровнях громкости CD и FM-радио слишком велико, настройте уровень FM-сигнала следующим образом.

Настройка: FM LEVEL

Значения: LOW / HIGH

Режим PI SEEK

Настройка: PI SEEK
Значения: OFF / AUTO

Прием региональных (местных) RDS-станций

При выборе значения OFF устройство автоматически продолжает принимать сигнал соответствующей местной RDS-станции.

Настройка: RDS REGIONAL
Значения: OFF / ON

Выбор языка PTY (типа программы)

Можно выбрать один из шаблонов отображаемых языков.

Настройка: PTY LANGUAGE
Значения: GB / NL / F / D / I / E

Настройка приема в режиме PTY31 (экстренная радиопередача)

Для режима PTY31 (экстренной радиопередачи) можно установить значение ON или OFF.

Настройка: PTY31
Значения: OFF / ON

- Устройство автоматически отдает приоритет экстренной радиопередаче при ее начале и прерывает текущую радиопрограмму, если для параметра PTY31 установлено значение ON.
- Во время приема PTY31 на экране устройства будет отображаться сообщение "ALARM".

Настройка дисплея

Операция настройки дисплея

Для доступа к экрану режима DISPLAY должен быть задействован стояночный тормоз. При попытке доступа к этому экрану во время движения на экране отобразится предупреждение CAN'T OPERATE WHILE DRIVING.

Следующие шаги с 1 по 4 являются общими для каждого "Элемента настройки" DISPLAY. Подробную информацию см. в соответствующих разделах.

- 1 Коснитесь кнопки [SETUP] на экране главного источника.**
Откроется экран SETUP для выбора настроек.
- 2 Коснитесь кнопки [DISPLAY SETUP].**
Откроется экран DISPLAY SETUP.
- 3 Коснитесь кнопки [◀], [▶] или [≫] и т. д., чтобы изменить настройки требуемого элемента.**

Настройки:

TILT*¹ / VISUAL EQ*² / DIMMER / DIMMER LOW LEVEL / BACKGROUND / AUTO BACKGROUND / DATA DOWNLOAD*³ / BASE COLOR / SCREEN ALIGNMENT

*¹ Эту функцию можно настраивать во время движения.

*² Нельзя изменить эту настройку, когда источником является iPod Audio или USB Audio.

*³ См. раздел "Загрузка данных фона (BACKGROUND)" на стр. 43.

- 4 Коснитесь кнопки [↵], чтобы вернуться к предыдущему экрану.**
Коснитесь и удерживайте кнопку [↵] не менее 2 секунд, чтобы вернуться к экрану основного источника, который отображался до начала операции настройки.
- Не выключайте зажигание сразу после изменения настроек дисплея (во время автоматического сохранения данных в системе). В противном случае настройки могут не измениться.

Настройка яркости экрана подсветки

Подсветка экрана обеспечивается встроенной в панель LCD флуоресцентной лампой. Управление освещением регулирует яркость подсветки экрана в зависимости от освещенности салона автомобиля для обеспечения комфортного просмотра.

Настройка: DIMMER

Значения: OFF / ON / AUTO

- OFF: Отключает автоматическую регулировку яркости и сохраняет высокую яркость экрана подсветки монитора.
- ON: Сохраняет низкую яркость экрана подсветки монитора.
- AUTO: Регулирует яркость экрана подсветки монитора в зависимости от освещенности салона автомобиля.

- При установке значения ON или AUTO эта настройка также применяется к подсветке кнопок в разделе “Настройка яркости подсветки кнопок в ночное время” (стр. 39).

Настройка минимального уровня подсветки экрана

Можно настроить минимальную яркость подсветки экрана (LOW). Эту функцию, например, можно использовать для изменения яркости экрана ночью.

Настройка: DIMMER LOW LEVEL

Значения: от -15 до +15

Для уровня яркости можно установить значение от MIN (-15) до MAX (+15).

При достижении минимального или максимального значения на дисплее отображаются соответственно значения “MIN” или “MAX”.

Переключение фоновых текстур

Можно выбрать одну из предлагаемых фоновых текстур.

Настройка: BACKGROUND

Значения: MODE1 / MODE2 / MODE3*

* В режиме MODE3 по умолчанию установлен черный фон экрана, и его нельзя заменить, как описано в разделе “Загрузка данных фона (BACKGROUND)”.

- Эту операцию можно выполнить после извлечения диска из устройства или остановки воспроизведения.
- Открываются фоновые изображения, загруженные в разделе “Загрузка данных фона (BACKGROUND)” (стр. 43).
- Фоновые изображения не удастся отобразить на экране, если выбран источник, отличный от встроенного проигрывателя дисков, и встроенный проигрыватель выбран на заднем мониторе, подключенном к устройству.
- При отображении сообщения об ошибке (ERROR, и т. д.) не удастся отобразить на устройстве выбранные с помощью этой функции фоновые изображения.

Настройка автоматического изменения фоновых текстур

Фоновые изображения будут автоматически изменяться при каждом выключении и последующем включении зажигания.

Настройка: AUTO BACKGROUND

Значения: OFF / ON

- OFF: Используется для отключения режима автоматической прокрутки фоновых изображений.
- ON: Используется для включения режима автоматической прокрутки фоновых изображений. Фоновые изображения будут автоматически изменяться при каждом выключении и последующем включении зажигания следующим образом:
MODE1 → MODE2 → MODE3 → MODE1

- Открываются фоновые изображения, загруженные в разделе “Загрузка данных фона (BACKGROUND)” (стр. 43).

Изменение цвета фона шрифта

В качестве цвета фона шрифта (название источника, отображение ярлыков и т.д.) можно установить один из 4 цветов.

Настройка: BASE COLOR



Значения: BLUE / RED / GREEN / AMBER

Настройка сенсорной панели

Настройка становится необходимой, если положение отображения на экране LCD и положение касания на сенсорной панели не совпадают.

Настройка: SCREEN ALIGNMENT

Значения:  / RESET

- 1 Коснитесь кнопки [\gg] раздела SCREEN ALIGNMENT.
Откроется экран настройки.
- 2 Коснитесь значка , отображаемого в левом нижнем углу экрана.
Откроется экран настроек.
- 3 Коснитесь значка , отображаемого в правом верхнем углу экрана.
Настройка завершится, и откроется экран режима настройки DISPLAY.

- Если выполнено касание в месте, не совпадающим с значком , коснитесь кнопки [RESET], чтобы открыть первоначальный экран настроек.
- При касании кнопки [\rightarrow] на экране настройки изменения не сохраняются; откроется экран настройки DISPLAY.

Операция настройки Visual EQ

Следующие шаги с 1 по 4 являются общими для каждого “Элемента настройки” Visual EQ. Дополнительную информацию см. в соответствующих разделах.

- 1** После выполнения шагов 1 и 2 раздела “Операция настройки дисплея” (стр. 35) коснитесь кнопки [>>] в разделе VISUAL EQ. Откроется экран Visual EQ.
 - 2** Выберите требуемый элемент настройки, нажав кнопки [▲] или [▼].
- Настройки:**
VISUAL EQ* ↔ BRIGHT ↔ COLOR* ↔ TINT* ↔ CONTRAST ↔ SHARP* ↔ USER MEMORY*
- 3** Измените настройку требуемого элемента, нажав кнопки [◀] или [▶].
 - 4** Коснитесь кнопки [↶], чтобы вернуться к предыдущему экрану.

- На каждой странице может отображаться только один элемент настройки, на отображающемся экране можно выбрать требуемое значение яркости, оттенка изображения и т.д.

Выбор режима Visual EQ (заводская настройка)

Можно выбрать режим, подходящий для определенного изображения.

Элемент настройки: VISUAL EQ

Настройки: OFF (FLAT) / NIGHT M. / SOFT / SHARP / CONTRAST / P-1 / P-2

- OFF (FLAT): Первоначальная настройка
- NIGHT M.: Подходит для фильмов с большим числом темных сцен.
- SOFT: Подходит для отображения компьютерной графики и мультфильмов.
- SHARP: Подходит для старых фильмов с размытым изображением.
- CONTRAST: Подходит для новых фильмов.
- P-1: вызов режима Visual EQ, сохраненного в предварительной настройке P-1 в разделе “Сохранение настройки Visual EQ” (стр. 38).
- P-2: вызов режима Visual EQ, сохраненного в предварительной настройке P-2 в разделе “Сохранение настройки Visual EQ” (стр. 38).

- Чтобы вернуть первоначальную настройку, после выбора одной из настроек (NIGHT M. – CONTRAST) и установки требуемой яркости, оттенка изображения и т. д., установите для этой функции значение OFF.
- Если после выбора одной из настроек (NIGHT M. – CONTRAST) выполнена установка требуемой яркости, оттенка изображения и т. д., отображается значение “CUSTOM”.

Настройка яркости

Элемент настройки: BRIGHT

Значения: –15 ~ +15

Для параметра яркости изображения можно установить значение от MIN (–15) до MAX (+15). При достижении минимального или максимального значения на экране отображаются соответственно значения “MIN” или “MAX”.

- При выборе любой предварительной настройки Visual EQ яркость изображения автоматически регулируется с учетом освещенности салона автомобиля, если в разделе “Настройка яркости экрана подсветки” (стр. 36) установлено значение AUTO.

Настройка цветности изображения

Элемент настройки: COLOR

Значения: –15 ~ +15

Для параметра цветности изображения можно установить значение от MIN (–15) до MAX (+15). При достижении минимального или максимального значения на экране отображаются соответственно значения “MIN” или “MAX”.

- Настройку цвета можно производить только в режиме iPod video, DVD, AUX.
- Настройку цвета не удастся произвести, если подключена навигационная система с функцией RGB.

Настройка оттенка цвета изображения

Элемент настройки: TINT

Значения: G15 ~ R15

Установите для оттенка значения от G15 до R15. Для максимальных значений каждого цвета отображается значение "G MAX" или "R MAX".

- *Настройку оттенка можно производить только в режиме iPod video, DVD, AUX.*
- *Оттенок не удастся настроить, если изображение подается от внешнего источника в режиме PAL.*
- *Настройку оттенка не удастся произвести, если подключена навигационная система с функцией RGB.*

Настройка контрастности изображения

Элемент настройки: CONTRAST

Значения: -15 до +15

Настройка контрастности производится в диапазоне от -15 до +15. Для заданных максимального и минимального значений соответственно отображаются значения "HIGH" и "LOW".

Настройка качества изображения

Элемент настройки: SHARP

Значения: от -15 до +15

Настройка качества изображения производится в диапазоне от -15 до +15. Для заданных минимального и максимального значений соответственно отображаются значения "SOFT" и "HARD".

- *Настройку качества изображения можно выполнять только в режиме iPod video, DVD, AUX.*
- *Настройку качества изображения не удастся произвести, если подключена навигационная система с функцией RGB.*

Сохранение настройки Visual EQ

Можно сохранить настройки, выполненные для параметров яркости, оттенка, глубины, качества и контрастности изображения.

Элемент настройки: USER MEMORY

Значения: P-1 / P-2

- 1 После завершения настройки яркости, оттенка, цвета, резкости и контрастности изображения (стр. 37-38) коснитесь кнопки [◀] или [▶] в разделе USER MEMORY, затем выберите номер предварительной настройки "P-1" или "P-2" для сохранения выбранных значений.
 - 2 После выбора номера предварительной настройки коснитесь кнопки [MEMORY].
Настроенный режим Visual EQ сохранится в памяти.
- *Можно восстановить режим Visual EQ с настройками, сохраненными в P-1 или P-2 "Выбор режима Visual EQ (заводская настройка)" (стр. 37).*

Общая настройка

Операция общей настройки

Для доступа к экрану режима GENERAL должен быть задействован стояночный тормоз. При попытке доступа к этому экрану во время движения на экране отобразится предупреждение CAN'T OPERATE WHILE DRIVING.

Следующие шаги с 1 по 4 являются общими для каждого "элемента" общей настройки. Подробную информацию см. в соответствующих разделах.

- 1 Коснитесь кнопки [SETUP] на экране главного источника.
Откроется экран SETUP для выбора настроек.
- 2 Коснитесь кнопки [GENERAL SETUP].
Откроется экран GENERAL SETUP.
- 3 Коснитесь кнопки [◀], [▶] или [≫] и т. д., чтобы изменить настройки требуемого элемента.

Настройки:

CLOCK / CLOCK ADJUST / SUMMER TIME /
DEMONSTRATION / BEEP / AUTO SCROLL /
LANGUAGE SELECT / LED DIMMER LEVEL

- 4 Коснитесь кнопки [↶], чтобы вернуться к предыдущему экрану.
Коснитесь и удерживайте кнопку [↶] не менее 2 секунд, чтобы вернуться к экрану основного источника, который отображался до начала операции настройки.
- *Не выключайте зажигание сразу после изменения общих настроек (во время автоматического сохранения данных в системе). В противном случае настройки могут не измениться.*

Отображение времени

Используется для включения и выключения отображения часов на экране.

Настройка: CLOCK

Значения: OFF / ON

Настройка времени

Настройка: CLOCK ADJUST

Дальнейшие элементы настройки: HOUR / MINUTE / TIME ADJUST

Значения: 0-23 / 0-59 / RESET

- HOURL: Используется для выбора часа
MINUTE: Используется для выбора минут
RESET: Если на часах менее 30 минут, минуты обнуляются (" : 0"); если более 30 – прибавляется один час.

- Режим настройки времени отменяется при отключении питания и при касании кнопки [→] или [ESC].
- Часы можно настроить, когда в разделе "Отображение времени RDS" (стр. 34) установлено значение OFF.

Настройка летнего времени

Настройка: SUMMER TIME

Значения: OFF / ON

- OFF: Возврат к обычному времени.
ON: Включает переход на летнее время. Значение времени увеличивается на один час.

Режим ДЕМО

Это устройство оснащено функцией демонстрации, позволяющей отображать основные операции соответствующих источников на экране.

Настройка: DEMONSTRATION

Значения: OFF / ON

- OFF: Выключает режим демонстрации.
ON: Включает режим демонстрации для показа основных операций.

- Работа функции демонстрации продолжается до ее отключения.

Функция звукового сопровождения (Бeeper)

Настройка: BEEP

Значения: OFF / ON

- OFF: Выключает режим звукового сопровождения. Звуковой сигнал не раздается при нажатии кнопки на панели устройства.
ON: Включает режим звукового сопровождения.

Настройка прокрутки

Функция прокрутки работает в том случае, если введен текст компакт-диска, имя папки, имя файла или информация тега.

Настройка: AUTO SCROLL

Значения: OFF / ON

- OFF: Используется для отключения режима прокрутки AUTO. Прокрутка экрана осуществляется один раз при смене дорожки.
ON: Используется режима прокрутки AUTO. Прокрутка экрана повторяется, пока включен этот режим.

- Прокрутка текста осуществляется при заполнении экрана устройства.
- При подключении iPod/iPhone выполняется прокрутка композиции, имени исполнителя и названия альбома.

Изменение языка отображения шрифта

Можно выбрать четыре шрифта.

Настройка: LANGUAGE SELECT

Значения: MODE1 / MODE2 / MODE3 / MODE4

- MODE1: Обычный шрифт (ISO8859-1).
MODE2: Русский шрифт (WINDOWS-1251)
Этот шрифт нельзя использовать для отображения в режиме RDS, режиме тюнера.
MODE3: Европейский шрифт (WINDOWS-1252)
MODE4: Иврит (ISO8859-8).

Настройка яркости подсветки кнопок в ночное время

Можно настроить яркость подсветки кнопок в ночное время.

Настройка: LED DIMMER LEVEL

Значения: от -2 до +2

Настройка системы

Операция настройки системы

Для доступа к экрану настроек SYSTEM должен быть задействован стояночный тормоз. При попытке доступа к этому экрану во время движения на экране отобразится предупреждение CAN'T OPERATE WHILE DRIVING.

Следующие шаги с 1 по 4 являются общими для каждого "Элемента настройки" SYSTEM. Подробную информацию см. в соответствующих разделах.

1 Коснитесь кнопки [SETUP] на экране главного источника.

Откроется экран SETUP для выбора настроек.

2 Коснитесь кнопки [SYSTEM SETUP].

Откроется экран SYSTEM SETUP.

3 Коснитесь кнопки [◀] или [▶] и т. д., чтобы изменить настройки требуемого элемента.

Настройки:

IN INT. MUTE*¹ / IN INT. ICON / REMOTE SENSOR*² / CAMERA IN / NAV. IN / NAV. MIX*³ / AUX IN / AUX OUT / BLUETOOTH IN / VISUAL KEY*⁴ / OPTION KEY / AUX+ IN*⁵ / AUX+ LEVEL*⁶

*¹ Отображается только при выключенном (OFF) режиме BLUETOOTH IN.

*² Этот пункт отображается при установленном значении ON в разделе "Настройка вывода изображения" (стр. 42).

*³ Этот пункт отображается при установленном значении ON в разделе "Настройка режима навигации" (стр. 41).

*⁴ Не отображается при установленном значении OFF в разделе "Настройка режима навигации" (стр. 41).

*⁵ Не отображается при подключении дополнительного интерфейса BLUETOOTH INTERFACE и установке значения HFP в разделе "Настройка соединения BLUETOOTH (BLUETOOTH IN)" (стр. 42)

*⁶ Не отображается при установленном значении OFF в разделе "Настройка режима AUX+" (стр. 42).

4 Коснитесь кнопки [↵], чтобы вернуться к предыдущему экрану.

Коснитесь и удерживайте кнопку [↵] не менее 2 секунд, чтобы вернуться к экрану основного источника, который отображался до начала операции настройки.

- Не выключайте зажигание сразу после изменения настроек системы (во время автоматического сохранения данных в системе). В противном случае настройки могут не измениться.

Настройка режима прерывания внешними устройствами

Если подключено устройство с функцией прерывания, то звук будет автоматически отключаться при приеме сигнала прерывания с этого устройства.

Настройка: IN INT. MUTE

Значения: OFF / ON

OFF: Можно настроить уровень громкости в режиме прерывания.

ON: Звук не будет выводиться. Отобразится значок, заданный в разделе "Настройка отображения значка прерывания".

- Для автоматической работы этой функции дополнительное устройство должно быть подключено проводом прерывания с сигналом активации отрицательной полярности. В противном случае необходимо подключить отдельный переключатель для включения режима вручную.

Настройка отображения значка прерывания

Устройство поддерживает функцию отображения на экране значка внешнего устройства, например телефона, при поступлении входящего вызова.

Настройка: IN INT. ICON

Значения: INT / TEL

INT: На экране отобразится значок INT.

TEL: При получении сигнала прерывания от внешнего устройства (телефона) на экране отображается значок телефона.

Переключение функции датчика дистанционного управления

Для дополнительного дистанционного управления можно использовать датчик внешнего устройства (монитора и т. д.)

Настройка: REMOTE SENSOR

Значение: FRONT / REAR

FRONT: Активируется датчик дистанционного управления этого устройства.

REAR: Активируется датчик дистанционного управления внешнего монитора, подключенного к разъему AUX OUT этого устройства. Дистанционное управление используется для контроля источников, подключенных к разъемам AUX OUT.

- При касании сенсорной панели заднего монитора (подключенного к выходу заднего монитора Alpine) команда выполняется независимо от настройки переключателя датчика дистанционного управления. Однако обратите внимание, что установленный датчик дистанционного управления получает приоритет по прошествии 5 секунд после последнего касания сенсорной панели.
- При подключении дополнительного DVD-чейнджера или проигрывателя DVD и установке значения REAR для датчика дистанционного управления не удастся выполнить некоторые операции кнопок сенсорной панели ([■] STOP и т. д.) В этом случае установите для датчика дистанционного управления значение FRONT.

Настройка входа камеры заднего вида

При подключении камеры заднего вида изображение с нее можно выводить на экран.

Настройка: CAMERA IN

Значения: OFF / NTSC/PAL

- OFF: Источник CAMERA не отображается на экране выбора VISUAL.
- NTSC/PAL: Даже если рычаг переключения передач не переведен в положение заднего хода (R), можно отобразить видеосигнал камеры заднего вида, выбрав источник CAMERA.

- Изображение с камеры заднего вида отображается при включении заднего хода (R). Эта функция действует при правильном подключении провода заднего хода.
- Чтобы применить настройку, установите значение VISUAL в разделе "Настройка сенсорной кнопки VISUAL" (стр. 42). Кроме того, можно получить доступ к источнику выбора VISUAL непосредственно, нажав кнопку VISUAL без изменения каких-либо параметров.

Настройка режима навигации

При подключении дополнительного навигационного оборудования установите значение ON.

Настройка: NAV. IN

Значения: OFF / ON

- OFF: Источник навигации не отобразится. Настройки, относящиеся к системе навигации, не удастся установить с помощью этого устройства.
- ON: Отобразится источник навигации.

Настройка прерывания навигации

При подключении системы навигации Alpine к устройству IVA-W520R голосовые сообщения системы навигации будут накладываться на воспроизведение радиотрансляции или компакт-диска.

Настройка: NAV. MIX

Значения: OFF / ON

- OFF: отключение режима прерывания навигации.
- ON: Включение режима прерывания навигации.

Дополнительную информацию об установке уровня громкости прерывания системы навигации см. в подразделе "Настройка уровня NAV. MIX" раздела "Настройка звука" на стр. 29.

- Громкость голосовых сообщений системы навигации можно установить во время их звучания. По окончании воспроизведения голосового сообщения восстанавливается обычный уровень громкости и предыдущий экран аудио. Голосовые сообщения всегда имеют уровень громкости, равный или меньший текущему уровню громкости. Если голосовое сообщение системы навигации воспроизводится в процессе настройки уровня громкости, его значение всегда сбрасывается до текущего уровня независимо от настройки уровня звука.
- Эта настройка активна, если для параметра NAV. IN на экране SYSTEM установлено значение ON.

Настройка режима AUX

Настройка: AUX IN

Значения: OFF / ON

- OFF: Источник AUX не отобразится.
- ON: Отобразится источник AUX.

- Значение OFF не отображается, если через Ai-Net подключен приобретаемый дополнительно проигрыватель дисков DVD или DVD-чейнджер. Нельзя изменить настройку, касающуюся AUX.
- При выборе значения OFF настройки, касающиеся AUX, не удастся изменить с помощью этого устройства.
- С помощью этого устройства отображаемой строкой функций можно управлять только при подключении ТВ-тюнера Alpine.

После установки для данного элемента значения ON, коснитесь кнопки [>>>] заголовка AUX IN, после чего можно будет установить значения для дополнительных элементов настройки.

Настройка режима имени AUX

Дополнительные элементы настройки: PRIMARY / SECONDARY*¹

Значения: OFF*² / AUX*³ / DVD / GAME / TV / DVB-T / EXT.DVD / NAV.*⁴ / DVD CHG / USB VIDEO

*¹ Когда подключена видеоприставка USB или устройство TUE-T200DVB (оба устройства приобретаются дополнительно; их нельзя подключать одновременно), эти устройства можно использовать для подключения дополнительного внешнего устройства входа. При настройке имени Secondary может измениться отображение имени источника данного устройства.

*² Эта настройка доступна только для параметра Secondary.

*³ Эта настройка доступна только для параметра Primary.

*⁴ Выберите эту настройку, чтобы слушать музыку через PMD-B200P, когда подключена навигационная система PMD-B200P.

- Имя Secondary можно задать только в том случае, если для имени Primary задано значение DVB-T (или USB VIDEO). Не удастся также задать имя, такое же как имя Primary.
- Выбранное имя отображается на экранах выбора Visual и Rear.
- С помощью этого устройства отображаемой строкой функций можно управлять только при подключении ТВ-тюнера Alpine.
- Вместо имени источника AUX отображается выбранное имя источника. Выберите SOURCE, чтобы перейти к строке функций каждого режима.

Настройка уровня входного аудиосигнала от внешнего устройства

Дополнительный элемент настройки: LEVEL

Значения: LOW / HIGH

- LOW: Снижает уровень входного аудиосигнала от внешнего устройства.
- HIGH: Повышает уровень входного аудиосигнала от внешнего устройства.

- Этот элемент настройки можно настроить только в том случае, если для параметра AUX IN установлено значение ON.

Переключение системы входного видеосигнала

Дополнительный элемент настройки: SIGNAL

Значения: NTSC/PAL

- Можно изменить тип входного видеосигнала.
- Этот элемент настройки можно настроить только в том случае, если для параметра AUX IN установлено значение ON.

Настройка вывода изображения

Используется для вывода изображений и звука выбранного на устройстве IVA-W520R источника при подключении к заднему монитору.

Настройка: AUX OUT

Значения: OFF / ON

- OFF: Пункт "RSE" не отображается на экране выбора источника.
- ON: Пункт "RSE" отображается на экране выбора источника.
Коснитесь кнопки [RSE], чтобы открыть экран выбора REAR, затем коснитесь требуемого источника.
Изображение с выбранного источника выводится на задний монитор.

Настройка соединения BLUETOOTH (BLUETOOTH IN)

Настройка: BLUETOOTH IN

Значения: OFF / HFP / HFP+AUDIO / NAV.

- OFF: Используется для игнорирования всех внешних прерываний.
 - HFP: выберите, если подключен дополнительный интерфейсный модуль BLUETOOTH INTERFACE (KCE-250BT) и используется функция BLUETOOTH "Свободные руки". Для получения дополнительной информации см. руководство пользователя по устройству KCE-250BT.
 - HFP+AUDIO: выберите, если подключен дополнительный интерфейсный модуль BLUETOOTH INTERFACE (KCE-400BT) и используется функция BLUETOOTH "Свободные руки" для телефона/BLUETOOTH Audio. Для получения дополнительной информации см. руководство по устройству KCE-400BT.
 - NAV: Используется при подключении дополнительной портативной системы навигации.
Отобразится экран TEL портативной системы навигации.
- Для получения дополнительной информации о работе BLUETOOTH см. руководство пользователя по интерфейсному модулю BLUETOOTH INTERFACE.
 - Функцию голосового вызова можно использовать при подключении мобильного телефона, совместимого с этой функцией.

Настройка сенсорной кнопки VISUAL

Настройка: VISUAL KEY

Значения: VISUAL / NAV.

- VISUAL: Открытие экрана выбора VISUAL путем касания кнопки [VISUAL].
- NAV.: Непосредственное открытие экрана навигации путем касания кнопки [VISUAL].

Настройка кнопки OPTION на устройстве

Кнопку * (OPTION) на устройстве можно изменить.

Настройка: OPTION KEY

Значение: AUDIO SETUP / MAP / REAR SEL.

- AUDIO SETUP: Нажмите кнопку * (OPTION), чтобы отобразить экран AUDIO SETUP.
- MAP: Нажмите кнопку * (OPTION), чтобы открыть экран с картой навигации.
- REAR SEL.: Нажмите кнопку * (OPTION), чтобы выбрать экран выбора Real. (Только когда для параметра "Настройка вывода изображения" (стр. 42) задано значение ON)

Настройка режима AUX+

Звуковой сигнал внешнего устройства (например, переносного аудиоплеера) можно подать на разъем интерфейса BLUETOOTH данного устройства. Для применения разъема интерфейса BLUETOOTH в качестве разъема AUX IN требуется специальный преобразовательный кабель (KCE-237B). К разъему интерфейса BLUETOOTH не удастся одновременно подключить переносное музыкальное устройство и интерфейсный модуль BLUETOOTH INTERFACE.

Настройка: AUX+ IN

Значения: OFF / ON

- OFF: Источник AUX+ не отобразится.
- ON: Отобразится источник AUX+.

- При выборе значения OFF настройки, касающиеся AUX+, не удастся изменить с помощью этого раздела меню.

Настройка уровня звука AUX+

После установки значения ON в разделе "Настройка режима AUX+" эта настройка становится доступной.

Настройка: AUX+ LEVEL

Значения: LOW / HIGH

- LOW: Снижает уровень входного аудиосигнала от внешнего устройства.
- HIGH: Повышает уровень входного аудиосигнала от внешнего устройства.

Загрузка данных

Загрузка данных фона (BACKGROUND)

Можно загрузить данные (с веб-сайта Alpine) в корневую папку диска CD-R/CD-RW и перенести их в устройство IVA-W520R.

Для начала загрузки BACKGROUND (фона) перейдите по следующей ссылке и следуйте инструкциям на экране.

<http://www.alpine.com> или <http://www.alpine-europe.com> или <http://www.alpine.com.au>

- 1 Вставьте диск CD-R/CD-RW, содержащий требуемые данные.**
- 2 Коснитесь кнопки [◀] или [▶] раздела DATA DOWNLOAD, чтобы выбрать режим USER1 или USER2.**
Выбранное фоновое изображение можно изменить.
- 3 Коснитесь кнопки [≫] раздела DATA DOWNLOAD.**
Начнется поиск данных на диске. После завершения поиска откроется экран выбора файлов для загрузки данных.
- 4 Коснитесь кнопки [▲] или [▼], чтобы выбрать имя требуемого файла.**
- 5 Коснитесь кнопки [MEMORY].**
Начнется загрузка данных.
После успешной загрузки данных откроется экран загрузки данных DATA DOWNLOAD.
- 6 Коснитесь кнопки [↶], чтобы вернуться к предыдущему экрану.**
При нажатии и удержании нажатой кнопки [↶] не менее 2 секунд открывается предыдущий экран основного источника.

- Подробную информацию о загрузке данных см. на веб-сайте ALPINE.
- При повторной загрузке данных старые данные перезаписываются новыми.
- Загруженные данные сохраняются в памяти даже при отключении кабеля питания.
- Восстановить фоновое изображение можно в разделе “Переключение фоновых текстур” (стр. 36) или “Настройка автоматического изменения фоновых текстур” (стр. 36).
- После завершения загрузки извлеките диск.

Внешний аудиопроцессор (приобретается дополнительно)

При подключении совместимого внешнего аудиопроцессора им можно управлять с этого устройства. Для некоторых аудиопроцессоров, возможно, потребуется проводной контроллер. В качестве примера для объяснений ниже используется модель PXA-H700/PXA-H701. Подробную информацию см. в инструкциях по эксплуатации аудиопроцессора.

- *Настройками, выполняемыми на подключенном аудиопроцессоре, не удастся управлять с этого устройства.*
- *Параметры “Настройка динамиков”, “Настройка регулировки нижних частот” и “Настройки графического эквалайзера” недоступны при подключении MRA-D550. Кроме этого, при подключении MRA-F350 недоступен параметр “Настройка режима MX для внешнего аудиопроцессора”. Содержание настройки отличается для моделей PXA-H700 и PXA-H701.*
- *Это устройство не удастся подключить к PXA-H510 и PXA-H900.*

Для доступа к экрану настроек аудиопроцессора должен быть задействован стояночный тормоз. При попытке доступа к этому экрану во время движения на экране отобразится предупреждение CAN'T OPERATE WHILE DRIVING.

Процедура настройки Dolby Surround

Для более точного воспроизведения звука в формате Dolby Digital и DTS выполните приведенные ниже настройки.

Процедура настройки

1 Настройка динамиков (стр. 49)
(Включение и выключение используемых динамиков и установка их частотных характеристик)



2 Настройка уровня динамиков (стр. 48)
(Настройка уровня выходного сигнала для разных динамиков)



3 Направление звука низкой частоты для воспроизведения в заднем канале (стр. 48)
(Достижение ровного звучания в районе заднего сиденья с помощью микширования звуковых сигналов передних динамиков с сигналами задних динамиков)



4 Настройка центрального образа (стр. 48)
(Настройка центрального образа для достижения эффекта расположения центрального динамика прямо напротив слушателя)



5 Достижение мощного, громкого звучания (стр. 48)
(Достижение мощного звучания, как в кинотеатре)



6 Настройка уровня DVD (стр. 49)
(Настройка уровня громкости (уровня сигнала) в режиме Dolby Digital, Pro Logic II, DTS и PCM)



7 Сохранение настроек в памяти (стр. 49)
(Сохранение всех настроек устройства IVA-W520R (не только описанных выше) в памяти)

В случае комбинирования автоматических настроек и т. д.
Рекомендуется производить автоматические настройки перед настройкой Dolby Surround.

Настройка A.PROCESSOR

- 1 Отключите режим Defeat (стр. 29).**
- 2 Коснитесь кнопки [SETUP] на экране главного источника.**
Откроется экран SETUP для выбора настроек.
- 3 Коснитесь кнопки [AUDIO SETUP].**
Откроется экран настроек AUDIO SETUP.
- 4 Коснитесь кнопки [>>] раздела A.PROCESSOR (аудиопроцессор).**
Откроется экран настроек A.PROCESSOR (аудиопроцессор).
- 5 Коснитесь кнопки [<<], [>] или [>>] и т. д., чтобы изменить настройки требуемого элемента.**

Настройки:

MEDIA XPANDER / BASS SOUND CONT. / DOLBY PLII/REAR FILL / X-OVER / T.CORR / PHASE / G-EQ / P-EQ / SPEAKER SELECT / MULTI CH SETUP / SPEAKER SETUP / DVD LEVEL / PCM MODE

- Чтобы перейти на экран основного источника, коснитесь кнопки [ESC].
- Коснитесь кнопки [↩], чтобы вернуться к предыдущему экрану.

Настройка режима MX для внешнего аудиопроцессора

Перед выполнением нижеследующих операций установите для режима MX (Media Xpander) PXA-H700 значение "AUTO" при подключении PXA-H700.

Настройка: MEDIA XPANDER

- 1 Выберите значение ON (ВКЛ.) или OFF (ВЫКЛ.) для параметра MX, коснувшись кнопки [<<] или [>] раздела MEDIA XPANDER.**
OFF: Используется для отключения эффекта MX для всех источников звука.
ON: Используется для включения указанного режима MX.
- 2 Коснитесь кнопки [>>] после выбора значения ON.**
Откроется экран настроек MEDIA XPANDER.
- 3 Коснитесь кнопки [<<] или [>] требуемого режима MX.**

- Можно задать уровень громкости источника звука (например, USB, компакт-дисков и т.д.).

MX CD (OFF, CD MX от 1 до 3)

В режиме CD обрабатываются большие объемы данных. Эти данные используются для чистого воспроизведения звука.

MX SMPM (OFF, SMPM MX от 1 до 3)

Корректирует информацию, потерянную при сжатии. Обеспечивает сбалансированный звук с качеством близким к оригиналу.

MX DVD (OFF, MOVIE MX от 1 до 2)

Улучшает четкость звучания диалогов видеофильма.

(DVD MUSIC)

На этом диске содержатся большие объемы данных, например, музыкальные клипы. MX использует эти данные для обеспечения точности воспроизведения звука.

MX AUX (OFF, SMPM MX, MOVIE MX, MUSIC MX)

Выберите режим MX (SMPM, MUSIC или MOVIE), соответствующий типу используемого носителя.

- Установленные здесь параметры MX отражаются на PXA-H700 или PXA-H701.
- При выборе значения OFF (ВЫКЛ.) эффект MX всех режимов MX будет иметь значение OFF (ВЫКЛ.)
- Для каждого источника звука, например компакт-диска, MP3 и т.д. можно задать собственные настройки MX.
- Режим MX для радиостанций диапазона FM, MW и LW не предусмотрен.
- Режим MX SMPM применяется к файлам MP3/WMA/AAC, iPod/iPhone и BT AUDIO.
- Настройка MX возможна только при выборе источника.
- Эта функция не работает, если для режима Defeat установлено значение ON.

Настройка регулировки низких частот

Настройка: BASS SOUND CONT.

Настройка компрессора низких частот

Можно настроить звучание низких частот по своему желанию.

Коснитесь кнопки [◀] или [▶] раздела BASS COMP., чтобы выбрать требуемый режим.

При последовательном переключении режимов MODE 1 → 2 → 3 звучание низких частот становится более подчеркнутым и насыщенным.

При отсутствии необходимости усиления низких частот установите значение OFF (ВЫКЛ.)

Настройка режима BASS FOCUS

Используя вычисленное ранее число задержки (разницы во времени), можно установить разницу во времени между передними-задними/левыми-правыми динамиками. С помощью этой функции можно настроить временную коррекцию по своему желанию. С помощью 400 шагов по 0,05 мс можно точно настроить временную коррекцию.

Установите номер задержки фронта и тыла, а также правого и левого канала, коснувшись соответствующей кнопки [◀] или [▶].

- Значения, установленные в разделе режима BASS FOCUS, также применяются в разделе временной коррекции (стр. 46).

Использование режима Pro Logic II

Обработку Pro Logic можно произвести для двухканальных стереосигналов для достижения эффекта объемного звучания Dolby Pro Logic II. Для двухканальных сигналов Dolby Digital и DTS существует также функция "REAR FILL" для вывода сигнала передних динамиков на задние динамики.

Настройка: DOLBY PLII/REAR FILL

Коснитесь кнопки [◀] или [▶] раздела DOLBY PLII/REAR, чтобы выбрать требуемый режим.

PL II MOVIE: Подходит для воспроизведения стереофонических ТВ-шоу и всех программ с закодированным с помощью Dolby Surround звуковым сопровождением. Эта функция улучшает звуковое поле для достижения звучания, похожего на 5,1-канальный сигнал.

PL II MUSIC: Может использоваться для всех стереозаписей и обеспечивает широкое, глубокое звуковое поле.

OFF: Используется для отключения функции DOLBY PL II.

В случае выбора функции PL II MUSIC можно настроить широту центрального поля с помощью следующих операций.

Эта функция позволяет получить оптимальное положение вокала с помощью настройки положения центрального канала между центральным динамиком и левым/правым динамиком. (При включении этой функции отменяются настройки, установленные в разделе "Настройка центрального образа (BI-PHANTOM)" (стр. 48).)

Коснитесь кнопки [◀] или [▶] раздела CENTER WIDTH CONT. для настройки уровня.

Уровень можно настроить в диапазоне от 0 до +7. При увеличении уровня положение канала центрального динамика смещается от центра в стороны.

Коснитесь кнопки [OFF] раздела CENTER WIDTH CONT. для отключения регулировки широты центрального поля.

- Эта настройка действует при установке для центрального динамика значения SMALL или LARGE в настройках динамиков (стр. 49).
- "Функция REAR FILL":
В зависимости от входного сигнала звук может выводиться только через передние динамики. В этом случае для вывода звука и через задние динамики можно использовать функцию "REAR FILL".
- В процессе выполнения этой настройки избегайте остановки, приостановки воспроизведения, смены диска, установки меток, быстрой перемотки вперед или переключения аудиоканалов. Эта настройка отменяется при переключении режима декодирования.
- Эта настройка не работает, если для центрального динамика CENTER установлено значение OFF в разделе "Настройка динамиков" (стр. 48).
- Эта функция работает только с двухканальными сигналами. Ее действие отменяется при использовании 5,1-канальных сигналов DTS или Dolby Digital.
- Если настройка REAR FILL производится при установке для параметра REAR MIX значения ON, изменение звука задних динамиков не производится, так как функция REAR MIX имеет приоритет при использовании 2-канального декодера, отличного от линейного PCM.
- При воспроизведении линейных сигналов PCM голос выводится из задних динамиков независимо от настроек REAR FILL и REAR MIX.

Настройка X-OVER

Настройка: X-OVER

1 Коснитесь кнопки [◀] или [▶] раздела X-OVER, чтобы выбрать значение L+R или L/R.

L+R: Для правого и левого каналов устанавливаются одинаковые значения.

L/R: Для правого и левого каналов можно установить разные значения.

2 Коснитесь кнопки [≫] раздела X-OVER.

На экране X-OVER отобразится список динамиков.

3 Коснитесь кнопки [≫] динамика, который требуется настроить.

Откроется экран настройки X-OVER.

4 Отрегулируйте настройки частоты раздела.

Выбор частоты среза

Коснитесь кнопки [◀] или [▶] раздела FREQ., затем выберите частоту среза (точку деления).

Настраиваемая полоса пропускания зависит от динамика (канала).

Настройка уровня

Коснитесь кнопки [◀] или [▶] раздела LEVEL, затем настройте уровень HPF или LPF.

Настройка крутизны среза

Коснитесь кнопки [◀] или [▶] раздела SLOPE, затем настройте крутизну характеристики фильтра HPF или LPF.

- Если для динамика установлен режим "OFF", установить для него значение X-OVER не удастся. См. раздел "Настройка динамиков" (стр. 48).
- Перед настройкой проверьте частоты воспроизведения подключенных динамиков.
- Чтобы защитить динамики, для фильтра низких частот сабвуфера отсутствует значение OFF (кривая остается неизменной).
- Если в качестве динамика FRONT1 выбран высокочастотный динамик (TW), то в режиме HPF не удастся установить для параметра SLOPE значение OFF. Если для сабвуфера установлен режим STEREO, можно настроить только сабвуфер.

Ручная настройка временной коррекции (T.CORR)

Из-за особенностей расположения внутри салона автомобиля может возникать различие расстояний между динамиками и положением прослушивания. С помощью этой функции можно самостоятельно вычислить оптимальные значения коррекции и устранить временные ошибки в положении прослушивания.

Настройка: T.CORR

1 Находясь в точке прослушивания (кресло водителя и т. п.), измерьте расстояние (в метрах) между головой и различными динамиками.

2 Вычислите разницу значений расстояния до самого дальнего динамика и до других динамиков.

$$L = \begin{array}{l} \text{(расстояние до самого дальнего динамика)} \\ - \text{(расстояние до других динамиков)} \end{array}$$

3 Разделите расстояния, вычисленные для разных динамиков, на скорость звука (343 м/с при температуре 20°C).

Это значение является временем задержки для разных динамиков.

Примеры

Вычисление значения временной коррекции для переднего левого динамика на показанной ниже схеме.

Условия:

Расстояние между самым дальним динамиком и точкой прослушивания:

$$2,25 \text{ м (88-3/4 дюйма)}$$

Расстояние между левым передним динамиком и точкой прослушивания:

$$0,5 \text{ м (20 дюймов)}$$

Расчет:

$$L = 2,25 \text{ м (88-3/4 дюйма)} - 0,5 \text{ м (20 дюймов)} = 1,75 \text{ м (68-3/4 дюйма)}$$

$$\text{Временная коррекция} = 1,75 \div 343 \times 1000 = 5,1 \text{ (мс)}$$

Другими словами, применение временной коррекции 5,1 мс к переднему левому динамику создает эффект равноудаленности слушателя от всех динамиков.

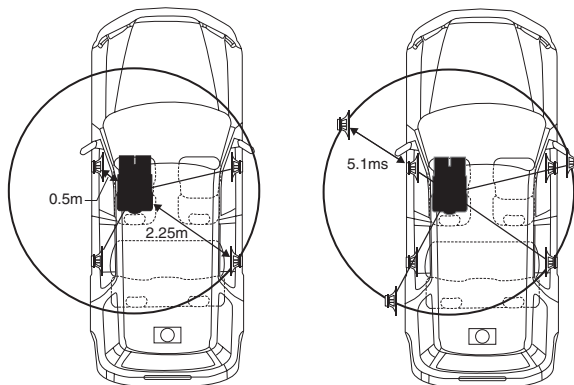

Звучание становится неравномерным из-за неодинаковых расстояний между точкой прослушивания и различными динамиками. Разница в расстояниях между левым передним и правым задним динамиками составляет 1,75 м (68-3/4 дюйма).

Временная коррекция компенсирует разницу во времени, в течении которого звуковой сигнал разных динамиков должен достичь точки прослушивания. С помощью установки значения временной коррекции левого переднего динамика, равной 5,1 мс, можно скоординировать расстояние от динамика до точки прослушивания.

4 Коснитесь кнопки [◀] или [▶] функции T.CORR. Выберите вариант L+R или L/R.

L+R: Для правого и левого каналов устанавливаются одинаковые значения.

L/R: Для правого и левого каналов можно установить разные значения.

5 Коснитесь кнопки [≫] раздела T.CORR. Откроется экран настроек T.CORR.

6 Установите значение временной коррекции (0,00 ~ 20,00 мс) требуемого динамика, коснувшись соответствующей кнопки [◀] или [▶] (1 шаг соответствует 0,05 мс).

- Если для динамика установлен режим "OFF", установить для него значение TCR не удастся. См. раздел "Настройка динамиков" (стр. 48).
- Значение временной коррекции для динамиков FRONT 2 также применяется для передних динамиков в разделе "Настройка режима BASS FOCUS" (стр. 45).
- В этом устройстве не удастся установить автоматическую настройку (AUTO TCR).

Переключение фазы

Настройка: PHASE

Переключите фазу (0° или 180°), коснувшись кнопки [◀] или [▶] требуемого динамика.

Настройки графического эквалайзера

Графический эквалайзер позволяет изменять звук с помощью 31 диапазона для передних (левого и правого), задних (левого и правого) и центрального динамиков. Для сабвуфера доступны 10 дополнительных диапазонов. С помощью этой функции можно гибко настроить звук по своему вкусу.

Настройка: G-EQ

1 Выберите значение L+R или L/R, коснувшись кнопки [◀] или [▶] раздела G-EQ.

L+R: Для правого и левого каналов устанавливаются одинаковые значения.

L/R: Для правого и левого каналов можно установить разные значения.

При настройке параметрического эквалайзера этот параметр отключается.

2 Коснитесь кнопки [≫] раздела G-EQ.

Откроется экран списка G-EQ.

3 Коснитесь кнопки [≫] требуемого динамика (канала).

Откроется экран настроек G-EQ.

4 Отрегулируйте настройки графического эквалайзера.

Настройка уровня

Коснитесь кнопки [◀] или [▶] требуемой частоты, чтобы настроить уровень.

- Если для динамика установлен режим "OFF", установить для него значение графического эквалайзера не удастся. См. раздел "Настройка динамиков" (стр. 48).
- Перед настройкой эквалайзера проверьте диапазоны частот воспроизведения подключенных динамиков. Если диапазон воспроизводимых частот динамика составляет 55 Гц – 30 кГц, то, например, настройка диапазона 40 Гц или 20 Гц не даст эффекта. Кроме этого, можно перегрузить или даже повредить динамики.
- В случае настройки графического эквалайзера настройка параметрического эквалайзера становится недействительной.

Настройки параметрического эквалайзера

Диапазоны частот графического эквалайзера фиксированы. Это затрудняет коррекцию нежелательных пиков и провалов определенных частот. Можно подстроить центральную частоту параметрического эквалайзера для этих частот. Затем можно независимо точно подстроить полосу пропускания (Q) и уровень, чтобы внести необходимые корректировки. Функция параметрического эквалайзера является расширенным инструментом для серьезных аудиофилов.

Настройка: P-EQ

1 Выберите значение L+R или L/R, коснувшись кнопки [◀] или [▶] раздела P-EQ.

L+R: Для правого и левого каналов устанавливаются одинаковые значения.

L/R: Для правого и левого каналов можно установить разные значения.

При настройке графического эквалайзера этот параметр отключается.

2 Коснитесь кнопки [≫] раздела P-EQ.

Откроется экран списка P-EQ.

3 Коснитесь кнопки [≫] требуемого динамика (канала).

Откроется экран настроек P-EQ.

4 Отрегулируйте настройки параметрического эквалайзера.

Выбор диапазона

Коснитесь кнопки [◀] или [▶] раздела BAND, чтобы выбрать требуемый диапазон.

Настройка частоты

Коснитесь кнопки [◀] или [▶] раздела FREQ., чтобы настроить частоту выбранного диапазона.

Настройка уровня

Коснитесь кнопки [◀] или [▶] раздела LEVEL, чтобы настроить уровень выбранного диапазона.

Настройка диапазона

Коснитесь кнопки [◀] или [▶] раздела Q, чтобы выбрать требуемую полосу пропускания.

- Если для динамика установлен режим "OFF", установить для него значение параметрического эквалайзера не удастся. См. раздел "Настройка динамиков" (стр. 48).
- Не удастся настроить частоты смежных диапазонов с разницей более чем 7 шагов.
- Перед настройкой эквалайзера проверьте диапазоны частот воспроизведения подключенных динамиков. Если диапазон воспроизводимых частот динамика составляет 55 Гц – 30 кГц, то, например, настройка диапазона 40 Гц или 20 Гц не даст эффекта. Кроме этого, можно перегрузить или даже повредить динамики.
- В случае настройки параметрического эквалайзера настройка графического эквалайзера становится недействительной.

Настройка динамиков

Настройка: **SPEAKER SELECT**

Выберите подключенный динамик, коснувшись соответствующей кнопки [◀] или [▶].

FRONT1:	OFF/FULL (широкополосный динамик)/TW (динамик высоких частот)
FRONT2:	OFF/ON
REAR:	OFF/ON
CENTER:	OFF/ON
SUBW.:	OFF/MONO/STEREO

- Установите для неподключенного динамика значение *OFF*.
- Описанные настройки можно выполнить, даже если для динамика установлено значение *OFF* в разделе “Настройка динамиков” (стр. 49).
- Чтобы использовать сабвуфер в режиме *MONO* с *PXA-H700* или *PXA-H701*, подключите его к выходному разъему сабвуфера *PXA-H700* или *PXA-H701*.

Настройка Dolby Digital

Настройка: **MULTI CH SETUP**

Настройка центрального образа (BI-PHANTOM)

В большинстве случаев центральный динамик устанавливается ровно посередине между водителем и передним пассажиром. С помощью этой функции информация центрального канала передается на левый и правый динамики. Таким образом создается центральный образ, при котором центральный динамик как бы расположен прямо перед каждым слушателем. Настройки центрального канала, выполненные в разделе *PL II MUSIC* (см. раздел “Использование режима *Pro Logic II*” на стр. 45), отменяют эту настройку.

- В процессе выполнения этой настройки избегайте остановки, приостановки воспроизведения, смены диска, установки меток, быстрой перемотки вперед или переключения аудиоканалов. Эта настройка отменяется при переключении режима декодирования.

Коснитесь кнопки [◀] или [▶] раздела *BI-PHANTOM* для настройки уровня.
Уровень можно настроить в диапазоне от -5 до +5. Чем выше уровень, тем дальше в стороны смещается положение канала центрального образа.
Функцию *BI-PHANTOM* можно отключить, коснувшись кнопки [OFF].

- Эта настройка действует при установке для центрального динамика значения *SMALL* или *LARGE* в настройках динамиков.
- Эта настройка не работает, если для центрального динамика *CENTER* установлено значение *OFF* в разделе “Настройка динамиков” (стр. 48).

Направление звука низкой частоты для воспроизведения в заднем канале (REAR MIX)

С помощью этой функции можно направить аудиосигналы передних каналов для воспроизведения в задних динамиках для улучшения звука в районе задних сидений автомобиля.

- В процессе выполнения этой настройки избегайте остановки, приостановки воспроизведения, смены диска, установки меток, быстрой перемотки вперед или переключения аудиоканалов. Эта настройка отменяется при переключении режима декодирования.

Коснитесь кнопки [◀] или [▶] раздела *REAR MIX* для настройки уровня.
Для уровня можно установить одно из пяти значений: -6, -3, 0, +3 и +6. Чем выше значение уровня, тем больше низких частот воспроизводится задними динамиками. (Эффект зависит от программного обеспечения (DVD и т. д.))
Функцию *REAR MIX* можно отключить, коснувшись кнопки [OFF].

- Эта настройка не работает, если для задних динамиков установлено значение “OFF”.
- При воспроизведении линейных сигналов *PCM* голос выводится из задних динамиков независимо от настроек *REAR FILL* и *REAR MIX*.

Достижение мощного, громкого звучания (LISTENING MODE)

При использовании *Dolby Digital* динамический диапазон сжимается для достижения мощного звучания при обычных уровнях громкости. Это сжатие можно отменить, чтобы получить еще более мощное звучание, как в кинотеатре. Эта функция работает только в режиме *Dolby Digital*.

Коснитесь кнопки [◀] или [▶] раздела *LISTENING MODE*, чтобы выбрать значение *STD* или *MAX*.

STD: Используется для достижения мощного звучания при обычных уровнях громкости

MAX: Используется для достижения мощного звучания при повышенных уровнях громкости

- Настройте уровень громкости таким образом, чтобы звуки за пределами салона автомобиля оставались различимыми.

Настройка уровня динамиков (OUTPUT LEVEL)

Тестовые звуки помогают выполнять настройку уровня громкости разных динамиков. При равных уровнях громкости всех динамиков в положении прослушивания ощущается сильный эффект присутствия.

- В процессе выполнения этой настройки избегайте остановки, приостановки воспроизведения, смены диска, установки меток, быстрой перемотки вперед или переключения аудиоканалов. Эта настройка отменяется при переключении режима декодирования.

- 1 Коснитесь кнопки [ON] раздела *OUTPUT LEVEL*. Вывод тестового сигнала повторяется для каждого из каналов динамиков. Сигналы повторяются в указанном ниже порядке.
Если за 2 секунды не было выполнено ни одной операции, тестовый сигнал подается в другой канал.
Left → Centre → Right → Right Surround → Left Surround → Left
 - 2 Во время звучания тестового сигнала из динамиков коснитесь кнопки [◀] или [▶] раздела *OUTPUT LEVEL*, чтобы сбалансировать вывод всех динамиков.
 - Диапазон настройки для разных динамиков составляет от -10 дБ до +10 дБ.
 - Настройте уровни громкости динамиков, приняв за основу громкость передних динамиков.
 - 3 Снова коснитесь кнопки [ON] для включения этой функции.
- Если для динамика установлено значение *OFF*, настроить его уровень не удастся. См. раздел “Настройка динамиков” (стр. 49).

Настройка динамиков

PXA-H700 или PXA-H701 можно настроить с учетом воспроизводимых диапазонов частот динамиков.

Перед выполнением этой операции проверьте диапазоны частот воспроизведения подключенных динамиков (кроме сабвуфера), чтобы убедиться, что динамики поддерживают воспроизведение низких частот (примерно 80 Гц или менее).

- В процессе выполнения этой настройки избегайте остановки, приостановки воспроизведения, смены диска, установки меток, быстрой перемотки вперед или переключения аудиоканалов. Эта настройка отменяется при переключении режима декодирования.

Настройка: SPEAKER SETUP

Выберите характеристику динамика, коснувшись кнопки [◀] или [▶] требуемой настройки динамика.

- OFF^{*1}: Если динамик не подключен.
- SMALL: Если подключен динамик, не поддерживающий воспроизведение низких частот (80 Гц или менее).
- LARGE^{*2}: Если подключен динамик, поддерживающий воспроизведение низких частот (80 Гц или менее).

^{*1} Не удастся установить для передних динамиков значение "OFF".

^{*2} Если для передних динамиков установлено значение "SMALL", для задних и переднего динамиков не удастся установить значение "LARGE".

- Для сабвуфера можно установить только значения ON/OFF.
- Если для центрального динамика установлено значение "OFF", аудиосигналы центрального канала добавляются к аудиосигналам передних динамиков.
- При установке для чувствительности динамика значения "OFF", также установите для настройки динамика значение "OFF" (стр. 48).
- Выполните настройку всех динамиков ("Передних", "Центрального", "Задних" и "Сабвуфера"). В противном случае звук может оказаться несбалансированным.
- Если для центрального динамика установлено значение "OFF", настройка недействительна даже при установке с помощью этой функции.
- При изменении настроек каждого динамика могут возникнуть изменения в звучании других динамиков из-за требований к настройкам.
- При использовании PRO LOGIC II, если для задних динамиков установлено значение "LARGE", сабвуфер не будет использоваться для вывода звука.

Настройка уровня DVD

Можно настроить уровень громкости (уровень сигнала) в режиме Dolby Digital, Dolby PL II, DTS и PCM.

- В процессе выполнения этой настройки избегайте остановки, приостановки воспроизведения, смены диска, установки меток, быстрой перемотки вперед или переключения аудиоканалов. Эта настройка отменяется при переключении режима декодирования.

Настройка: DVD LEVEL

Настройте уровень, касаясь кнопки [◀] или [▶] требуемого режима настройки.

Уровень можно настроить в диапазоне от -5 дБ до +5 дБ.

Настройка линейного PCM

Воспроизведение дисков, записанных в формате PCM, можно настроить для 2 или 3 каналов.

Настройка: PCM MODE

Коснитесь кнопки [◀] или [▶] раздела PCM MODE, чтобы выбрать значение 2CH или 3CH.

- 2CH: Используется для 2-канального вывода (L/R)
- 3CH: Используется для 3-канального вывода (L/R/CENTER)

- Эта настройка не работает, если для центрального динамика CENTER установлено значение OFF в разделе "Настройка динамиков" (стр. 48).

Сохранение настроек в памяти

Значения настроек можно сохранить.

Сохраняемые настройки зависят от используемого аудиопроцессора.

- 1 Коснитесь кнопки [MEMORY] на экране списка A.PROCESSOR.
- 2 В течение 5 секунд коснитесь одной из кнопок предварительных настроек [PSET 1] – [PSET 6] в списке A.PROCESSOR. Значения настроек будут сохранены.

- Записанная информация сохраняется в памяти даже при отключении кабеля питания.

Вызов предварительной настройки из памяти

Коснитесь одной из кнопок предварительных настроек [PSET 1] – [PSET 6] в списке A.PROCESSOR для выбора предварительной настройки.

- Вызов предварительной настройки занимает некоторое время.

Работа с устройствами IMPRINT (приобретаются дополнительно)

Компания Alpine представляет технологию IMPRINT - первую в мире технологию надежного устранения акустических проблем в салоне автомобиля, как правило снижающих качество звучания, которая позволяет прослушивать музыкальные композиции с первоначальным качеством исполнения. Подключив к устройству модуль IMPRINT (PXA-H100) (продается отдельно), можно выполнить тонкую настройку аудиопараметров с помощью функции MultEQ.

Для доступа к экрану настроек IMPRINT должен быть задействован стояночный тормоз. При попытке доступа к этому экрану во время движения на экране отобразится предупреждение CAN'T OPERATE WHILE DRIVING.

Настройка режима MultEQ

Функция MultEQ, разработанная Audyssey Labs, позволяет выполнять автоматическую коррекцию акустических параметров среды прослушивания. Эта функция оптимизирует качество звучания в отдельных точках прослушивания внутри транспортного средства. Для этого функция MultEQ измеряет частотные характеристики транспортных средств. Подробную информацию о процедуре настройки можно получить у авторизованного дилера компании Alpine.

1 Коснитесь кнопки [SETUP] на экране основного источника.

Откроется экран SETUP для выбора настроек.

2 Коснитесь кнопки [IMPRINT SETUP].

Откроется экран IMPRINT Setup.

3 Нажмите кнопку [◀] или [▶] функции MultEQ.

Выберите требуемый диапазон настроек.

Диапазон настроек: OFF (ручной режим)/CURVE1 (MultEQ-1)/CURVE2 (MultEQ-2)

- Выбирайте режим Curve только в том случае, если в памяти записаны данные кривой 1 и кривой 2.
- При установке для параметра MultEQ значения CURVE 1 или CURVE 2 не удастся настроить параметры MEDIA XPANDER, X-OVER, T.CORR, SUBWOOFER PHASE, SUBWOOFER CHANNEL, TW SETUP, P-EQ, G-EQ и F-EQ.
- Работа с функцией MultEQ невозможна с подключенным внешним аудиопроцессором.

Настройка акустических параметров в ручном режиме (Manual)

Вы можете настроить эти параметры с учетом своих предпочтений, если для режима MultEQ выбрано значение OFF (ручной режим).

Выполните действия 1-5, чтобы выбрать один из режимов в меню Sound и изменить его. Подробную информацию о выбранном элементе меню см. в соответствующем разделе.

1 Убедитесь, что режим Defeat отключен.

2 Коснитесь кнопки [SETUP] на экране главного источника.

Откроется экран SETUP для выбора настроек.

3 Коснитесь кнопки [AUDIO SETUP].

Откроется экран настроек AUDIO SETUP.

4 Нажмите [>>] [A.PROCESSOR].

Откроется экран настроек A.PROCESSOR SETUP.

5 Коснитесь кнопки [◀], [▶] или [>>>] и т. д., чтобы изменить настройки требуемого элемента.

Настройки: MEDIA XPANDER / X-OVER / T.CORR / T.CORR PARAMETER / G-EQ / P-EQ / F-EQ / TW SETUP*

* Эта функция работает только при подключенном устройстве PXA-H100 (приобретается дополнительно), настроенном на режим 2,2ch (3WAY). Подробную информацию см. в "Руководстве пользователя устройства PXA-H100".

- Чтобы перейти на экран основного источника, коснитесь кнопки [ESC].
- Коснитесь кнопки [↶], чтобы вернуться к предыдущему экрану.
- Когда для режима Defeat выбрано значение ON, невозможно выполнить настройки Media Xpander, F-EQ, P-EQ и G-EQ.

Настройка уровня MX (MEDIA XPANDER)

Параметр MX (Media Xpander) отвечает за четкость звучания вокальной составляющей или музыкальных инструментов независимо от источника. С помощью этого параметра можно обеспечить четкое воспроизведение музыкальных композиций с компакт-диска, USB-накопителя или iPod даже при высоком уровне шума в салоне автомобиля.

Настройка: MEDIA XPANDER

1 Коснитесь кнопки [◀] или [▶] раздела MEDIA XPANDER, чтобы выбрать значение ON или OFF.

OFF: Используется для отключения эффекта MX для всех источников звука.

ON: Используется для включения указанного режима MX.

2 Коснитесь кнопки [>>>] после выбора значения ON. Откроется экран настроек MEDIA XPANDER.

3 Коснитесь кнопки [◀] или [▶] требуемого режима MX.

- Можно задать уровень громкости источника звука (например, компакт-дисков, iPod и т.д.).

MX CD (OFF, CD MX от 1 до 3)

В режиме CD обрабатываются большие объемы данных. Эти данные используются для чистого воспроизведения звука.

MX SMPM (OFF, SMPM MX от 1 до 3)

Корректирует информацию, потерянную при сжатии. Обеспечивает сбалансированный звук с качеством близким к оригиналу.

MX DVD (OFF, MOVIE MX от 1 до 2)

Улучшает четкость звучания диалогов видеофильма.

(DVD MUSIC)

На этом диске содержатся большие объемы данных, например, музыкальные клипы. MX использует эти данные для обеспечения точности воспроизведения звука.

MX AUX (OFF, SMPM MX, MOVIE MX, MUSIC MX)

Выберите режим MX (SMPM, MUSIC или MOVIE), соответствующий типу используемого носителя.

- При выборе значения OFF (ВЫКЛ.) эффект MX всех режимов MX будет иметь значение OFF (ВЫКЛ.)
- Для каждого источника звука, например компакт-диска, MP3 и т.д. можно задать собственные настройки MX.
- Режим MX для радиостанций диапазона FM, MW и LW не предусмотрен.
- Режим MX SMPM применяется к файлам MP3/WMA/AAC, iPod/iPhone и BT AUDIO.
- Настройка MX возможна только при выборе источника.
- Эта функция не работает, если для режима Defeat установлено значение ON.

Настройка частоты раздела (X-OVER)

Перед выполнением нижеследующих операций ознакомьтесь с содержанием раздела “Информация о кроссовере” (стр. 55).

Настройка: X-OVER

1 Коснитесь кнопки [◀] или [▶] раздела X-OVER, чтобы выбрать значение L+R или L/R.

L+R: Для правого и левого каналов устанавливаются одинаковые значения.

L/R: Для правого и левого каналов можно установить разные значения.

2 Коснитесь кнопки [≫] раздела X-OVER.

На экране X-OVER отобразится список динамиков.

3 Коснитесь кнопки [≫] диапазона, который требуется настроить.

Откроется экран настройки X-OVER.

4,2-канальная (FRONT/REAR/SUBW.) система

4,2-канальная (FRONT/REAR/SUBW.) система(L+R)

Настройки:

LOW (SUB-W) / MID (REAR) / HIGH (FRONT)

4,2-канальная (FRONT/REAR/SUBW.) система(L/R)

Настройки:

LOW (SUB-W)-L / LOW (SUB-W)-R / MID (REAR)-L / MID (REAR)-R / HIGH (FRONT)-L / HIGH (FRONT)-R

4 Отрегулируйте настройки частоты раздела.

Выбор частоты среза

Коснитесь кнопки [◀] или [▶] раздела FREQ., затем выберите частоту среза (точку раздела). Настраиваемая полоса пропускания зависит от динамика (канала).

4,2-канальная (FRONT/REAR/SUBW.) система

Настройки:

LOW (SUB-W) 20 Гц~200 Гц
MID (REAR) 20 Гц~200 Гц
HIGH (FRONT) 20 Гц~200 Гц

Настройка крутизны раздела

Коснитесь кнопки [◀] или [▶] раздела SLOPE, затем настройте наклон кривой HPF или LPF.

Диапазон настройки крутизны раздела: FLAT, -6 дБ/окт., -12 дБ/окт., -18 дБ/окт., -24 дБ/окт.

Настройка уровня

Коснитесь кнопки [◀] или [▶] раздела LEVEL, затем настройте уровень HPF или LPF.

Диапазон настройки выходного сигнала: от -12 до 0 дБ.

5 Повторите шаги с 3 по 4 для настройки других диапазонов.

2,2-канальная (3WAY) система

2,2-канальная (3WAY) система / (L+R)

Настройки:

LOW / MID-L / MID-H / HIGH

2,2-канальная (3WAY) система / (L/R)

Настройки:

LOW-L / LOW-R / MID-L-L / MID-L-R / MID-H-L / MID-H-R / HIGH-L / HIGH-R

4 Отрегулируйте настройки частоты раздела.

Выбор частоты среза

Коснитесь кнопки [◀] или [▶] раздела FREQ., затем выберите частоту среза (точку раздела). Настраиваемая полоса пропускания зависит от динамика (канала).

2,2-канальная (3WAY) система

Настройки:

LOW / MID-L 20 Гц~200 Гц
MID-H 20 Гц~20 кГц
HIGH (1 кГц~20 кГц)^{*1} / (20 Гц~20 кГц)^{*2}

^{*1} Если выбран параметр Factory's, см. раздел “Настройка фильтра HPF (ФВЧ) для высокочастотного динамика (TW SETUP)” (стр. 53).

^{*2} Если выбран параметр User's, см. раздел “Настройка фильтра HPF (ФВЧ) для высокочастотного динамика (TW SETUP)” (стр. 53).

Настройка уровня

Коснитесь кнопки [◀] или [▶] раздела LEVEL, затем настройте уровень HPF или LPF.

Диапазон настройки выходного сигнала: от -12 до 0 дБ.

Настройка крутизны раздела

Коснитесь кнопки [◀] или [▶] раздела SLOPE, затем настройте крутизну среза HPF или LPF.

Диапазон настройки крутизны среза: FLAT*, -6 дБ/окт.,
-12 дБ/окт., -18 дБ/окт., -24 дБ/окт.

* Значение FLAT может быть задано параметру HIGH, только если выбран режим User's в разделе "Настройка фильтра HPF (ФВЧ) для высокочастотного динамика (TW SETUP)" (стр. 53). Выберите значение FLAT в процессе регулировки наклона кривой частотных характеристик в строгом соответствии с частотными характеристиками динамика. В противном случае это может привести к неисправности динамика. Если кривой частотной характеристики высокочастотного динамика задано значение FLAT, то на экране устройства отображается предупреждающее сообщение.

5 Повторите шаги с 3 по 4 для настройки других диапазонов.

- При настройке параметра X-OVER необходимо учитывать частотные характеристики подключенных динамиков.
- Информация о 2,2-канальной (3WAY)/4,2-канальной системе (FRONT/REAR/SUBW)
С помощью переключателя 2,2ch (3WAY)/4,2ch (FRONT/REAR/SUBW) на PXA-H100 можно переключать режимы системы. Подробную информацию см. в Руководстве пользователя устройства PXA-H100.

Настройка временной коррекции (T.CORR)

Перед выполнением нижеприведенных операций ознакомьтесь с содержанием раздела "Информация о временной коррекции" (стр. 54).

Настройка: T.CORR

1 Коснитесь кнопки [≫] раздела T.CORR.
Откроется экран настроек T.CORR.

2 Установите расстояние (от 0,0 до 336,6 см) от требуемого динамика, коснувшись соответствующей кнопки [◀] или [▶].

L = (расстояние до самого дальнего динамика) –
(расстояние до других динамиков)

См. "Таблица значений временных коррекций" на стр. 55.

3 Повторите шаг 2 для настройки другого динамика.

Задайте значения, при которых звук доходит до точки прослушивания одновременно от всех динамиков.

Настройка единиц измерения временной коррекции (T.CORR PARAMETER)

Этот параметр отвечает за выбор единицы временной коррекции (см или дюймы).

Коснитесь кнопки [◀] или [▶] раздела T.CORR PARAMETER, чтобы выбрать значение сантиметров (cm) или дюймов (Inch).

Настройка: T.CORR PARAMETER

cm ↔ Inch

cm: Единица временной коррекции: сантиметры cm.

Inch: Единица временной коррекции: дюймы Inch.

Настройка графического эквалайзера (G-EQ)

Вы можете изменить параметры эквалайзера и создать кривую частотных характеристик с учетом собственных предпочтений.

Настройка: G-EQ

1 Выберите значение L+R, коснувшись кнопки [▶] раздела G-EQ.

При установке для параметрического эквалайзера значения L+R этот параметр отключается.

2 Коснитесь кнопки [≫] раздела G-EQ после выбора L+R.

Откроется экран списка G-EQ.

3 Отрегулируйте настройки графического эквалайзера.

Выбор диапазона

Коснитесь кнопки [◀] или [▶] раздела BAND, чтобы выбрать диапазон для настройки.

BAND-1 (63 Hz) / BAND-2 (150 Hz) / BAND-3 (400 Hz) /
BAND-4 (1 kHz) / BAND-5 (2,5 kHz) / BAND-6 (6,3 kHz) /
BAND-7 (17,5 kHz)

Настройка уровня

Коснитесь кнопки [◀] или [▶] раздела LEVEL, чтобы настроить уровень выбранного диапазона.

Диапазон настройки выходного сигнала: от -6 до +6 дБ

4 Для настройки другого диапазона повторите шаг 3, а затем отрегулируйте все диапазоны.

- В случае настройки графического эквалайзера настройка параметрического эквалайзера становится недействительной.

Настройка параметрического эквалайзера (P-EQ)

Вы можете изменить настройки эквалайзера и создать кривую частотных характеристик с учетом собственных предпочтений.

Настройка: P-EQ

- 1 Выберите значение L+R, коснувшись кнопки [▶] раздела P-EQ.**
При установке для графического эквалайзера значения L+R этот параметр отключается.
- 2 Коснитесь кнопки [≫] раздела P-EQ после выбора L+R.**
Откроется экран списка P-EQ.
- 3 Отрегулируйте настройки параметрического эквалайзера.**

Настройка диапазон

Коснитесь кнопки [◀] или [▶] раздела BAND, чтобы выбрать диапазон для настройки.

BAND 1 / BAND 2 / BAND 3 / BAND 4 / BAND 5

Настройка частоты

Коснитесь кнопки [◀] или [▶] раздела FREQ., чтобы настроить частоту выбранного диапазона.

Диапазоны настройки частот:
от 20 Гц до 20 кГц (с шагом в 1/3 октавы)

Диапазон-1: 20 Гц~80 Гц (63 Гц)
Диапазон-2: 50 Гц~200 Гц (150 Гц)
Диапазон-3: 125 Гц~3,2 кГц (400 Гц)
Диапазон-4: 315 Гц~8 кГц (1 кГц)
Диапазон-5: 800 Гц~20 кГц (2,5 кГц)

Настройка уровня

Коснитесь кнопки [◀] или [▶] раздела LEVEL, чтобы настроить уровень выбранного диапазона.

Диапазон настройки: от -6 до +6 дБ

Настройка диапазона

Коснитесь кнопки [◀] или [▶] раздела Q., чтобы выбрать требуемую полосу пропускания.

Значения полосы пропускания: 1, 1,5, 3

- 4 Для настройки другого диапазона повторите шаг 3 и отрегулируйте все диапазоны.**

- Частоты смежных диапазонов невозможно настроить за 4 шага.
- При настройке параметрического эквалайзера следует учитывать частотные характеристики подключенных динамиков.
- В случае настройки параметрического эквалайзера настройка графического эквалайзера становится недействительной.

Предварительные настройки эквалайзера (F-EQ)

В устройстве предусмотрено 10 предварительных настроек эквалайзера и 6 пользовательских настроек, отражающие различные характеристики исходного музыкального произведения.

Настройка: F-EQ

- 1 Коснитесь кнопки [≫] в разделе F-EQ.**
Откроется экран настройки F-EQ.
 - 2 Коснитесь кнопки [◀] или [▶] требуемого типа, чтобы задать значение ON.**

Flat / Pops / Rock / News / Jazz&Blues / Electrical Dance / Hip Hop&Rap / Easy Listening / Country / Classical / User1 / User2 / User3 / User4 / User5 / User6
- Значение ON можно задать только для одного типа.
 - Выбирая пользовательские режимы (User's) с 1 по 6, можно вызывать из памяти предварительную настройку, сохраненную в разделе "Настройка графического эквалайзера (G-EQ)" (стр. 52) или "Настройка параметрического эквалайзера (P-EQ)" (стр. 53).

Настройка фильтра HPF (ФВЧ) для высокочастотного динамика (TW SETUP)

При настройке фильтра HPF (ФВЧ) высокочастотного динамика путем выбора значения FLAT в режиме 2,2ch (3WAY) (см. раздел "Настройка частоты раздела (X-OVER)" на стр. 51) следует учитывать частотные характеристики высокочастотного динамика - в противном случае можно повредить динамик.

Настройка: TW SETUP

Коснитесь кнопки [◀] или [▶] раздела TW SETUP для выбора значения Factory's или User's.

Factory's: Во избежание неисправностей высокочастотного динамика не выбирайте установку FLAT для фильтра HPF (ФВЧ) 2,2ch (3WAY).

User's: Возможен выбор установки FLAT в режиме 2,2ch (3WAY).

- Режим TW Setup можно выбрать только в том случае, если переключатель FRONT/REAR/SUBW (4,2CH)/3WAY (2,2CH) на аудиопроцессоре IMPRINT (PXA-H100) установлен в положение 3WAY (2,2CH).

Сохранение настроек в памяти

Значения настроек X-OVER, T.CORR и P/G-EQ можно сохранить. Сохраняемое содержимое зависит от используемого аудиопроцессора IMPRINT.

- 1 Убедитесь, что режим Defeat отключен.**
 - 2 Коснитесь кнопки [MEMORY] на экране списка A.PROCESSOR.**
 - 3 В течение 5 секунд коснитесь одной из кнопок предварительных настроек [PSET 1] – [PSET 6] в списке A.PROCESSOR.**
Значения настроек будут сохранены.
- Записанная информация сохраняется в памяти даже при отключении кабеля питания.
 - Эту операцию невозможно выполнить, когда в разделе "Предварительные настройки эквалайзера (F-EQ)" (стр. 53) выбрана обычная настройка эквалайзера (например, "pops").

Вызов предварительной настройки из памяти

- 1 Убедитесь, что режим Defeat отключен.
- 2 Коснитесь одной из кнопок предварительных настроек [PSET 1] – [PSET 6] в списке A.PROCESSOR для выбора предварительной настройки.

• Вызов предварительной настройки занимает некоторое время.

Настройка системы сабвуфера

- 1 Коснитесь кнопки [SETUP] на экране главного источника.
Откроется экран SETUP для выбора настроек.
- 2 Коснитесь кнопки [AUDIO SETUP].
Откроется экран настроек AUDIO SETUP.
- 3 Коснитесь кнопки [◀] или [▶] раздела SUBWOOFER, чтобы установить значение ON или OFF.
- 4 Коснитесь кнопки [≫] раздела SUBWOOFER, после установки для параметра SUBWOOFER значения ON.
Откроется экран SUBWOOFER SETUP.

Настройки:

LEVEL / PHASE / SYSTEM / CHANNEL

Настройка уровня сабвуфера

Коснитесь кнопки [◀] или [▶] раздела LEVEL, чтобы настроить выход SUBWOOFER.

Диапазон значений: 0 – 15

Настройка фазы сабвуфера

Коснитесь кнопки [◀] или [▶] раздела PHASE, чтобы выбрать значение 0° или 180°.

Для фазы выходного сигнала сабвуфера предусмотрено два возможных значения - SUBWOOFER NORMAL (0°) или SUBWOOFER REVERSE (180°).

Настройка системы сабвуфера

Если включен режим сабвуфера (Subwoofer), то для получения желаемого эффекта выберите настройку System 1 или System 2.

Коснитесь кнопки [◀] или [▶] раздела SYSTEM, чтобы выбрать значение SYSTEM 1 или SYSTEM 2.

SYSTEM 1: Уровень сигнала сабвуфера меняется в соответствии с главной настройкой уровня громкости.

SYSTEM 2: Регулировка уровня сигнала сабвуфера отличается от процедуры настройки основного параметра громкости. Например, даже при низких значениях уровня громкости можно слышать сигнал сабвуфера.

Настройка канала сабвуфера

Для выходного сигнала сабвуфера можно выбрать режим стерео или моно. Убедитесь, что параметры выходного сигнала соответствуют типу сабвуфера.

Коснитесь кнопки [◀] или [▶] раздела CHANNEL, чтобы выбрать значение STEREO или MONO.

STEREO: Выходной сигнал сабвуфера (лев./прав.) в режиме стерео

MONO: Выходной сигнал сабвуфера в режиме моно

Информация о временной коррекции

Расстояние между слушателем и динамиками в салоне автомобиля меняется в широких пределах из-за нестандартного расположения динамиков. Из-за разницы в расстояниях между динамиками и слушателем происходит смещение звукового образа и частотных характеристик. Причиной этого является временная задержка прохождения звукового сигнала к правому и левому уху слушателя. Для коррекции этого сдвига данное устройство может задерживать передачу звукового сигнала к динамикам, расположенным ближе всего к слушателю. Это позволяет создать эффект удаленности динамиков. Таким образом, за счет оптимизации фаз создается эффект равноудаленности слушателя от левого и правого динамиков. Настройка выполняется для каждого динамика с шагом 3,4 см.

Пример 1. Точка прослушивания: переднее левое сидение

Выберите значение временной коррекции для переднего левого и правого заднего динамиков от нуля и ниже.

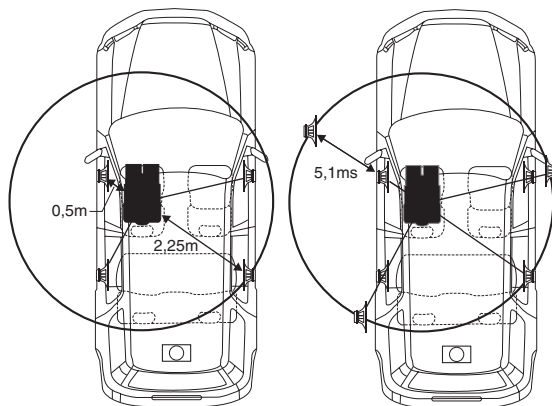

Звучание становится несбалансированным из-за неодинаковых расстояний между точкой прослушивания и различными динамиками. Разница в расстояниях между передним левым и правым задним динамиками составляет 1,75 м (68-7/8 дюймов). Здесь мы вычислим значение временной коррекции для переднего левого динамика на вышеуказанной диаграмме.

Условия:

Самый дальний динамик - точка прослушивания : 2,25 м (88-9/16 дюймов)

Передний левый динамик – точка прослушивания: 0,5 м (19-11/16 дюймов)

Расчет: $L = 2,25 \text{ м} - 0,5 \text{ м} = 1,75 \text{ м}$ (68-7/8 дюймов)

Временная коррекция = $1,75 \div 343^{*1} \times 1000 = 5,1 \text{ (мс)}$

**1 Скорость звука: 343 м/с (765 миль/час) при 20°C*

Другими словами, применение временной коррекции 5,1 мс к переднему левому динамику создает эффект равноудаленности слушателя от всех, даже самых дальних, динамиков.

Временная коррекция компенсирует разницу во времени, в течении которого звуковой сигнал должен достичь точки прослушивания.

Время приема звукового сигнала передним левым динамиком скорректировано на 5,1 мс, в результате чего звуковые сигналы от других динамиков достигают точки прослушивания одновременно.

Пример 2. Точка прослушивания: все сидения

Приведем временную коррекцию каждого динамика к одинаковому уровню.

- 1 Находясь в точке прослушивания (кресло водителя и т.п.), измерим расстояние (в метрах) между вашей головой и различными динамиками.

- 2 Рассчитаем разницу между значением коррекции на расстояние до самого дальнего динамика и других динамиков.

$L = (\text{расстояние до самого дальнего динамика}) - (\text{расстояние до других динамиков})$

Эти значения являются временной коррекцией для разных динамиков. Настроим эти значения таким образом, чтобы звуковые сигналы других динамиков достигали точки прослушивания одновременно.

Таблица значений временных коррекций

Номер задержки	Разница во времени (мс)	Расстояние (см)	Расстояние (дюймов)	Номер задержки	Разница во времени (мс)	Расстояние (см)	Расстояние (дюймов)
0	0,0	0,0	0,0	51	5,1	173,4	68,3
1	0,1	3,4	1,3	52	5,2	176,8	69,7
2	0,2	6,8	2,7	53	5,3	180,2	71,0
3	0,3	10,2	4,0	54	5,4	183,6	72,4
4	0,4	13,6	5,4	55	5,5	187,0	73,7
5	0,5	17,0	6,7	56	5,6	190,4	75,0
6	0,6	20,4	8,0	57	5,7	193,8	76,4
7	0,7	23,8	9,4	58	5,8	197,2	77,7
8	0,8	27,2	10,7	59	5,9	200,6	79,1
9	0,9	30,6	12,1	60	6,0	204,0	80,4
10	1,0	34,0	13,4	61	6,1	207,4	81,7
11	1,1	37,4	14,7	62	6,2	210,8	83,1
12	1,2	40,8	16,1	63	6,3	214,2	84,4
13	1,3	44,2	17,4	64	6,4	217,6	85,8
14	1,4	47,6	18,8	65	6,5	221,0	87,1
15	1,5	51,0	20,1	66	6,6	224,4	88,4
16	1,6	54,4	21,4	67	6,7	227,8	89,8
17	1,7	57,8	22,8	68	6,8	231,2	91,1
18	1,8	61,2	24,1	69	6,9	234,6	92,5
19	1,9	64,6	25,5	70	7,0	238,0	93,8
20	2,0	68,0	26,8	71	7,1	241,4	95,1
21	2,1	71,4	28,1	72	7,2	244,8	96,5
22	2,2	74,8	29,5	73	7,3	248,2	97,8
23	2,3	78,2	30,8	74	7,4	251,6	99,2
24	2,4	81,6	32,2	75	7,5	255,0	100,5
25	2,5	85,0	33,5	76	7,6	258,4	101,8
26	2,6	88,4	34,8	77	7,7	261,8	103,2
27	2,7	91,8	36,2	78	7,8	265,2	104,5
28	2,8	95,2	37,5	79	7,9	268,6	105,9
29	2,9	98,6	38,9	80	8,0	272,0	107,2
30	3,0	102,0	40,2	81	8,1	275,4	108,5
31	3,1	105,4	41,5	82	8,2	278,8	109,9
32	3,2	108,8	42,9	83	8,3	282,2	111,2
33	3,3	112,2	44,2	84	8,4	285,6	112,6
34	3,4	115,6	45,6	85	8,5	289,0	113,9
35	3,5	119,0	46,9	86	8,6	292,4	115,2
36	3,6	122,4	48,2	87	8,7	295,8	116,6
37	3,7	125,8	49,6	88	8,8	299,2	117,9
38	3,8	129,2	50,9	89	8,9	302,6	119,3
39	3,9	132,6	52,3	90	9,0	306,0	120,6
40	4,0	136,0	53,6	91	9,1	309,4	121,9
41	4,1	139,4	54,9	92	9,2	312,8	123,3
42	4,2	142,8	56,3	93	9,3	316,2	124,6
43	4,3	146,2	57,6	94	9,4	319,6	126,0
44	4,4	149,6	59,0	95	9,5	323,0	127,3
45	4,5	153,0	60,3	96	9,6	326,4	128,6
46	4,6	156,4	61,6	97	9,7	329,8	130,0
47	4,7	159,8	63,0	98	9,8	333,2	131,3
48	4,8	163,2	64,3	99	9,9	336,6	132,7
49	4,9	166,6	65,7				
50	5,0	170,0	67,0				

Информация о кроссовере

Кроссовер (X-OVER):

Это устройство оснащено активным кроссовером (фильтром). Электронный фильтр (кроссовер) ограничивает частоты выходных сигналов. Каждый канал управляется независимо. Таким образом, каждая пара динамиков воспроизводит частоты, оптимальные для их работы. Кроссовер позволяет настраивать фильтр высоких частот (high pass filter) или фильтр низких частот (low pass filter) каждого диапазона, а также регулировать быстроту спада частотной характеристики за пределами граничной частоты. Регулировку следует выполнять с учетом характеристик воспроизведения динамиков. В зависимости от того, какие используются динамики, пассивный фильтр (кроссовер) может не потребоваться. При возникновении вопросов проконсультируйтесь у своего авторизованного дилера компании Alpine.

4,2-канальный режим (FRONT/REAR/SUB.W)

	Частота среза (с шагом в 1/3 октавы)		Крутизна характеристики		Уровень
	HPF	LPF	HPF	LPF	
Динамик низких частот	----	20 Гц - 200 Гц	----	FLAT, 6, 12, 18, 24 дБ/окт.	(от 0 до -12 дБ)
Задний динамик высоких частот	20 Гц - 200 Гц	----	FLAT, 6, 12, 18, 24 дБ/окт.	----	(от 0 до -12 дБ)
Передний динамик высоких частот	20 Гц - 200 Гц	----	FLAT, 6, 12, 18, 24 дБ/окт.	----	(от 0 до -12 дБ)

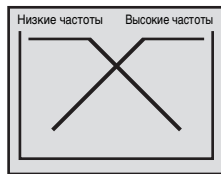

(Отличается от реального отображения)

2,2-канальный (3WAY) режим

	Частота среза (с шагом в 1/3 октавы)		Крутизна характеристики		Уровень
	HPF	LPF	HPF	LPF	
Динамик низких частот	----	20 Гц - 200 Гц	----	FLAT, 6, 12, 18, 24 дБ/окт.	(от 0 до -12 дБ)
Динамик средних частот	20 Гц - 200 Гц	20 Гц - 20 кГц	FLAT, 6, 12, 18, 24 дБ/окт.	FLAT, 6, 12, 18, 24 дБ/окт.	(от 0 до -12 дБ)
Динамик высоких частот	1 кГц - 20 кГц, (20 Гц ~ 20 кГц)*	----	FLAT* 6, 12, 18, 24 дБ/окт.	----	(от 0 до -12 дБ)

* Только при выборе режима User's (см. раздел "Настройка фильтра HPF (ФВЧ) для высокочастотного динамика (TW SETUP)" (стр. 53)).

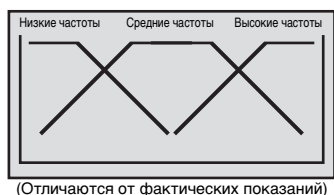

(Отличаются от фактических показаний)

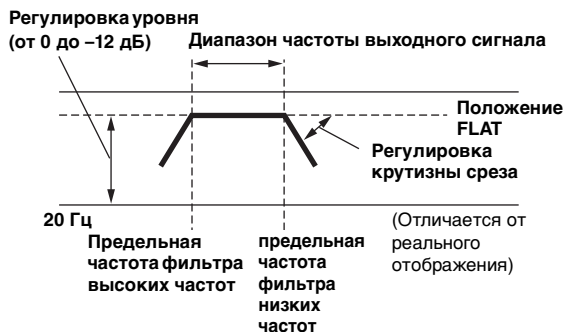

(Отличается от реального отображения)

- **HPF (фильтр высоких частот):** Снижает уровень нижних частот и пропускает более высокие частоты.
- **LPF (фильтр высоких частот):** Снижает уровень высоких частот и пропускает более низкие частоты.
- **Крутизна характеристики:** Изменение уровня (в дБ) для сигналов частоты, отличающейся на одну октаву.
- Чем выше значение крутизны, тем круче ее наклон.
- Отрегулируйте крутизну спада до уровня FLAT для полного пропускания высоких или низких частот.
- Не используйте динамик высоких частот без фильтра высоких частот или настроенного на более низкую частоту, чем рекомендованная производителем, так как это может привести к неисправности динамика под воздействием низких частот.
- Нельзя регулировать частоту перехода характеристик, если она выше частоты фильтра высокого пропускания или ниже частоты низкого пропускания.
- Настройка должна выполняться с учетом частоты перехода, рекомендованной для подключенных динамиков. Определите рекомендованную частоту перехода для динамиков. Настройка на диапазон частот, выходящий за пределы рекомендованного производителем, может привести к неисправности динамиков. Рекомендованные значения частот среза для динамиков Alpine приведены в соответствующем руководстве пользователя. Компания Alpine снимает с себя ответственность за неисправность динамиков в результате их эксплуатации на нерекондованной частоте среза.

Работа камеры заднего вида (приобретается дополнительно)

Если подключена приобретаемая дополнительно камера заднего вида с выходным разъемом RCA, изображение с нее можно выводить на монитор.

- Прежде чем использовать камеру заднего вида обязательно установите для параметра “CAMERA IN” значение “NTSC” или “PAL” в зависимости от подключенной камеры заднего вида; см. “Настройка входа камеры заднего вида” на стр. 41.

Включение экрана камеры заднего вида (приобретается дополнительно)

Изображение с камеры заднего вида будет воспроизводиться в двух описанных ниже случаях.

Воспроизведение видеоизображения с камеры заднего вида при движении задним ходом

- 1 **Переместите рычаг переключения передач в положение заднего хода (R).**
Воспроизведение изображения с камеры заднего вида при движении задним ходом.
 - 2 **Если переместить рычаг переключения передач в положение, отличное от положения заднего хода (R), отобразится предыдущий экран.**
- Обязательно контролируйте движение машины задним ходом визуально. Используйте изображение камеры как дополнительное при движении задним ходом.
 - Эта функция действует при правильном подключении провода заднего хода.

Ручная активация воспроизведения изображения с камеры заднего вида

- 1 **Нажмите кнопку VISUAL на устройстве.**
Откроется экран VISUAL для выбора источника.
 - 2 **Коснитесь кнопки [CAMERA].**
Включится режим камеры и будет воспроизводиться изображение с камеры заднего вида.
 - 3 **Коснитесь кнопки [ESC].**
 - 4 **Нажмите [VISUAL] для перехода на экран выбора VISUAL, а затем нажмите [NORMAL] для возврата на предыдущий основной экран.**
- Чтобы применить настройку, установите значение VISUAL в разделе “Настройка сенсорной кнопки VISUAL” (стр. 42). Кроме того, можно получить доступ к источнику выбора VISUAL непосредственно, нажав кнопку VISUAL без изменения каких-либо параметров.

Навигационная система (приобретается дополнительно)

Включение системы навигации (приобретается дополнительно)

Если к устройству IVA-W520R подключена приобретаемая отдельно система навигации Alpine, экран навигации можно отобразить на этом устройстве.

1 Коснитесь кнопки [SOURCE] на экране основного источника.

На дисплее отобразится экран источника.

2 Коснитесь кнопки [NAV].

Отобразится экран навигации.

Поддерживается управление с помощью предусмотренного меню управления системы навигации.

Подробную информацию о системе навигации см. в руководстве пользователя навигационной системы.

- Режим навигации выбран в разделе “Настройка сенсорной кнопки VISUAL” (стр. 42). Режим навигации активирован помощью кнопки [VISUAL] без прерывания обычного воспроизведения звука.
- Если меню режима навигации не отображается на экране главного меню, выберите значение ON в разделе “Настройка режима навигации” (стр. 41).
- Когда включена система навигации, а также в режиме сопровождения, голосовые подсказки и отображение навигационной карты прерывают текущий источник аудиосигнала.

Дополнительное устройство (приобретается дополнительно)

Работа с дополнительным устройством (приобретается дополнительно)

Чтобы управлять устройствами, подключенными к разъемам AUX на задней панели устройства IVA-W520R (режим AUX) или к разъему интерфейса BLUETOOTH с помощью специального преобразовательного кабеля (KCE-237B) (приобретается дополнительно) (режим AUX+), выполните описанную ниже процедуру.

ПРЕДУПРЕЖДЕНИЕ

Просмотр водителем телевизионных программ или видео в процессе вождения опасен (и незаконен в некоторых регионах). Водитель может отвлечься от управления автомобилем, в результате чего может произойти авария.

Устанавливайте IVA-W520R таким образом, чтобы водитель не мог просматривать телевизионные программы и видео, если автомобиль не остановлен и не задействован стояночный тормоз.

Если устройство IVA-W520R подключена неправильно, водитель получит возможность просматривать телевизионные программы и видео в процессе вождения и может отвлекаться от управления автомобилем, что может стать причиной несчастного случая. Водитель или пассажиры могут получить серьезные травмы.

- При попытке активировать дополнительное устройство во время движения на экране отобразится предупреждение PICTURE OFF FOR YOUR SAFETY (изображение отключено по соображениям безопасности).

1 Коснитесь кнопки [SOURCE] на экране основного источника.

На дисплее отобразится экран источника.

2 Коснитесь кнопки [AUX]^{*1} или [AUX+]^{*2}.

Откроется экран внешнего входа.

3 Коснитесь кнопки [NTSC/PAL], чтобы изменить формат цветности видеовхода.

^{*1} Отобразится имя, заданное в качестве имени источника в разделе “Настройка режима AUX” на стр. 41.

^{*2} Отобразится режим, заданный в качестве имени источника в разделе “Настройка режима AUX+” (стр. 42).

- Если в главном меню не отображается режим AUX, установите для параметра AUX IN значение ON, как описано в разделе “Настройка режима AUX” (стр. 41).
- Настройка переключения режимов NTSC/PAL, заданные в этом разделе, можно использовать таким же способом в разделе “Переключение системы входного видеосигнала” на стр. 41.
- Режим изображения меняется при касании кнопки [WIDE]. Подробную информацию см. в разделе “Переключение режимов экрана” на стр. 30.
- После подключения KCA-410C, его вход AUX можно использовать только в режиме INTERRUPT MODE. Подробную информацию см. в руководстве пользователя устройства KCA-410C.

Работа с устройством TUE-T200DVB (приобретается дополнительно)

Работа с устройством TUE-T200DVB (приобретается дополнительно)

Применяется при подключении приобретаемого дополнительно устройства TUE-T200DVB. При выборе значения DVB-T в разделе “Настройка режима AUX” (стр. 41), источник отображается на экране выбора SOURCE.

- 1 Во время стоянки автомобиля коснитесь кнопки [SOURCE] на экране выбора основного источника.**
На дисплее отобразится экран источника.
- 2 Коснитесь кнопки [DVB-T].**
Откроется экран DVB-T.
- 3 Выполните требуемые действия.**

Выбор номера канала или избранного канала

Коснитесь кнопки [CH.]*, чтобы изменить канал или избранный канал.

Коснитесь кнопки CH. [◀] или [▶], чтобы переместить номер канала вверх или вниз.
Коснитесь кнопки FAV [◀] или [▶], чтобы переместить номер избранного канала вверх или вниз.

** На кнопке отображается текущий изменяемый режим ([CH.] или [FAV]).*

Вызов экрана главного меню

Коснитесь кнопки [MENU], чтобы открыть экран главного меню.

Вызов режима работы меню

Коснитесь кнопки [MENU CONT], чтобы открыть режим работы главного меню.

Переключение источника

Коснитесь [A/V].

При каждом нажатии кнопки переключается источник сигнала.

Вызов электронной программы передач (EPG)

Коснитесь кнопки [EPG], чтобы открыть экран программы передач.

Режим сканирования

- 1 Коснитесь кнопки [P1/3].**
Откроется строка функций.
- 2 Коснитесь кнопки [SCAN], чтобы начать процедуру автоматического сканирования.**
 - *Подробную информацию см. в руководстве пользователя приобретаемого дополнительно устройства TUE-T200DVB.*

Работа меню видео устройства TUE-T250DV

- 1 Дважды коснитесь кнопки [P1/3].**
Отобразится экран режима прямого управления.
- 2 Коснитесь кнопки [CONTROL].**
Отобразится главный экран DVB-T.
 - *Если подключено приобретаемое дополнительно устройство TUE-T250DV, управление им можно осуществлять с помощью сенсорной кнопки (кроме кнопки [Control]) на экране устройства.*
 - *Если в течение 5 секунд не будет выполняться никаких действий, автоматически включится полноэкранный режим отображения.*

Чейнджер (приобретается дополнительно)

Управление CD-чейнджером (приобретается дополнительно)

К устройству IVA-W520R можно подключить приобретаемый дополнительно CD-чейнджер на 6 или 12 дисков, если он совместим с шиной Ai-NET. Если в разъем Ai-NET устройства IVA-W520R подключить CD-чейнджер, им можно управлять с устройства IVA-W520R.

Если подключен чейнджер, совместимый с MP3, то можно воспроизводить диски CD-ROM, CD-R и CD-RW с записанными файлами MP3 на устройстве IVA-W520R. С помощью универсального терминала KCA-410C устройство IVA-W520R позволяет управлять несколькими чейнджерами. См. раздел выбора нескольких чейнджеров для получения сведений о выборе CD-чейнджеров (на стр. 59).

1 Коснитесь кнопки [SOURCE] на экране основного источника.

2 Коснитесь кнопки [CD CHG.].
Откроется экран режима CD-чейнджера.

Если подключен 6-дисковый CD-чейнджер;

- 1 Коснитесь кнопки [P1/2]*.
Откроется строка функций.

* При подключении совместимого с MP3 CD-чейнджера или DVD-чейнджера повторно касайтесь кнопки для отображения номера диска.

- 2 Коснитесь одной из кнопок выбора [DISC 1] – [DISC 6].
Значения DISC 1 – DISC 6 используются для выбора диска, от первого до шестого.

При подключении CD-чейнджера, поддерживающего формат MP3

- 1 Дважды коснитесь кнопки [P1/3], чтобы изменить строку функций.
- 2 Коснитесь одной из кнопок выбора [DISC 1] – [DISC 6].
Значения DISC 1 – DISC 6 используются для выбора диска, от первого до шестого.

Если подключен 12-дисковый CD-чейнджер

Диски с номерами от 1 до 6 можно выбрать таким же образом, что и для 6-дискового чейнджера.
Дважды коснитесь кнопки [P1/3], чтобы выбрать диски с номерами от 7 до 12.
Строка функций изменяется для отображения значений от DISC 7 до DISC 12, соответствующих дискам 7 – 12.

- После выбора нужного диска можно работать с устройством так же, как с CD-плеером. Подробную информацию см. в разделе “CD/MP3/WMA/AAC”.
- При подключении CD-чейнджера, поддерживающего формат MP3, устройство может проигрывать диски, содержащие звуковые данные и MP3-данные.
- DVD-чейнджер (приобретается дополнительно) может управляться с устройства IVA-W520R так же, как CD-чейнджер.
- Сведения о работе подключенного DVD-чейнджера (DHA-S690) см. в разделе “CD/MP3/WMA” или “DVD” настоящего руководства и руководства пользователя DHA-S690.
- Если дополнительный DVD-чейнджер (DHA-S690) подключен к данному устройству, трижды коснитесь [P1/4], а затем коснитесь [NTSC/PAL], чтобы изменить видеовход.

Выбор нескольких чейнджеров (приобретаются дополнительно)

При использовании универсального терминала KCA-410C (Versatile Link Terminal) можно подключить два чейнджера.

- 1 В режиме чейнджера коснитесь [CHG SEL] для выбора следующего чейнджера (только подключенные CD-чейнджеры).**
- 2 Подробную информацию об управлении выбранным чейнджером см. в разделе “CD/MP3/WMA/AAC”.**

- Информация по работе с выбранным чейнджером приведена в “CD/MP3/WMA/AAC” (стр. 19 – 22).

USB-накопитель/ Переносной аудиоплеер (приобретается дополнительно)

К устройству IVA-W520R через USB-разъем данного устройства можно подключить USB-накопитель или портативный аудиоплеер.

При подключении к устройству USB-накопителя, портативного аудиоплеера можно воспроизводить файлы MP3/WMA/AAC с USB-накопителя, а также файлы MP3/WMA с портативного аудиоплеера.

Функция раздела (BANK) (только USB-накопитель)

Что такое раздел?

Раздел – это блок объемом до 1000 композиций, который хранится в памяти. “Создание раздела” (композиций) осуществляется путем группировки композиций, имеющихся на USB-накопителе.

Информация о создании разделов

В процессе создания раздела на экране отображается индикация “BANKING”. Если при включении устройства, повороте ключа в положении АСС или установке соединения USB выбран другой раздел, то начнется создание раздела. Создание раздела может занять от нескольких секунд до 10 минут. Это зависит от количества файлов и папок на USB-накопителе.

Операции, доступные при создании раздела

- Во время создания раздела доступны функции поиска, например поиска по альбомам или информации тега (отображение исполнителя и т.д.). Однако в это время изменяется отображения информации тега.
- Доступны также функции ускоренной перемотки и перехода к следующей композиции.
- Во время создания раздела порядок воспроизведения композиций может отличаться от порядка композиции на USB-накопителе.

Данное устройство имеет функцию раздела (BANK), автоматически распределяющую каждые 1000 песен в USB-накопителе по отдельным разделам, что упрощает поиск и воспроизведение композиций. В одном разделе может храниться до 1000 композиций согласно порядку записей USB-накопителя. Возможно распознавание до 10 разделов (10000 композиций). По умолчанию установлен Раздел 1 (композиции 1-1000). Если вы хотите осуществить поиск за пределами 1000 композиций, для выбора другого раздела осуществите следующую операцию.

Раздел №	Номер композиции
BANK1	1~1000
BANK2	1001~2000
⋮	⋮
BANK10	9001~10000

1 Коснитесь кнопки [P1/2], чтобы изменить строку функций.

2 Коснитесь кнопки [▼] или [▲] раздела BANK, чтобы выбрать требуемый раздел.

В выбранном разделе можно производить любую операцию.

- Даже если файлы находятся в одной и той же папке, их можно сохранить как разные разделы.

Воспроизведение

- 1** Коснитесь кнопки [SOURCE] на экране основного источника.
Открывается экран SOURCE для выбора источника.
- 2** Коснитесь кнопки [USB AUDIO], после чего будет активирован режим USB и откроется экран USB.
- 3** Коснитесь кнопки [◀◀] или [▶▶], чтобы выбрать нужный фрагмент (файл).

Возвращение к началу текущего фрагмента (файла):

Коснитесь кнопки [◀◀].

Перемотка назад:

Коснитесь и удерживайте кнопку [◀◀].

Переход к началу следующего фрагмента (файла):

Коснитесь кнопки [▶▶].

Перемотка вперед:

Коснитесь и удерживайте кнопку [▶▶].

- В зависимости от типа подключенного переносного аудиоплеера функции быстрой перемотки вперед/назад могут быть недоступны.
- 4** Для приостановки воспроизведения коснитесь кнопки [▶/||].
Чтобы возобновить воспроизведение, коснитесь кнопки [▶/||] еще раз.

- Файлы формата WMA, защищенные технологией цифрового управления правами DRM (Digital Rights Management), файлы формата AAC, приобретенные в сети iTunes Store, а также файлы с защитой от копирования не могут быть воспроизведены на этом устройстве.
- При воспроизведении файла, записанного с переменной скоростью передачи битов (VBR), может отображаться неправильное время воспроизведения.
- Если тег содержит данные, отображается имя исполнителя/название композиции.
- Тег ID3/Тег WMA
Если в файле MP3/WMA/AAC содержится ID3-тег/ информация WMA-тег с информацией, то эта информация выводится на экран (например, название композиции, имя исполнителя или название альбома). Все остальные данные тега игнорируются.
- Если текстовая информация несовместима с данным устройством, на экране прокручивается надпись “NO SUPPORT”.
- Перед отключением USB-накопителя/переносного аудиоплеера обязательно выберите другой источник или установите паузу.

Многokrратное воспроизведение

Для данного устройства можно выбрать только режим повторного воспроизведения одной композиции. Повторное воспроизведение: постоянно повторяется воспроизведение одной композиции.

1 Коснитесь кнопки [P1/2].

Открывается строка функций.

2 Коснитесь кнопки [↶].

Текущий файл будет постоянно воспроизводиться.

RPT ↔ (off)

(Повторное
воспроизведение)

(Повторное воспроизведение
текущего списка)

3 Чтобы отменить режим повторного воспроизведения, коснитесь кнопки [↷].

Воспроизведение в случайном порядке (M.I.X.)

Функция Shuffle USB-накопителя или портативного аудиоплеера отображается как M.I.X. на IVA-W520R.

В случайном порядке ВСЕ:

Все композиции в USB-накопителе/портативном аудиоплеере воспроизводятся в случайном порядке. Ни одна композиция не воспроизводится повторно до тех пор, пока не будут воспроизведены все композиции.

Случайный порядок композиций:

в данном случае выполняется воспроизведение в случайном порядке композиций из выбранной категории (список воспроизведения, альбом и т.п.). Любая композиция из данной категории воспроизводится только один раз, пока не будут воспроизведены все композиции.

1 Коснитесь кнопки [] после касания кнопки [P1/2].

Композиции будут воспроизводиться в случайном порядке.

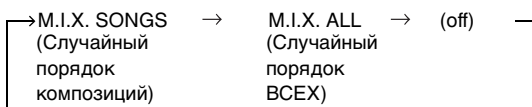

2 Чтобы отменить режим воспроизведения M.I.X., коснитесь кнопки [].

- При воспроизведении композиции в случайном порядке (M.I.X.) эта композиция снова может воспроизводиться в случайном порядке даже в том случае, если были воспроизведены не все композиции с USB-накопителя.

Поиск нужной композиции

USB-накопитель или портативный аудиоплеер может содержать сотни композиций. Информация о файлах в тегах и организация композиций по спискам воспроизведения функции поиска данного устройства облегчают поиск нужной композиции.

Каждая музыкальная категория имеет свою собственную иерархию. Используйте режим поиска по PLAYLISTS/ARTISTS/ALBUMS/SONGS/GENRES/COMPOSERS/FOLDERS/FILES, чтобы сузить поиск с помощью представленной ниже таблицы.

Иерархия 1	Иерархия 2	Иерархия 3	Иерархия 4
Список воспроизведения (Playlist)	Композиция	—	—
Исполнитель (Artist)*	Альбом*	Композиция	—
Альбом (Album)*	Композиция	—	—
Композиция (Song)	—	—	—
Жанр (Genre)*	Исполнитель*	Альбом*	Композиция
Композитор (Composer)*	Альбом*	Композиция	—
Папка (Folder)	Файл	—	—
Файл (File)	—	—	—

Например: поиск по имени исполнителя

В следующем примере объясняется, как выполняется поиск по имени исполнителя (ARTISTS). Для этой же операции можно использовать другой режим поиска, но без смены иерархии.

Поиск по имени исполнителя

1 Коснитесь кнопки [].

Активируется режим поиска, и отображается экран списка поиска.

- Чтобы вернуться к последнему режиму поиска, нажмите и удерживайте кнопку [] не менее 2 секунд.

2 Коснитесь кнопки [>>] раздела ARTISTS.

Откроется экран выбора ARTISTS.

3 Выберите требуемого исполнителя.

Непосредственное воспроизведение композиции исполнителя

- Коснитесь кнопки [▶] рядом с именем исполнителя. Будут воспроизведены все композиции выбранного исполнителя.

Поиск альбома исполнителя

- Коснитесь кнопки [>>] выбранного исполнителя. Откроется экран выбора ALBUMS выбранного исполнителя.
- Коснитесь кнопки [▶] рядом с названием требуемого альбома. Будут воспроизведены все композиции выбранного альбома.

Поиск композиции в альбоме исполнителя

- Коснитесь кнопки [>>] требуемого альбома в шаге 2 раздела "Поиск альбома исполнителя". Откроется экран выбора SONGS выбранного альбома.
- Коснитесь кнопки [▶] рядом с названием требуемой композиции. Начнется воспроизведение выбранной композиции.

- Эпизоды располагаются в алфавитном порядке, при этом можно пропускать каждые 200 эпизодов, которые начинаются с одной буквы алфавита. Если сохранено менее 200 названий, то будут выбираться названия, начинающиеся со следующей буквы в алфавитном порядке, например, если загружен раздел, начинающийся с буквы "А", нажмите переключатель ALPHABET [▶], чтобы переключиться в раздел, начинающийся с буквы "В". (Эта функция подходит только для символов английского алфавита.)
- При касании кнопки [▶] раздела ALL начнется воспроизведение всех композиций в иерархии с символом звездочки "*" (см. таблицу в левом столбце).
- При касании кнопки [>>] раздела ALL откроется список поиска следующей иерархии.
- В режиме поиска можно переместиться в назначенное положение, коснувшись полосы прямого поиска. Подробную информацию см. в разделе "Функция прямого поиска" (стр. 64).
- При выполнении поиска в режиме воспроизведения M.I.X. режим M.I.X. отключается.
- В режиме поиска можно прокрутить список по одной странице, касаясь кнопки [▲] или [▼].

Выбор режима Playlist/Artist/Album/Genre/Composer

Режим Playlist/Artist/Album/Genre/Composer можно легко изменить. Например, можно выбрать другой альбом, если вы прослушиваете композицию из выбранного альбома.

Коснитесь кнопки [▼] или [▲] для выбора режима Playlist/Artist/Album/Genre/Composer.

- Если режим выбора поиска не активирован, не удастся выполнить поиск *SONG*.
- Если альбом был выбран в режиме поиска по исполнителю, то можно выполнить поиск альбомов.
- Эта операция недоступна во время воспроизведения в случайном порядке (*M.I.X.*).

Выберите нужную папку (Folder up/down)

При прослушивании файла из выбранной папки можно изменить папку.

Коснитесь кнопки [▼] или [▲] раздела FOLDER, чтобы выбрать папку.

Создание списка воспроизведения на основе данных об исполнителе/альбоме текущей композиции

При воспроизведении композиции можно создать список воспроизведения всех композиций с одним исполнителем или с одного альбома, сохраненных в USB-накопителе или на портативном аудиоплеере.

1 Коснитесь кнопки [P1/2] в режиме воспроизведения композиции.
Строка функций изменится соответствующим образом.

2 Коснитесь кнопки [X-RPT ARTIST] или [X-RPT ALBUM], чтобы создать список воспроизведения.

- В соответствии с информацией об исполнителе/альбоме текущей композиции создается список всех композиций одного исполнителя/альбома в данном разделе (*BANK*), а затем начинается воспроизведение этого списка.

Информация о файлах MP3/WMA/AAC на USB-накопителе

Воспроизведение данных MP3/WMA/AAC

После подготовки файлы MP3/WMA/AAC сохраняются на USB-накопителе. Кроме того, файл MP3/WMA можно синхронизировать с помощью проигрывателя Windows Media (вер. 10 или 11), а затем скопировать на портативный аудиоплеер. Это устройство может распознавать не менее 256 папок (включая корневую папку) и 10000 файлов в папке на USB-накопителе.

Воспроизведение может оказаться невозможным, если содержимое USB-накопителя/портативного аудиоплеера не соответствует описанным выше ограничениям.

Не допускайте, чтобы время воспроизведения файла превысило 1 час.

Поддерживаемые носители

Это устройство может воспроизводить данные с USB-носителей/портативных аудиоплееров.

Поддерживаемые файловые системы

Это устройство поддерживает файловые системы FAT 12/16/32 для USB-накопителей/портативных аудиоплееров.

iPod/iPhone (приобретается дополнительно)

К данному устройству с помощью соединительного кабеля USB можно подключить iPod/iPhone.

Если устройство IVA-W520R подключено с помощью кабеля, то функции управления iPod не работают.

- Управление другими приложениями (функция Интернета и т.д.) на iPhone или iPod touch не удастся выполнить с этого аппарата, однако это можно осуществить с самого iPhone или iPod touch.
- При подключении iPhone к этому устройству его можно использовать в качестве iPod. Для использования iPhone в качестве телефона с функцией "Свободные руки" необходимо использовать приобретаемый дополнительно интерфейсный модуль BLUETOOTH INTERFACE.
- Для просмотра экрана видеофайла на устройстве iPod/iPhone (iPhone, iPod touch, iPod classic, iPod с поддержкой видео и iPod nano 3-го, 4-го и 5-го поколений), необходимо использовать USB-соединение, а также включить стояночный тормоз.
- Для транспортных средств с автоматической коробкой передач поместите рычаг переключения передач в положение парковки.

Устройства iPod/iPhone, которые можно использовать с данным устройством

- Гарантируется совместимость с устройствами Made for iPod (Сделано для iPod). Правильная работа с более ранними версиями не гарантируется.

iPod touch (конец 2009 года): версия 3.1.3
iPod nano (5-е поколение): версия 1.0.2
iPod classic (конец 2009 года): версия 1.1.2
iPod touch (2-е поколение): версия 3.1.3
iPod nano (4-е поколение): версия 1.0.4
iPod classic (120 ГБ): версия 2.0.1
iPod touch (1-е поколение): версия 3.1.3
iPod nano (3-е поколение): версия 1.1.3
iPod classic (80, 160 ГБ): версия 1.1.2
iPod nano (2-е поколение): версия 1.3.1
iPod с поддержкой видео: версия 1.3
iPod nano (1-е поколение): версия 1.3.1

- Гарантируется совместимость с устройствами Works with iPhone (Работает с iPhone). Правильная работа с более ранними версиями не гарантируется.

iPhone 3GS: версия 3.1.3
iPhone 3G: версия 3.1.3
iPhone: версия 3.1.3

- Чтобы точно определить модель устройства iPod, см. документ Apple "Identifying iPod models" на веб-странице <http://support.apple.com/kb/HT1353>.

Воспроизведение

1 Коснитесь кнопки [SOURCE] на экране основного источника.
Откроется экран SOURCE для выбора источника.

2 Коснитесь [iPod].
На дисплее появится экран режима iPod.

3 Коснитесь кнопки [◀◀] или [▶▶], чтобы выбрать требуемую композицию.

Возврат к началу текущей композиции:

Коснитесь кнопки [◀◀].

Перемотка текущей композиции назад:

Коснитесь и удерживайте кнопку [◀◀].

Переход к началу следующей композиции:

Коснитесь кнопки [▶▶].

Перемотка текущей композиции вперед:

Коснитесь и удерживайте кнопку [▶▶].

4 Чтобы приостановить воспроизведение, коснитесь кнопки [▶/||].

Чтобы возобновить воспроизведение, коснитесь кнопки [▶/||] еще раз.

- Если на iPod/iPhone-устройстве воспроизводится композиция во время подключения к IVA-W520R, ее воспроизведение продолжится после подключения.
- При прослушивании эпизода из выбранного подкаста или аудиокниги можно переключиться на другой эпизод нажатием EPISODE [▼] или [▲].
- В эпизоде может быть несколько фрагментов. Можно выбрать другой фрагмент нажатием [◀◀] или [▶▶].
- Режим изображения можно изменить касанием кнопки [WIDE], если подключено видео, совместимое с iPod, или устройство iPhone. Для получения дополнительной информации см. раздел “Переключение режимов экрана” (стр. 30).
- Если в имени исполнителя, названии альбома или композиции, записанном в iPod-устройстве, содержится слишком много символов, могут возникнуть трудности при воспроизведении композиций после подключения к устройству IVA-W520R. Поэтому рекомендуется использовать не более 250 символов. Полное устройство не поддерживает более 128 символов (128 байт) в названии.
- Некоторые символы могут отображаться неправильно.
- Если текстовая информация не поддерживается устройством IVA-W520R, на экране отображается “NO SUPPORT”.

Поиск нужной композиции

iPod/iPhone-устройство может содержать сотни композиций. Организация композиций по спискам воспроизведения облегчает поиск нужной композиции на устройстве IVA-W520R.

Используйте собственную иерархию режима поиска, чтобы сузить поиск с помощью представленной ниже таблицы.

<Меню поиска MUSIC>

Иерархия 1	Иерархия 2	Иерархия 3	Иерархия 4
Список воспроизведения (Playlist)	Композиция	—	—
Исполнитель (Artist)*	Альбом*	Композиция	—
Альбом (Album)*	Композиция	—	—
Композиция (Song)	—	—	—
Podcast	Эпизод	—	—
Жанр (Genre)*	Исполнитель*	Альбом*	Композиция
Композитор (Composer)*	Альбом*	Композиция	—
Аудиокнига (Audiobook)	—	—	—

- Режим видеописка зависит от модели iPod/iPhone. При изменении технических характеристик iPod/iPhone режим поиска на этом устройстве также изменится.

Например: поиск по имени исполнителя

В следующем примере объясняется, как выполняется поиск по имени исполнителя (ARTISTS). Для этой же операции можно использовать другой режим поиска, но без смены иерархии.

Поиск по имени исполнителя

1 Коснитесь кнопки [🔍].

Активируется режим поиска, и отображается экран списка поиска.

- При подключении видеопустройства, совместимого с iPod, или устройства iPhone выберите режим поиска MUSIC или VIDEOS сначала коснувшись кнопки [>>]. При выборе режима VIDEOS можно использовать режим поиска по спискам воспроизведения видео/фильмам/музыкальным видео/телевизионным передачам/подкастингам видео в зависимости от подключенного iPod/iPhone. Если выбран режим MUSIC, то управление выполняется следующим образом.
- Когда iPod подключен с помощью USB-разъема, чтобы вернуться к последнему режиму поиска, нажмите и удерживайте кнопку [🔍] не менее 2 секунд.

2 Коснитесь кнопки [>>] раздела ARTISTS.

Откроется экран выбора ARTISTS.

3 Выберите требуемого исполнителя.

Непосредственное воспроизведение композиции исполнителя

- 1 Коснитесь кнопки [▶] рядом с именем исполнителя. Будут воспроизведены все композиции выбранного исполнителя.

Поиск альбома исполнителя

- 1 Коснитесь кнопки [>>] выбранного исполнителя. Откроется экран выбора ALBUMS выбранного исполнителя.
- 2 Коснитесь кнопки [▶] рядом с названием требуемого альбома. Будут воспроизведены все композиции выбранного альбома.

Поиск композиции в альбоме исполнителя

- 1 Коснитесь кнопки [>>] требуемого альбома в шаге 2 раздела “Поиск альбома исполнителя”. Откроется экран выбора SONGS выбранного альбома.
- 2 Коснитесь кнопки [▶] рядом с названием требуемой композиции. Начнется воспроизведение выбранной композиции.

- При касании кнопки [▶] раздела ALL начнется воспроизведение всех композиций в иерархии с символом звездочки “*” (см. таблицу в левом столбце).
- При касании кнопки [>>] раздела ALL откроется список поиска следующей иерархии.
- Эпизоды располагаются в алфавитном порядке, при этом можно пропускать каждые 200 эпизодов, которые начинаются с одной буквы алфавита. Если сохранено менее 200 названий, то будут выбираться названия, начинающиеся со следующей буквы в алфавитном порядке, например, если загружен раздел, начинающийся с буквы “A”, нажмите переключатель ALPHABET [▶], чтобы переключиться в раздел, начинающийся с буквы “B”. (Эта функция подходит только для символов английского алфавита.)
- В режиме поиска можно прокрутить список по одной странице, касаясь кнопки [▲] или [▼].
- В режиме поиска можно переместиться в назначенное положение, коснувшись полосы прямого поиска. Подробную информацию см. в разделе “Функция прямого поиска” (стр. 64).
- При выполнении поиска в режиме воспроизведения M.I.X. режим M.I.X. отключается.

Функция прямого поиска

Функция прямого поиска может использоваться для более эффективного поиска альбомов, композиций и т.д. В режиме PLAYLISTS/ARTISTS/ALBUMS/SONGS/PODCASTS/GENRES/COMPOSERS/AUDIOBOOKS можно быстро найти любую композицию.

Пример экрана поиска ALBUM

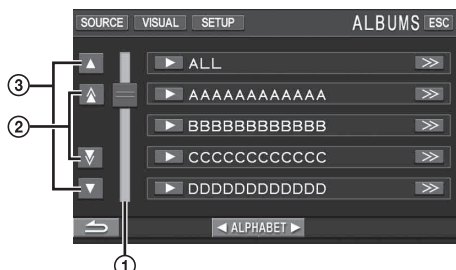

- 1 Полоса прямого поиска.
- 2 Прокрутите список по одному странице, коснувшись кнопки [▲] или [▼].
- 3 Прокрутите список по одному строчке, коснувшись кнопки [▲] или [▼].

В режиме поиска можно коснуться любого места полосы прямого поиска или коснуться и перетащить [≡] в требуемое место.

Активная точка переместится в указанное место, а список поиска изменится в соответствии с положением выбранной композиции.

<Пример поиска SONG>

Если в устройстве iPod имеется 100 композиций, все они расположены на полосе прямого поиска. Предположим, искомая композиция расположена примерно в середине (50%) библиотеки: коснитесь середины (50%) полосы прямого поиска, чтобы переместиться к требуемой композиции.

Выбор режима Playlist/Artist/Album/Genre/Composer/Episode/Category

Значения Playlist/Artist/Album/Genre/Composer/Episode/Category*¹ можно легко изменить.

Например, можно выбрать другой альбом, если вы прослушиваете композицию из выбранного альбома.

Коснитесь [▼] или [▲], чтобы выбрать нужный список воспроизведения/исполнителя/альбом/жанр/композитор/эпизод/категорию*¹.

*¹ КАТЕГОРИЮ можно изменить только при воспроизведении видеофайлов на устройстве iPod/iPhone.

- Если режим выбора поиска не активирован, не удастся выполнить поиск SONG.
- Если альбом был выбран в режиме поиска по исполнителю, то можно выполнить поиск альбомов.
- Эта операция недоступна во время воспроизведения в случайном порядке (M.I.X.).
- Эта операция недоступна, если не производится поиск по значениям плей-листа/исполнителя/альбома/жанра/композитора/подкаста.

Воспроизведение в случайном порядке (M.I.X.)

Функция Shuffle в iPod отображается как M.I.X. на экране устройства IVA-W520R.

В случайном порядке ВСЕ:

все композиции в iPod воспроизводятся в случайном порядке. Ни одна композиция не воспроизводится повторно до тех пор, пока не будут воспроизведены все композиции.

Случайный порядок альбомов:

Композиции каждого альбома воспроизводятся в обычном порядке. После завершения проигрывания всех композиций данного альбома, следующий альбом выбирается случайным образом. Это продолжается, пока не будут проиграны все альбомы.

Случайный порядок композиций:

в данном случае выполняется воспроизведение в случайном порядке композиций из выбранной категории (список воспроизведения, альбом и т.п.). Любая композиция из данной категории воспроизводится только один раз, пока не будут воспроизведены все композиции.

1 Коснитесь кнопки [ALL ∞]*.

Композиции будут воспроизводиться в случайном порядке.

M.I.X. ALL ↔ (off)
(Случайный
порядок ВСЕХ)

Коснитесь кнопки [∞] после того, как коснулись кнопки [P1/2].

M.I.X. ALBUMS → M.I.X. SONGS → (off)
(Случайный (Случайный
порядок альбомов) порядок композиций)

2 Чтобы отменить режим M.I.X., коснитесь кнопки [ALL ∞] или [∞].

- Подробную информацию о режиме поиска см. в разделе "Поиск нужной композиции" (стр. 63).
- Если композиция выбрана в режиме поиска по альбомам до перехода в режим воспроизведения M.I.X., композиции не будут воспроизводиться в случайном порядке, даже если выбран случайный порядок воспроизведения альбомов.

* Эта операция не удастся выполнить для видеофайлов iPod/iPhone.

Многokrратное воспроизведение

Для данного iPod-устройства можно выбрать только повтор воспроизведения только одной композиции.

Повторное воспроизведение: постоянно повторяется воспроизведение одной композиции.

1 Коснитесь кнопки [P1/2].

Откроется строка функций.

2 Коснитесь кнопки [↺].

Текущий файл будет постоянно воспроизводиться.

RPT ↔ (off)
(Повторное (Повторное воспроизведение
воспроизведение) текущего списка)

3 Чтобы отменить режим повторного воспроизведения, коснитесь кнопки [↺].

- В зависимости от подключенного iPod, функция переключения дорожек вверх/вниз может быть недоступна при повторном воспроизведении.

Информация

Информация о дисках DVD

Звуковые компакт-диски и диски DVD имеют бороздки (дорожки), на которых записываются цифровые данные. Данные представлены в виде микроскопических углублений, записанных на дорожке – эти углубления считываются лазерным лучом для воспроизведения диска. На дисках DVD плотность дорожек и углублений вдвое превышает показатели компакт-дисков, поэтому на дисках DVD помещается больше данных на меньшей площади поверхности.

Компакт-диски

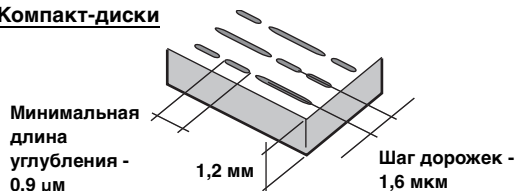

Диски DVD

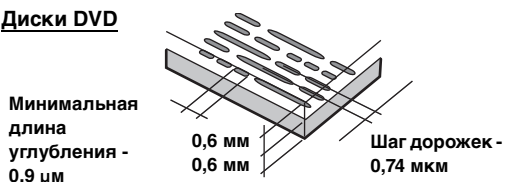

Диск с размером 12 см может содержать один фильм или примерно четыре часа музыки. Кроме этого, диски DVD обеспечивают более четкое изображение с живыми цветами благодаря поддержке горизонтального разрешения более 480 линий (по сравнению с менее 300 линиями кассет VHS). При установке дополнительного аудиопроцессора (PXA-H701 и т. д.) с помощью функции Dolby Digital 5,1-канального объемного звучания можно получить мощное звучание с эффектом присутствия, как в кинотеатре.

Диски DVD также позволяют использовать разнообразные функции.

Несколько аудиодорожек* (стр. 26)

Фильмы могут быть записаны на нескольких языках (до 8). Требуемый язык можно выбрать с помощью устройства.

Функция отображения субтитров* (стр. 27)

Фильмы могут содержать субтитры для нескольких языков (до 32). Требуемый язык субтитров можно выбрать с помощью устройства.

Функция отображения нескольких углов* (стр. 26)

Если диск DVD содержит сцены, снятые с разных углов, требуемый угол можно выбрать с помощью устройства.

Функция отображения нескольких сюжетных линий*

При использовании этой функции фильм может содержать несколько сюжетных линий. Можно выбрать разные сюжетные линии для просмотра разных версий одного фильма. Работа этой функции отличается для каждого диска. Во время просмотра фильма отображаются экраны с инструкциями по выбору сюжетной линии. Просто следуйте этим инструкциям.

* Эти функции отличаются в зависимости от типа диска. Подробную информацию см. в инструкции, прилагаемой к диску.

Терминология

Dolby Digital

Dolby Digital представляет собой технологию сжатия цифрового звука, разработанную Dolby Laboratories и позволяющую эффективно записывать на диск большие объемы аудиоданных. Эта технология совместима для всех аудиосигналов, начиная с монофонических (1-канальных) и заканчивая 5,1-канальными записями объемного звучания. Сигналы отдельных каналов полностью независимы друг от друга, и потери качества звука не происходит.

* Для воспроизведения полного объемного 5,1-канального звучания необходимо установить приобретаемый дополнительно цифровой аудиопроцессор (PXA-H701 и т. д.)

Устройство IVA-W520R выполняет цифровое декодирование Dolby Digital при выводе аналоговых аудиосигналов, которые выводятся как 2-канальный, а не как 5,1-канальный звук.

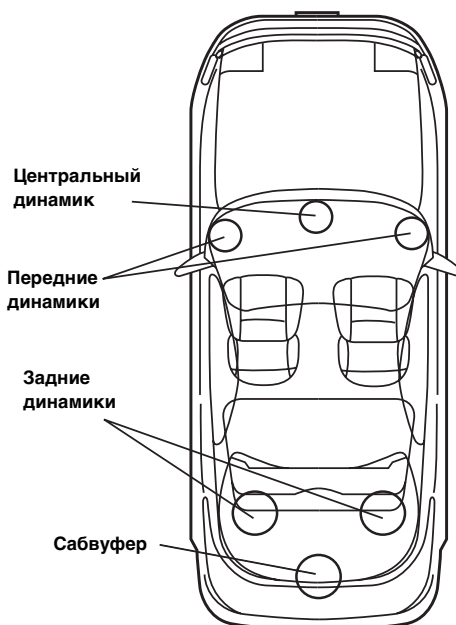

Расположение динамиков для прослушивания записей в формате Dolby Digital/DTS

DTS

Цифровой формат DTS Sound System для домашнего использования. Высококачественная система звука, разработанная DTS, Inc. для использования в кинотеатрах. DTS имеет шесть независимых звуковых дорожек. Обстановка кинотеатра полностью воспроизводится в домашних и других условиях. DTS является аббревиатурой Digital Theatre System (система цифрового театра).

** Для воспроизведения объемного звучания DTS необходимо установить приобретаемый дополнительно цифровой аудиопроцессор DTS (PXA-H701 и т. д.) Видео, записанное на диске DVD, также должно содержать звуковую дорожку в формате DTS.*

Устройство IVA-W520R имеет встроенный 2-канальный декодер DTS. Доступны аналоговые аудиовыходы.

Dolby Pro Logic II

Dolby Pro Logic II используется для воспроизведения 2-канальных аудиоданных на 5 каналах во всем диапазоне воспроизводимых частот. Обработка выполняется современным высококачественным матричным декодером объемного звучания, извлекающим пространственные свойства оригинальной записи без внесения изменений в звучание.

** Для воспроизведения объемного звучания Dolby Pro Logic II необходимо установить приобретаемый дополнительно цифровой аудиопроцессор (PXA-H701 и т. д.)*

Линейный звук PCM (LPCM)

LPCM представляет собой формат записи сигналов, использующийся для создания звуковых компакт-дисков. Звуковые компакт-диски создаются с частотой дискретизации 44,1 кГц/16 бит, а диски DVD – от 48 кГц/16 бит до 96 кГц/24 бит, обеспечивая более высокое качество звука по сравнению с компакт-дисками.

Уровни рейтинга (защита от просмотра детьми)

Эта функция дисков DVD предназначена для ограничения просмотра содержания детьми в соответствии с законами в разных странах. Способ ограничения просмотра отличается для разных дисков. Иногда запрещен просмотр всего диска, иногда – только некоторых сцен, а иногда определенные сцены заменяются другими сценами.

СПИСОК КОДОВ ЯЗЫКОВ

(Подробную информацию см. на стр. 32).

Аббревиатура	Код	Язык	Аббревиатура	Код	Язык	Аббревиатура	Код	Язык
AA	6565	Afar	IE	7369	Interlingue	RN	8278	Kirundi
AB	6566	Abkhazian	IK	7375	Inupiak	RO	8279	Romanian
AF	6570	Afrikaans	IN	7378	Indonesian	RU	8285	Russian
AM	6577	Amharic	IS	7383	Icelandic	RW	8287	Kinyarwanda
AR	6582	Arabic	IT	7384	Italian	SA	8365	Sanskrit
AS	6583	Assamese	IW	7387	Hebrew	SD	8368	Sindhi
AY	6589	Aymara	JA	7465	Japanese	SG	8371	Sangho
AZ	6590	Azerbaijani	JI	7473	Yiddish	SH	8372	Serbo-Croatian
BA	6665	Bashkir	JW	7487	Javanese	SI	8373	Singhalese
BE	6669	Byelorussian	KA	7565	Georgian	SK	8375	Slovak
BG	6671	Bulgarian	KK	7575	Kazakh	SL	8376	Slovenian
BH	6672	Bihari	KL	7576	Greenlandic	SM	8377	Samoan
BI	6673	Bislama	KM	7577	Cambodian	SN	8378	Shona
BN	6678	Bengali, Bangla	KN	7578	Kannada	SO	8379	Somali
BO	6679	Tibetan	KO	7579	Korean	SQ	8381	Albanian
BR	6682	Breton	KS	7583	Kashmiri	SR	8382	Serbian
CA	6765	Catalan	KU	7585	Kurdish	SS	8383	Siswati
CO	6779	Corsican	KY	7589	Kirghiz	ST	8384	Sesotho
CS	6783	Czech	LA	7665	Latin	SU	8385	Sundanese
CY	6789	Welsh	LN	7678	Lingala	SV	8386	Swedish
DA	6865	Danish	LO	7679	Laothian	SW	8387	Swahili
DE	6869	German	LT	7684	Lithuanian	TA	8465	Tamil
DZ	6890	Bhutani	LV	7686	Latvian, Lettish	TE	8469	Telugu
EL	6976	Greek	MG	7771	Malagasy	TG	8471	Tajik
EN	6978	English	MI	7773	Maori	TH	8472	Thai
EO	6979	Esperanto	MK	7775	Macedonian	TI	8473	Tigrinya
ES	6983	Spanish	ML	7776	Malayalam	TK	8475	Turkmen
ET	6984	Estonian	MN	7778	Mongolian	TL	8476	Tagalog
EU	6985	Basque	MO	7779	Moldavian	TN	8478	Setswana
FA	7065	Persian	MR	7782	Marathi	TO	8479	Tonga
FI	7073	Finnish	MS	7783	Malay	TR	8482	Turkish
FJ	7074	Fiji	MT	7784	Maltese	TS	8483	Tsonga
FO	7079	Faroese	MY	7789	Burmese	TT	8484	Tatar
FR	7082	French	NA	7865	Nauru	TW	8487	Twi
FY	7089	Frisian	NE	7869	Nepali	UK	8575	Ukrainian
GA	7165	Irish	NL	7876	Dutch	UR	8582	Urdu
GD	7168	Scots Gaelic	NO	7879	Norwegian	UZ	8590	Uzbek
GL	7176	Galician	OC	7967	Occitan	VI	8673	Vietnamese
GN	7178	Guarani	OM	7977	(Afan) Oromo	VO	8679	Volapuk
GU	7185	Gujarati	OR	7982	Oriya	WO	8779	Wolof
HA	7265	Hausa	PA	8065	Punjabi	XH	8872	Xhosa
HI	7273	Hindi	PL	8076	Polish	YO	8979	Yoruba
HR	7282	Croatian	PS	8083	Pashto, Pushto	ZH	9072	Chinese
HU	7285	Hungarian	PT	8084	Portuguese	ZU	9085	Zulu
HY	7289	Armenian	QU	8185	Quechua			
IA	7365	Interlingua	RM	8277	Rhaeto-Romance			

Список кодов стран

(Подробную информацию см. на стр. 32).

Аббревиатура	Код	Страна	Аббревиатура	Код	Страна	Аббревиатура	Код	Страна
AD	6568	Andorra	DM	6877	Dominica	KI	7573	Kiribati
AE	6569	United Arab Emirates	DO	6879	Dominican Republic	KM	7577	Comoros
AF	6570	Afghanistan	DZ	6890	Algeria	KN	7578	Saint Kitts and Nevis
AG	6571	Antigua and Barbuda	EC	6967	Ecuador	KP	7580	Korea, Democratic People's Republic of
AI	6573	Anguilla	EE	6969	Estonia			
AL	6576	Albania	EG	6971	Egypt	KR	7582	Korea, Republic of
AM	6577	Armenia	EH	6972	Western Sahara	KW	7587	Kuwait
AN	6578	Netherlands Antilles	ER	6982	Eritrea	KY	7589	Cayman Islands
AO	6579	Angola	ES	6983	Spain	KZ	7590	Kazakhstan
AQ	6581	Antarctica	ET	6984	Ethiopia	LA	7665	Lao People's Democratic Republic
AR	6582	Argentina	FI	7073	Finland			
AS	6583	American Samoa	FJ	7074	Fiji	LB	7666	Lebanon
AT	6584	Austria	FK	7075	Falkland Islands	LC	7667	Saint Lucia
AU	6585	Australia	FM	7077	Micronesia, Federated States of	LI	7673	Liechtenstein
AW	6587	Aruba	FO	7079	Faroe Islands	LK	7675	Sri Lanka
AZ	6590	Azerbaijan	FR	7082	France	LR	7682	Liberia
BA	6665	Bosnia and Herzegovina	GA	7165	Gabon	LS	7683	Lesotho
BB	6666	Barbados	GB	7166	United Kingdom	LT	7684	Lithuania
BD	6668	Bangladesh	GD	7168	Grenada	LU	7685	Luxembourg
BE	6669	Belgium	GE	7169	Georgia	LV	7686	Latvia
BF	6670	Burkina Faso	GF	7170	French Guiana	LY	7689	Libyan Arab Jamahiriya
BG	6671	Bulgaria	GH	7172	Ghana	MA	7765	Morocco
BH	6672	Bahrain	GI	7173	Gibraltar	MC	7767	Monaco
BI	6673	Burundi	GL	7176	Greenland	MD	7768	Moldova, Republic of
BJ	6674	Benin	GM	7177	Gambia	MG	7771	Madagascar
BM	6677	Bermuda	GN	7178	Guinea	MH	7772	Marshall Islands
BN	6678	Brunei Darussalam	GP	7180	Guadeloupe	MK	7775	Macedonia, The former Yugoslav Republic of
BO	6679	Bolivia	GQ	7181	Equatorial Guinea			
BR	6682	Brazil	GR	7182	Greece	ML	7776	Mali
BS	6683	Bahamas	GS	7183	South Georgia and the South Sandwich Islands	MM	7777	Myanmar
BT	6684	Bhutan				MN	7778	Mongolia
BV	6686	Bouvet Island	GT	7184	Guatemala	MO	7779	Macau
BW	6687	Botswana	GU	7185	Guam	MP	7780	Northern Mariana Islands
BY	6689	Belarus	GW	7187	Guinea-Bissau	MQ	7781	Martinique
BZ	6690	Belize	GY	7189	Guyana	MR	7782	Mauritania
CA	6765	Canada	HK	7275	Hong Kong	MS	7783	Montserrat
CC	6767	Cocos (Keeling) Islands	HM	7277	Heard Island and McDonald Islands	MT	7784	Malta
CD	6768	Congo, the Democratic Republic of the				MU	7785	Mauritius
CF	6770	Central African Republic	HN	7278	Honduras	MV	7786	Maldives
CG	6771	Congo	HR	7282	Croatia	MW	7787	Malawi
CH	6772	Switzerland	HT	7284	Haiti	MX	7788	Mexico
CI	6773	Cote d'Ivoire	HU	7285	Hungary	MY	7789	Malaysia
CK	6775	Cook Islands	ID	7368	Indonesia	MZ	7790	Mozambique
CL	6776	Chile	IE	7369	Ireland	NA	7865	Namibia
CM	6777	Cameroon	IL	7376	Israel	NC	7867	New Caledonia
CN	6778	China	IN	7378	India	NE	7869	Niger
CO	6779	Colombia	IO	7379	British Indian Ocean Territory	NF	7870	Norfolk Island
CR	6782	Costa Rica	IQ	7381	Iraq	NG	7871	Nigeria
CU	6785	Cuba	IR	7382	Iran, Islamic Republic of	NI	7873	Nicaragua
CV	6786	Cape Verde	IS	7383	Iceland	NL	7876	Netherlands
CX	6788	Christmas Island	IT	7384	Italy	NO	7879	Norway
CY	6789	Cyprus	JM	7477	Jamaica	NP	7880	Nepal
CZ	6790	Czech Republic	JO	7479	Jordan	NR	7882	Nauru
DE	6869	Germany	JP	7480	Japan	NU	7885	Niue
DJ	6874	Djibouti	KE	7569	Kenya	NZ	7890	New Zealand
DK	6875	Denmark	KG	7571	Kyrgyzstan	OM	7977	Oman
			KH	7572	Cambodia	PA	8065	Panama

Аббревиатура	Код	Страна	Аббревиатура	Код	Страна	Аббревиатура	Код	Страна
PE	8069	Peru	SJ	8374	Svalbard and Jan Mayen	TW	8487	Taiwan, Province of China
PF	8070	French Polynesia	SK	8375	Slovakia	TZ	8490	Tanzania, United Republic of
PG	8071	Papua New Guinea	SL	8376	Sierra Leone	UA	8565	Ukraine
PH	8072	Philippines	SM	8377	San Marino	UG	8571	Uganda
PK	8075	Pakistan	SN	8378	Senegal	UM	8577	United States Minor Outlying Islands
PL	8076	Poland	SO	8379	Somalia	US	8583	United States
PM	8077	Saint Pierre and Miquelon	SR	8382	Suriname	UY	8589	Uruguay
PN	8078	Pitcairn	ST	8384	Sao Tome and Principe	UZ	8590	Uzbekistan
PR	8082	Puerto Rico	SV	8386	El Salvador	VA	8665	Holy See (Vatican City State)
PT	8084	Portugal	SY	8389	Syrian Arab Republic	VC	8667	Saint Vincent and the Grenadines
PW	8087	Palau	SZ	8390	Swaziland	VE	8669	Venezuela
PY	8089	Paraguay	TC	8467	Turks and Caicos Islands	VG	8671	Virgin Island, British
QA	8165	Qatar	TD	8468	Chad	VI	8673	Virgin Islands, U.S
RE	8269	Reunion	TF	8470	French Southern Territories	VN	8678	Viet Nam
RO	8279	Romania	TG	8471	To go	VU	8685	Vanuatu
RU	8285	Russian Federation	TH	8472	Thailand	WF	8770	Wallis and Futuna
RW	8287	Rwanda	TJ	8474	Tajikistan	WS	8783	Samoa
SA	8365	Saudi Arabia	TK	8475	To kelau	YE	8969	Yemen
SB	8366	Solomon Islands	TM	8477	Turkmenistan	YT	8984	Mayotte
SC	8367	Seychelles	TN	8478	Tunisia	YU	8985	Yugoslavia
SD	8368	Sudan	TO	8479	Tonga	ZA	9065	South Africa
SE	8369	Sweden	TP	8480	East Timor	ZM	9077	Zambia
SG	8371	Singapore	TR	8482	Turkey	ZW	9087	Zimbabwe
SH	8372	Saint Helena	TT	8484	Trinidad and Tobago			
SI	8373	Slovenia	TV	8486	Tuvalu			

При возникновении трудностей

При обнаружении проблемы, выключите, а затем включите питание. Если устройство все равно работает неправильно, просмотрите элементы следующего контрольного списка. Данное руководство поможет справиться с проблемой в случае неисправности устройства. В противном случае проверьте правильное подключение остальных элементов системы или проконсультируйтесь у своего авторизованного дилера Alpine.

Основные функции

Не функционирует или не работает экран.

- Выключено зажигание автомобиля.
 - Если подключение выполнено по инструкции, устройство не должно работать при выключенном зажигании.
- Неверное подключение проводов питания.
 - Проверьте подключение проводов питания.
- Сгорел предохранитель.
 - Проверьте предохранитель на выводе питания устройства, при необходимости замените его.
- Сбой внутреннего микрокомпьютера из-за помех и т.д.
 - Нажмите переключатель RESET с помощью шариковой ручки или другого заостренного предмета.
- Активирован режим гашения.
 - Отмените режим гашения.

Звук отсутствует или ненатуральный.

- Неверная настройка громкости/баланса/приглушения сигнала.
 - Правильно настройте параметры.
- Неверное или ненадежное выполнение подключений.
 - Проверьте правильность и надежность подключений.

Экран не отображается.

- Установлено минимальное значение яркости.
 - Отрегулируйте яркость экрана.
- Слишком низкая температура в салоне автомобиля.
 - Увеличьте температуру до диапазона рабочих температур.
- Ненадежное подключение проигрывателя дисков DVD, компакт-дисков или системы навигации.
 - Проверьте правильность и надежность подключений.

Необычное движение отображаемого изображения.

- Слишком высокая температура в салоне автомобиля.
 - Дайте остыть внутренним деталям автомобиля.

Нечеткость или зашумленность изображения.

- Флуоресцентная панель исчерпала ресурс работы.
 - Замените флуоресцентную панель.

Система навигации не работает.

- Неверное подключение системы навигации.
 - Проверьте правильность и надежность подключения системы навигации.

Не работает пульт дистанционного управления.

- Для этого устройства не задано значение “Функция вывода изображения на задний монитор” датчика пульта дистанционного управления.
 - Задайте для этого устройства.

Нечеткое изображение.

- Флуоресцентная трубка исчерпала ресурс работы.
 - Замените флуоресцентную трубку*.

* Замена флуоресцентной трубки производится за плату даже в течение гарантийного периода, так как является расходным материалом.

Радио

Не принимает сигналы радиостанций.

- Антенна отсутствует или разрыв в кабеле антенны.
 - Убедитесь в том, что антенна правильно подключена; при необходимости замените антенный кабель.

Не удается настроить станции в режиме поиска.

- Приемник находится в зоне слабого сигнала.
 - Убедитесь в том, что тюнер находится в режиме DX.
- Если вы находитесь в области первичного сигнала, возможно, антенна не заземлена или подключена неправильно.
 - Проверьте соединения антенны. Убедитесь в правильном заземлении антенны в месте ее установки.
- Возможно, антенна имеет неверную длину.
 - Убедитесь в том, что антенна полностью развернута. Если антенна сломана, замените ее новой.

Высокий уровень шума радиотрансляции.

- Антенна имеет неверную длину.
 - Полностью разверните антенну. Замените антенну, если она сломана.
- Антенна плохо заземлена.
 - Убедитесь в правильном заземлении антенны в месте ее установки.
- Сигнал станции слабый и зашумленный.
 - Если приведенное выше решение не исправляет ситуацию, переключитесь на другую станцию.

CD/MP3/WMA/AAC/DVD

При воспроизведении диска заметно дрожание звука.

- Конденсация влаги в модуле воспроизведения дисков.
 - Подождите достаточно долго (прибл. 1 час), чтобы дать конденсату испариться.

Не удается вставить диск.

- Диск уже вставлен в DVD-проигрыватель.
 - Извлеките диск и удалите его.
- Диск вставляется неправильно.
 - Убедитесь в том, что компакт-диск вставляется в соответствии с инструкциями раздела эксплуатации проигрывателя CD/MP3/WMA/AAC, DVD.

Не удается извлечь диск.

- В проигрыватель DVD попала пыль.
 - После нажатия кнопки  на устройстве вставьте другой диск в слот для диска*. При этом появится часть заблокированного диска, после чего его можно будет извлечь.

* Диск следует вставлять пока позволяет место в слоте для диска, если он во что-то упирается не следует нажимать на диск. Не прилагайте излишних усилий при загрузке диска в слот, чтобы избежать неисправности.

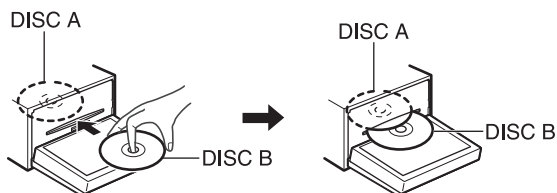

Если это не помогло устранить проблему, проконсультируйтесь у своего ближайшего дилера Alpine.

Невозможно выполнить перемотку компакт-диска вперед или назад.

- Диск поврежден.
 - Извлеките и выбросьте диск. Использование поврежденных дисков может повредить механизмы устройства.

При воспроизведении диска происходят перескоки из-за вибрации.

- Неправильно установлено устройство.
 - Надежно установите устройство заново.
- Диск сильно загрязнен.
 - Очистите диск.
- На диске имеются царапины.
 - Возьмите другой диск.
- Загрязнились приемные линзы.
 - Не используйте продаваемый в рознице диск для чистки линз. Обратитесь за консультацией к ближайшему дилеру Alpine.

При воспроизведении диска происходят перескоки без вибрации.

- Диск загрязнен или поцарапан.
 - Почистите диск; поврежденный диск следует заменить.

Невозможно воспроизведение дисков CD-R/CD-RW.

- Закройте неоконченный сеанс (завершение).
 - Выполните завершение и повторите попытку воспроизведения.

Отображается сообщение об ошибке.

- Механическая ошибка.
 - Нажмите кнопку . После исчезновения индикатора об ошибке снова вставьте диск. Если это не помогло устранить проблему, проконсультируйтесь у своего ближайшего дилера Alpine.

Файлы MP3/WMA/AAC не воспроизводятся.

- Ошибка записи. Несовместимый формат компакт-диска.
 - Убедитесь в том, что компакт-диск записан в поддерживаемом формате. Просмотрите раздел "Информация о форматах MP3/WMA/AAC" (стр. 21 и 22), а затем перезапишите диск в формате, который поддерживается данным устройством.

Устройство не работает.

- Питание монитора не включено.
 - Включите питание монитора.
- Конденсация.
 - Подождите прилб. 1 час, чтобы дать конденсату испариться.

Отсутствует изображение.

- Режим монитора не переключен требуемым образом.
 - Переключитесь в соответствующий режим просмотра.
- К монитору не подключен вывод сигнала стояночного тормоза.
 - Подключите вывод сигнала стояночного тормоза и действуйте стояночный тормоз. (Подробную информацию см. в руководстве по монитору.)

Воспроизведение не начинается.

- Диск вставлен лицевой стороной вниз.
 - Загрузите диск стороной с маркировкой вверх.
- Диск загрязнен.
 - Очистите диск.
- Вставлен диск, воспроизведение которого не поддерживается данным устройством.
 - Проверьте, поддерживается ли воспроизведение диска.
- Установлена защита от просмотра детьми.
 - Отмените защиту или измените уровень рейтинга.

Изображение нечеткое или зашумленное.

- Выполняется быстрая перемотка диска вперед или назад.
 - Изображение может быть искажено, но это не является неисправностью.
- Низкий заряд аккумулятора автомобиля.
 - Проверьте уровень заряда и подключение аккумулятора. (Устройство может работать неверно, если напряжение аккумулятора под нагрузкой падает ниже 11 В.)
- Флуоресцентная лампа монитора исчерпала ресурс работы.
 - Замените флуоресцентную лампу.

Изображение иногда замирает.

- На диске имеются царапины.
 - Замените диск.

Воспроизведение файла DivX® Файл

При отображении следующего сообщения некоторые операции выполнить не удастся.

"Authorization Error

This player is not authorized to play this video."

- При попытке просмотра защищенного DRM файла DivX® в течение 2 секунд отображается сообщение: "Authorization Error This player is not authorized to play this video." Это означает, что код регистрации файла не соответствует коду проигрывателя, и воспроизвести его не удастся. После отображения сообщения автоматически начнется воспроизведение следующего файла.

"Rental Expired"

- Арендный файл DivX® имеет установленный счетчик просмотров. Если счетчик достиг нулевого значения (0), в течение 2 секунд отображается сообщение "Rental Expired". Это означает, что воспроизвести файл более не удастся. После отображения сообщения автоматически начнется воспроизведение следующего файла.

"Rental countdown OK?"

- При воспроизведении арендуемого файла в случае выбора B.SKIP или ENTER в меню выбора файлов отображается сообщение "Rental countdown OK?". Воспроизведение арендуемого файла прерывается (количество доступных просмотров уменьшается на единицу). Чтобы подтвердить прерывание воспроизведения, коснитесь кнопки [YES] или [NO] для продолжения воспроизведения файла.

"View DivX® VOD Rental

This rental has (оставшихся попыток) views left.

Do you want to use one of your (оставшихся попыток) views now?"

- Если счетчик аренды еще не обнулен, здесь отображается количество оставшихся воспроизведений. Чтобы воспроизвести файл, коснитесь кнопки [YES]. Чтобы воспроизвести следующий файл, коснитесь кнопки [NO].

Индикация файлов CD/MP3/WMA/AAC



NO DISC

- Не вставлен диск.
 - Вставьте диск.
- Диск вставлен, но на экране отображается сообщение “NO DISC”, а устройство не начинает воспроизведение или выброс диска.
 - Извлеките диск с помощью следующих действий.
Нажмите и удерживайте кнопку  не менее 3 секунд.

LOADING ERROR

EJECT ERROR

MECHA ERROR

- Ошибка механизма.
 - 1) Нажмите кнопку  и извлеките диск. Если он не извлекается обратитесь к дилеру компании Alpine.
 - 2) Если сообщение об ошибке не исчезает после выброса, нажмите кнопку  еще раз.
Если сообщение об ошибке не исчезает и после многократных попыток нажатия кнопки , проконсультируйтесь с дилером Alpine.
- Диск был принудительно извлечен рукой во время автоматической загрузки.
 - Если сообщение об ошибке не исчезает после загрузки, попробуйте загрузить еще раз.
Если сообщение об ошибке не исчезает и после многократного нажатия, проконсультируйтесь с дилером Alpine.

DISC ERROR

- Диск поцарапан, загрязнен, имеет запись плохого качества или несовместим с этим устройством.
 - Нажмите кнопку .
 - Возьмите другой диск.

PROTECT

- Выполнена попытка воспроизведения WMA-файла с защитой от копирования.
 - Возможно только воспроизведение файлов без защиты от копирования.

UNSUPPORTED

- Устройство не поддерживает используемую частоту дискретизации или скорость передачи битов.
 - Используйте частоту дискретизации или скорость передачи битов, поддерживаемую данным устройством.

Индикация для DVD

NO DISC

- Не вставлен диск.
 - Вставьте диск.
- Диск вставлен, но на экране отображается сообщение “NO DISC”, а устройство не начинает воспроизведение или выброс диска.
 - Извлеките диск с помощью следующих действий.
Нажмите и удерживайте кнопку  не менее 3 секунд.



- Невозможно управление устройством с помощью кнопок или пульта дистанционного управления.
 - Для некоторых дисков в режиме воспроизведения недоступны некоторые функции. Это не является неисправностью.



REGIONAL CODE VIOLATION

- Диск не соответствует коду региона.
 - Вставьте диск с соответствующим кодом региона.

LOADING ERROR

EJECT ERROR

MECHA ERROR

- Ошибка механизма.
 - 1) Нажмите кнопку  и извлеките диск.
Если он не извлекается обратитесь к дилеру компании Alpine.
 - 2) Если сообщение об ошибке не исчезает после выброса, нажмите кнопку  еще раз.
Если сообщение об ошибке не исчезает и после многократного нажатия кнопки , проконсультируйтесь с дилером Alpine.

DISC ERROR

- Диск поцарапан, загрязнен, имеет запись плохого качества или несовместим с этим устройством.
 - Нажмите кнопку .
 - Возьмите другой диск.

EJECT DISC BEFORE USING DVD-SETUP

- Попытка настройки DVD при наличии в устройстве диска.
 - Извлеките диск перед настройкой DVD.
-

UNSUPPORTED

(Режим DivX®)

- Устройство не поддерживает используемую частоту дискретизации или битрейт.
 - Используйте частоту дискретизации или битрейт, поддерживаемый данным устройством.
-

Индикация для CD-чейнджера**HI-TEMP**

- Из-за высокой температуры активирована цепь защиты.
 - Индикатор исчезнет после возвращения температуры к обычному рабочему диапазону.
-

ERROR01

- Неисправность CD-чейнджера.
 - Проконсультируйтесь у своего дилера Alpine. Извлеките магазин с дисками нажатием на кнопку извлечения. Проверьте индикацию. Вставьте магазин повторно. Если и после этого магазин не извлекается, проконсультируйтесь у своего дилера Alpine.
 - Невозможно извлечь магазин.
 - Нажмите на кнопку извлечения магазина. Если магазин не извлекается, проконсультируйтесь у своего дилера Alpine.
-

ERROR02

- Диск остался внутри CD-чейнджера.
 - Нажмите на кнопку извлечения, чтобы включить функцию извлечения диска. После того, как CD-чейнджер завершит функцию извлечения, вставьте пустой магазин в CD-чейнджер, чтобы извлечь диск, оставшийся в CD-чейнджере.
-

NO MAGAZINE

- Магазин не загружен в CD-чейнджер.
 - Вставьте магазин.
-

NO DISC

- Отсутствует отмеченный диск.
 - Выберите другой диск.
-

Индикаторы в режиме iPod**NO USB DEVICE**

- iPod/iPhone-устройство не подключено.
 - Убедитесь в правильном подключении iPod/iPhone-устройства. Убедитесь, что USB-кабель не перегнут.
-

NO SONG

- iPod/iPhone-устройство не содержит композиций.
 - Загрузите композиции на iPod/iPhone и подключите его к данному устройству IVA-W520R.
-

ERROR01

- Ошибка связи.
 - Выключите, а затем снова включите зажигание.
 - Проверьте содержимое экрана при повторном подключении iPod/iPhone к данному устройству.
-

ERROR02

- Данная версия программного обеспечения iPod/iPhone не совместима с данным устройством.
 - Обновите программное обеспечение iPod/iPhone до версии, совместимой с данным устройством.
-

ERROR03

- Устройство iPod/iPhone не подтверждено.
 - Выключите, а затем снова включите зажигание.
 - Проверьте содержимое экрана при повторном подключении iPod/iPhone к данному устройству.
-

CURRENT ERROR

- На устройство в USB-разъеме подается ток несоответствующего номинального значения.
 - Проблему можно решить переключением источника.
-

USB DEVICE ERROR

- Подключено несовместимое USB-устройство.
 - Подключите совместимое USB-устройство.
-

Индикация для USB-накопителя/переносного аудиоплеера

CURRENT ERROR

- На устройство в USB-разъеме подается ток несоответствующего номинального значения. Неисправность или замыкание в USB-накопителе/переносном аудиоплеере.
 - Подключите другой USB-накопитель или переносной аудиоплеер.

USB DEVICE ERROR

- Подключено несовместимое USB-устройство.
 - Подключите совместимое USB-устройство.

NO USB DEVICE

- USB-накопитель не подключен.
 - Проверьте, чтобы USB-кабель не был чрезмерно изогнут.

ERROR01

- Ошибка связи.
 - Проверьте, чтобы USB-кабель не был чрезмерно изогнут.

ERROR02

- Данная версия программного обеспечения переносного аудиоплеера не совместима с данным устройством.
 - Обновите программное обеспечение переносного аудиоплеера до версии, совместимой с данным устройством.

ERROR03

- Переносной аудиоплеер не подтвержден.
 - Проблему можно решить переключением переносного аудиоплеера.

NO SONG

- На USB-накопителе/переносном аудиоплеере отсутствуют композиции (файлы).
 - Подключите USB-накопитель/переносной аудиоплеер после записи композиций (файлов).

UNSUPPORTED

- Устройство не поддерживает используемую частоту дискретизации или скорость передачи битов.
 - Используйте частоту дискретизации или скорость передачи битов, поддерживаемую данным устройством.

PROTECT

- Выполнена попытка воспроизведения WMA-файла с защитой от копирования.
 - Возможно только воспроизведение файлов без защиты от копирования.

Технические характеристики

МОНИТОР

Размер экрана	70"
Тип ЖК-дисплея	Прозрачный TN LCD
Принцип действия	Активная матрица TFT
Количество элементов изображения	1152000 пикселей (800 × 3 × 480)
Количество эффективных элементов изображения	99% или более
Система подсветки	LED

FM-ТЮНЕР

Диапазон настройки	87,5 – 108,0 МГц
Пороговая чувствительность моно	9 дБ (0,8 мкВ/75 Ом)
Избирательность по соседнему каналу	80 дБ
Отношение сигнал/шум	60 дБ
Переходное затухание между стереоканалами	30 дБ
Коэффициент захвата	2,0 дБ

MW-ТЮНЕР

Диапазон настройки	531 – 1602 кГц
Пороговая чувствительность	22,5 мкВ/27 дБ

LW-ТЮНЕР

Диапазон настройки	153 – 281 Гц
Чувствительность (стандарт МЭК)	31,6 мкВ/30 дБ

USB-РАЗЪЕМ

Требования к USB	USB 1,1/2,0
Максимальная потребляемая мощность	500 мА
Класс USB	USB (воспроизведение с устройства)/USB (класс массовой памяти)
Файловая система	FAT 12/16/32
Декодирование MP3	MPEG-1/2 AUDIO Layer-3
Декодирование WMA	Windows Media™ Audio
Декодирование AAC	Файл формата AAC-LC “.m4a”
Количество каналов	2-канальный звук (стерео)
Частотная характеристика*	5-20000 Гц (±1 дБ)
Суммарный коэффициент гармонических искажений	0,008% (при 1 кГц)
Динамический диапазон	95 дБ (при 1 кГц)
Отношение сигнал/шум	105 дБ
Разнесение каналов	85 дБ (при 1 кГц)

* Частотная характеристика может отличаться в зависимости от программного обеспечения устройства кодирования/скорости передачи бит.

CD/DVD

Частотная характеристика	5 – 20000 Гц
Коэффициент детонации (% ср-кв)	Ниже пределов измеримости
Суммарный коэффициент гармонических искажений	0,02% (при 1 кГц)
Динамический диапазон	95 дБ (при 1 кГц)

Разделение каналов	65 дБ (при 1 кГц)
Система сигнала	NTSC/PAL
Горизонтальное разрешение	500 линий или больше
Уровень выходного видеосигнала	1 Vp-p (75 Ом)
Отношение сигнал/шум видеосигнала	DVD: 60 дБ
Отношение сигнал/шум аудиосигнала	Более 95 дБ

СЧИТЫВАНИЕ СИГНАЛА

Длина волны	DVD: 666 нм CD: 785 нм
Мощность лазера	CLASS II

ОБЩИЕ

Питание	14,4 В постоянного напряжения (допускается 11–16 В)
Рабочая температура	от +32°F до +113°F (от 0°C до +45°C)
Максимальная выходная мощность	50 Вт × 4
Выходное напряжение	2000 мВ/10 кОм
Регулировка НЧ	±14 дБ при 60 Гц
Регулировка ВЧ	±14 дБ при 10 кГц
Вес	2,9 кг
Уровень выходного аудиосигнала	Предварительный выход (фронт, тыл): 2 В/10 кОм (макс.) Предварительный выход (сабвуфер): 2 В/10 кОм (макс.) AUX OUT: 1,2 В/10 кОм Ai-NET: 850 мВ

РАЗМЕР КОРПУСА (блок монитора)

Ширина	178 мм
Высота	100 мм
Глубина	160,5 мм
Срок службы данного изделия	- 5 лет

- Из-за непрерывного совершенствования продукта его технические характеристики и дизайн могут изменяться без предварительного уведомления.
- Панель LCD изготовлена по сверхточной технологии. Количество эффективных пикселей превышает 99,99%. Это означает, что существует вероятность 0,01% наличия пикселей, которые всегда включены или всегда выключены.

ВНИМАНИЕ!



(Нижняя сторона проигрывателя)

CAUTION-Laser radiation when open, DO NOT STARE INTO BEAM

(Нижняя сторона проигрывателя)

ВНИМАНИЕ!-Излучение лазера при открытой крышке, НЕ СМОТРИТЕ НА ЛАЗЕРНЫЙ ЛУЧ

Установка и соединения

Чтобы правильно использовать устройство, перед его установкой и подключением ознакомьтесь с информацией из данного руководства, представленной ниже, а также на стр. 7-12.



Предупреждение

ВЫПОЛНЯЙТЕ ПРАВИЛЬНЫЕ ПОДКЛЮЧЕНИЯ.

Неправильное подключение может привести к возгоранию или повреждению продукта.

ИСПОЛЬЗОВАТЬ ТОЛЬКО В АВТОМОБИЛЯХ С ЗАЗЕМЛЕНИЕМ ОТРИЦАТЕЛЬНОГО ПОЛЮСА НА 12 ВОЛЬТ.

(В случае сомнений проконсультируйтесь у своего дилера.) Несоблюдение этого требования может привести к возникновению огня и т.п.

ПЕРЕД ПОДКЛЮЧЕНИЕМ ПРОВОДОВ ОТСОЕДИНИТЕ КАБЕЛЬ ОТ ОТРИЦАТЕЛЬНОГО ПОЛЮСА БАТАРЕИ.

Несоблюдение этого требования может привести к поражению электрическим током или к травме вследствие короткого замыкания.

НЕ ДОПУСКАЙТЕ СПЛЕТЕНИЯ КАБЕЛЕЙ С НАХОДЯЩИМИСЯ РЯДОМ ПРЕДМЕТАМИ.

Проводку и кабели необходимо разместить в соответствии с указаниями в руководстве, чтобы избежать возможных препятствий и помех во время вождения. Кабели и проводка, которая блокирует доступ к рулевому колесу, рычагу переключения передач, педали тормоза и т.д., могут стать причиной опасной ситуации за рулем.

НЕ СРАЩИВАЙТЕ С ЭЛЕКТРИЧЕСКИМИ КАБЕЛЯМИ.

Никогда не срежьте кабельную изоляцию для подключения питания к другому оборудованию. В противном случае будет превышена допустимая нагрузка по току для данного провода, и в результате возможно возгорание и поражение электрическим током.

НЕ ПОВРЕДИТЕ ТРУБОПРОВОДЫ ИЛИ ПРОВОДКУ ПРИ СВЕРЛЕНИИ ОТВЕРСТИЙ.

При сверлении установочных отверстий в корпусе примите меры предосторожности, чтобы избежать контакта, повреждения или закупоривания трубок топливопроводов или электропроводки. Несоблюдение этого требования может привести к возгоранию.

НЕ ИСПОЛЬЗУЙТЕ БОЛТЫ ИЛИ ГАЙКИ ТОРМОЗНОЙ СИСТЕМЫ ИЛИ СИСТЕМЫ РУЛЕВОГО УПРАВЛЕНИЯ ДЛЯ ЗАЗЕМЛЕНИЯ.

Болты или гайки из тормозной системы или системы рулевого управления (или любой другой связанной с безопасностью системы) или баков НИКОГДА не следует использовать при установке или заземлении. Использование таких деталей может блокировать управление автомобилем и стать причиной возгорания.

ХРАНИТЕ НЕБОЛЬШИЕ ОБЪЕКТЫ, ТАКИЕ КАК БОЛТЫ ИЛИ ГАЙКИ, В НЕ ДОСТУПНЫХ ДЛЯ ДЕТЕЙ МЕСТАХ.

Плотание таких объектов может нанести серьезную травму. Если ребенок проглотил подобный объект, немедленно обратитесь к врачу.

НЕ УСТАНАВЛИВАЙТЕ УСТРОЙСТВО В МЕСТАХ, ГДЕ ОНО МОЖЕТ МЕШАТЬ РАБОТЕ АВТОМОБИЛЯ, НАПРИМЕР, РЯДОМ С РУЛЕВЫМ КОЛЕСОМ ИЛИ РЫЧАГОМ ПЕРЕКЛЮЧЕНИЯ СКОРОСТЕЙ.

В противном случае устройство может создать помехи для переднего обзора или затруднить движение, что может привести к серьезной аварии.



Осторожно

ПРОКЛАДКА ПРОВОДОВ И УСТАНОВКА ДОЛЖНЫ БЫТЬ ВЫПОЛНЕНЫ СПЕЦИАЛИСТАМИ.

Для прокладки проводов и установки данного устройства требуются специальные технические навыки и опыт. В целях обеспечения безопасности для выполнения работы всегда обращайтесь к дилеру, у которого был приобретен этот продукт.

ИСПОЛЬЗУЙТЕ ТОЛЬКО СПЕЦИАЛИЗИРОВАННЫЕ УСТАНОВОЧНЫЕ КОМПОНЕНТЫ И ТЩАТЕЛЬНО ИХ ЗАКРЕПЛЯЙТЕ.

Используйте только специфицированные вспомогательные компоненты. Использование непредусмотренных компонентов может вызвать внутренние повреждения устройства или стать причиной его ненадежной установки. В результате может нарушиться крепление таких компонентов, приводя к возникновению опасности или сбою продукта.

ПРАВИЛЬНО ПРОЛОЖЕННАЯ ПРОВОДКА НЕ ДОЛЖНА ИЗГИБАТЬСЯ ИЛИ ЗАЩЕМЛЯТЬСЯ ОСТРЫМИ МЕТАЛЛИЧЕСКИМИ КРАЯМИ.

Прокладывайте кабели и проводку далеко от движущихся частей (например, направляющих сиденья) и острых или заостренных краев. Это позволяет предотвратить защемление или зажатие проводов. Если провода проходят через металлическое отверстие, используйте резиновое уплотнительное кольцо, чтобы предотвратить повреждение изоляции металлическим краем отверстия.

НЕ УСТАНАВЛИВАЙТЕ УСТРОЙСТВО В МЕСТАХ С ВЫСОКИМ УРОВНЕМ ВЛАЖНОСТИ ИЛИ ЗАПЫЛЕННОСТИ.

Избегайте устанавливать устройство в местах с высоким уровнем влажности или запыленности. Проникающие в устройство влага и пыль могут вызвать его неисправность.

Меры предосторожности

- Перед установкой устройства IVA-W520R необходимо убедиться, что кабель отсоединен от отрицательного (-) полюса батареи. Это сводит к минимуму вероятность повреждения устройства в случае короткого замыкания.
- Провода с цветовой кодировкой должны подключаться в соответствии с данной диаграммой. Неправильные соединения могут стать причиной неисправности устройства или повреждения электрооборудования автомобиля.
- При подключении к электрооборудованию автомобиля необходимо иметь представление об установленных на заводе компонентах (например, бортовом компьютере). Не подключайтесь к этим проводам для подачи питания на данное устройство. При подключении устройства IVA-W520R к блоку плавких предохранителей необходимо убедиться в том, что предохранители, предназначенные для контуров устройства IVA-W520R, рассчитаны на соответствующую нагрузку по току. Несоблюдение этого требования может привести к повреждению устройства и/или автомобиля. При появлении сомнений обращайтесь к своему дилеру Alpine.
- Для подключения к другим устройствам (например, к усилителю) с RCA-разъемами в устройстве IVA-W520R используются разъемы типа RCA. Для подключения к другим устройствам может потребоваться переходник. В этом случае обращайтесь за помощью к своему авторизованному дилеру Alpine.
- Отрицательные (-) выводы динамиков необходимо подключать к отрицательным (-) клеммам динамиков. Никогда не соединяйте между собой кабели левого и правого каналов динамиков и не подключайте их к корпусу автомобиля.
- При установке устройства дисплей должен быть полностью убран в корпус. В противном случае возможно возникновение проблем.
- При установке в автомобиле убедитесь, что рычаг переключения передач не мешает нормальному открытию и закрытию дисплея.

ВАЖНО

Запишите серийный номер своего устройства в отведенном для этого поле и сохраните его для дальнейшего использования. Табличка с серийным номером находится на нижней стороне устройства.

СЕРИЙНЫЙ НОМЕР: _____
ДАТА УСТАНОВКИ: _____
УСТАНОВЩИК: _____
МЕСТО ПРИОБРЕТЕНИЯ: _____

Установка

Осторожно

Не блокируйте вентилятор и радиатор устройства, иначе циркуляция воздуха может быть затруднена. При блокировке тепло будет накапливаться внутри устройства, что может привести к возгоранию.

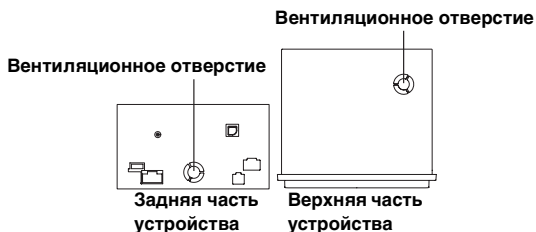

Предупреждение о выборе места установки

- 1 Перед установкой убедитесь, что открытие и закрытие дисплея не будет препятствовать перемещению рычага переключения передач.



- 2 Угол установки
Устанавливайте под углом от 0° до 30° по горизонтали. Обратите внимание, что установка под другим углом приведет к плохой работе и, возможно, к повреждению устройства.

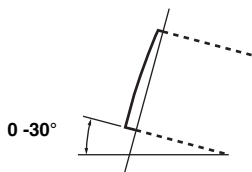

- 3 Снимите монтажную корзину с основного блока (см. "Удаление" на стр. 78). Это устройство можно установить в монтажной корзине в трех положениях, совместив отверстия для установки (А – С), расположенные по бокам устройства. В основном используется положение А. При необходимости использования положения В или С потребуется изменить положение отверстий. Сначала определите положение для установки в монтажной корзине, затем установите прилагаемое уплотнение (см. "Использование уплотнения" на стр. 78). Вставьте монтажную корзину в приборную панель и зафиксируйте его с помощью металлических хомутов.

- При использовании положения В или С убедитесь, что для установки устройства имеется достаточная глубина. Не проталкивайте устройство в монтажную корзину с силой, так как можно повредить устройство.

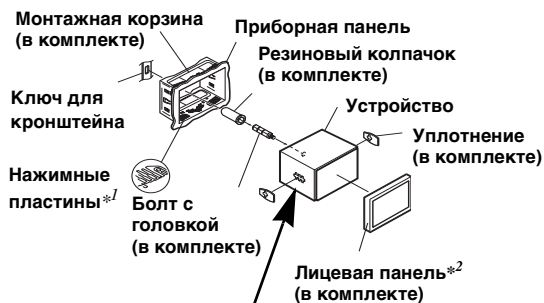

<Положение монтажного отверстия>

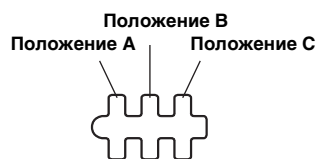

- В зависимости от выбранного положения глубина установки передней панели будет разной.

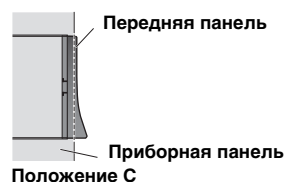
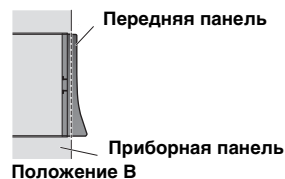
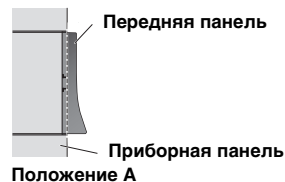

*1 Если установленная монтажная корзина не закреплен в приборной панели, это можно устранить за счет небольшого расширения нажимных пластин.

Использование уплотнения

При установке выбрано положение А.

Установите уплотнение, закрыв им монтажные отверстия В и С.

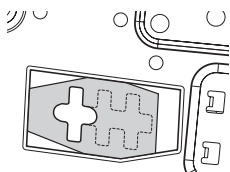

При установке выбрано положение В.

Установите уплотнение, закрыв им монтажные отверстия А и С.

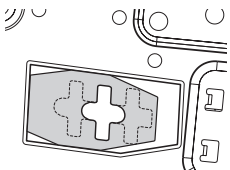

При установке выбрано положение С.

Установите уплотнение, закрыв им монтажные отверстия А и В.

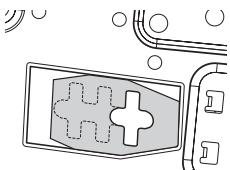

Установка лицевой панели

^{*2} Если выбрано положение А, можно установить входящую в комплект лицевую панель.

Если выбрано положение В, лицевую панель необходимо изменить перед установкой.

Для изменения лицевой панели обратитесь к своему дилеру Alpine.

Если выбрано положение С, не удастся установить лицевую панель. Проконсультируйтесь у своего дилера Alpine.

4

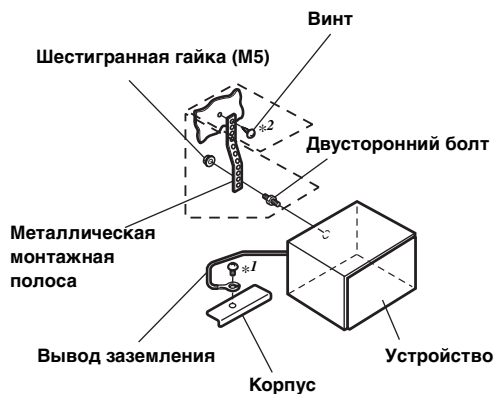

Если автомобиль оборудован кронштейном, вставьте длинный болт с шестигранной головкой в заднюю панель устройства IVA-W520R и наденьте на болт резиновый колпачок. Если автомобиль не оборудован кронштейном, укрепите на главной блоке металлическую монтажную полосу (не входит в комплект). Прикрепите заземляющий провод устройства к оголенной металлической поверхности с помощью винта (*1), уже закрепленному на корпусе автомобиля. Подключите все выходы устройства IVA-W520R в соответствии с описанием, представленным в разделе ПОДКЛЮЧЕНИЕ.

- Винты с маркировкой “*2”: используйте соответствующие винты для выбранного расположения установки.

5

Вставьте устройство IVA-W520R в приборную панель до щелчка. Это обеспечит правильную фиксацию устройства и не позволяет ему случайно выскочить из приборной панели.

Удаление

1. Вставьте в устройство ключи для кронштейна вдоль направляющих с каждой стороны. Теперь можно вынуть устройство из монтажной корзины.

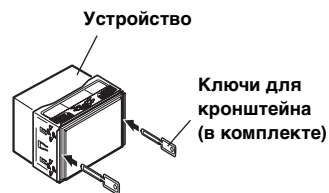

2. Выдвиньте устройство, оставляя его незаблокированным.

Схема подключения однополюсного переключателя (приобретается дополнительно)

(Если источник питания ACC недоступен)

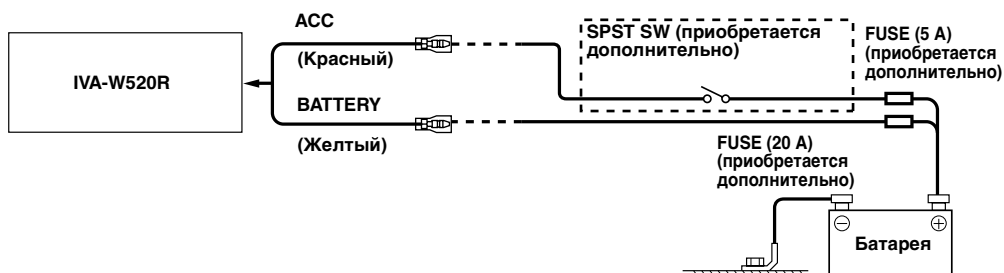

- Если в автомобиле не установлен источник питания ACC, установите приобретаемые дополнительно однополюсный переключатель и предохранитель.
- Показанные выше схема подключения и сила тока предохранителя применяются в случае индивидуального использования устройства IVA-W520R.
- Если переключаемый вывод питания (зажигание) устройства IVA-W520R напрямую подключен к положительному (+) полюсу автомобильного аккумулятора, IVA-W520R потребляет небольшой ток (несколько сотен миллиампер) даже при выключении переключателя питания, и аккумулятор может разрядиться.

Предотвращение внешних шумов в аудиосистеме.

- Расположите устройство и проложите выводы на расстоянии не менее 10 см от автомобильной электропроводки.
- Выводы батареи питания должны проходить как можно дальше от других выводов.
- Надежно подсоедините провод заземления к оголенной металлической поверхности (при необходимости удалите краску, грязь или смазку) кузова автомобиля.
- При установке дополнительного шумоподавителя по возможности подключайте его как можно дальше от данного устройства. Дилеры Alpine могут предложить различные модели шумоподавителей, обращайтесь к ним за дополнительной информацией.
- За дальнейшей информацией обращайтесь к своему дилеру Alpine, так как ему больше всего известно от мерах предотвращения шумов.

Соединения

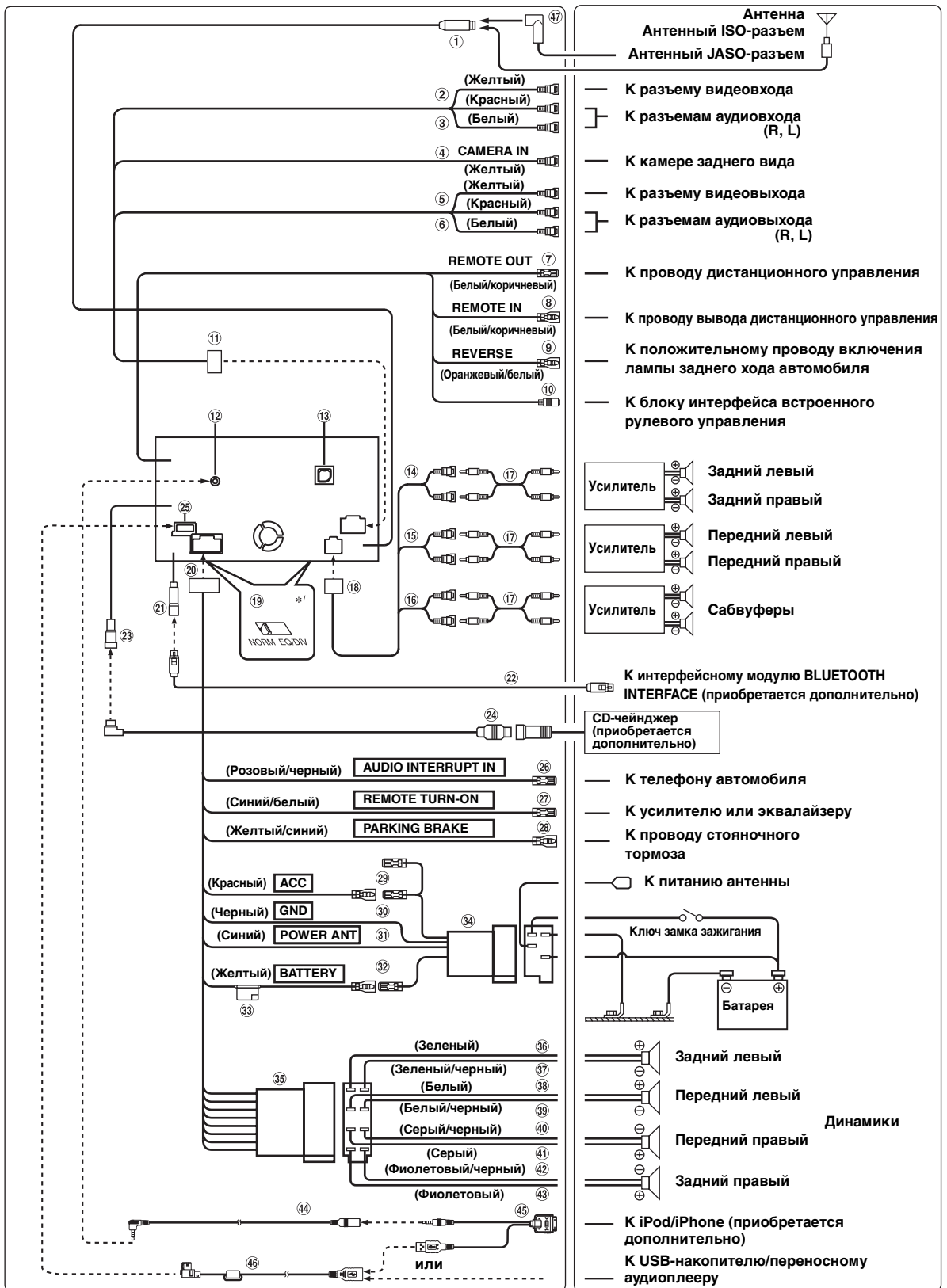

• Переведите переключатель системы в положение "NORM" при подключении только чейнджера (если не используется совместимый с шиной Ai-NET эквалайзер). Если подключен аудиопроцессор IMPRINT, выберите положение EQ/DIV.

* Два переключателя системы находятся на нижней стороне устройства.

- ① **Антенный разъем**
- ② **Разъем видеовыхода (AUX OUTPUT) (желтый)**
Используется для вывода видеосигнала.
- ③ **Разъемы аудиовыхода (AUX OUTPUT)**
КРАСНЫЙ - для вывода правого, БЕЛЫЙ - для вывода левого аудиоканалов.
- ④ **Входной разъем CAMERA**
Используется при подключении камеры заднего вида.
- ⑤ **Разъем видеовхода (AUX INPUT) (желтый)**
Используется для ввода видеосигнала.
- ⑥ **Разъемы аудиовхода (AUX INPUT)**
КРАСНЫЙ - для ввода правого, БЕЛЫЙ - для ввода левого аудиоканалов.
- ⑦ **Выход дистанционного управления (белый/коричневый)**
Подключите этот выход к входу дистанционного управления. Этот разъем используется для вывода управляющих сигналов дистанционного управления.
- ⑧ **Вход дистанционного управления (белый/коричневый)**
Подключите внешний продукт Alpine к выходу дистанционного управления.
- ⑨ **Разъем заднего хода (оранжевый/белый)**
Используется при подключении камеры заднего хода. Подключите к положительному контакту лампы заднего хода. Эта лампа загорается при переводе рычага переключения передач в положение заднего хода (R). Если соединение выполнено правильно, то каждый раз, когда рычаг переключения передач устанавливается в положение заднего хода (R), автоматически включается изображение с камеры заднего хода.
- ⑩ **Разъем интерфейса встроенного рулевого управления**
К блоку интерфейса встроенного рулевого управления. Подробную информацию о возможностях подключения можно получить у ближайшего дилера компании Alpine.
- ⑪ **Входной разъем камеры AUX I/O**
- ⑫ **Входной разъем iPod АУДИО/ВИДЕО**
Подключите к удлинителю AV-кабелю.
- ⑬ **Входной разъем RGB**
Подключите к выходному разъему RGB системы навигации.
- ⑭ **Задние выходные/входные разъемы RCA**
Могут использоваться в качестве задних выходных или входных разъемов RCA.
- ⑮ **Фронтальные выходные/входные разъемы RCA**
Могут использоваться в качестве передних выходных или входных разъемов RCA.
- ⑯ **RCA-разъемы сабвуфера**
КРАСНЫЙ - для правого, БЕЛЫЙ - для левого.
- ⑰ **Кабельный удлинитель RCA (приобретается дополнительно)**
- ⑱ **Выходной/входной разъемы RCA**
- ⑲ **Переключатель систем**
При подключении эквалайзера или делителя через Ai-NET переместите два переключателя в положение EQ/DIV. Если процессор не подключен, оставьте переключатели в положении NORM.
- Не устанавливайте эти два переключателя в разные положения.
- Перед изменением положения переключателя не забудьте выключить питание устройства.
- ⑳ **Разъем источника питания**
- ㉑ **Разъем интерфейса BLUETOOTH (синий)**
Подключите его к приобретаемому дополнительно интерфейсному модулю BLUETOOTH INTERFACE. Для использования мобильного телефона с функцией "Свободные руки" необходимо подключить дополнительный интерфейсный модуль BLUETOOTH INTERFACE. Для получения дополнительной информации о подключении см. руководство пользователя интерфейсного модуля BLUETOOTH INTERFACE. Можно также подключить его к внешнему устройству (например, переносному плееру) с помощью преобразовательного кабеля (KCE-237B) для создания AUX IN (приобретается дополнительно).
- См. "Настройка режима AUX+" на стр. 42.
ON: Если подключено внешнее устройство.
OFF: Если установлено значение OFF, то источник AUX+ выбрать не удастся.
- ㉒ **Соединительный кабель BLUETOOTH INTERFACE (в комплекте с устройством BLUETOOTH INTERFACE)**
- ㉓ **Разъем Ai-NET**
Подключите этот вывод к выходному или входному разъему другого устройства (CD-чейнджера, эквалайзера и т.п.) с поддержкой шины Ai-NET.
- При подключении DHA-S690 убедитесь, что для параметра "Настройка подключаемого главного блока (MODEL SETUP)" установлено значение "DVD CHG".
- ㉔ **Кабель Ai-NET (в комплекте с CD-чейнджером)**
- ㉕ **USB-разъем**
- ㉖ **Вывод прерывателя звука (розовый/черный)**
- ㉗ **Вывод дистанционного включения (синий/белый)**
Подключите этот вывод к выводу удаленного включения усилителя или процессора сигналов.
- ㉘ **Сигнал стояночного тормоза (желтый/синий)**
Подключите этот разъем к разъему питания переключателя стояночного тормоза для передачи сигналов состояния стояночного тормоза устройству IVA-W520R.
- ㉙ **Переключаемый вывод питания (зажигание) (красный)**
Подключите этот вывод к свободной клемме блока плавких предохранителей автомобиля или к другому свободному источнику питания, обеспечивающему зажигание с напряжением 12 В (+) только при включенном зажигании или в положении АСС.
- ㉚ **Вывод заземления (черный)**
Тщательно заземлите этот вывод на массу. Убедитесь в том, что соединение выполнено на оголенной металлической поверхности и надежно зафиксировано с помощью прилагающегося винта для листового металла.
- ㉛ **Вывод питания антенны (синий)**
Подключите этот вывод к клемме +V питания антенны (если применимо).
- Этот вывод следует использовать только для управления питанием антенны. Не используйте этот вывод для включения усилителя или процессора сигналов и т.д.

- ③2 **Вывод батареи (желтый)**
Подключите этот вывод к положительному (+) полюсу батареи автомобиля.
- ③3 **Патрон плавкого предохранителя (10 А)**
- ③4 **ISO-разъем источника питания**
- ③5 **ISO-разъем (выход на динамики)**
- ③6 **Выход на левый задний динамик (+) (зеленый)**
- ③7 **Выход на левый задний динамик (-) (зеленый/черный)**
- ③8 **Выход на левый передний динамик (+) (белый)**
- ③9 **Выход на левый передний динамик (-) (белый/черный)**
- ④0 **Выход на правый передний динамик (-) (серый/черный)**
- ④1 **Выход на правый передний динамик (+) (серый)**
- ④2 **Выход на правый задний динамик (-) (фиолетовый/черный)**
- ④3 **Выход на правый задний динамик (+) (фиолетовый)**
- ④4 ***Удлинительный кабель AV (приобретается дополнительно)**
- ④5 ***USB-кабель 30P (приобретается дополнительно)**
- ④6 **Удлинительный USB-кабель (в комплекте)**
- ④7 **Антенный адаптер ISO/JASO (приобретается дополнительно)**
В зависимости от автомобиля может потребоваться антенный адаптер ISO/JASO.

* *Дополнительный аксессуар KCU-451iV содержит кабели ④4 и ④5. Кабели ④4 или ④5 не удастся приобрести отдельно.*

Пример системы

Подключите совместимый с шиной Ai-NET аудиопроцессор (поддерживающий цифровое оптическое подключение), систему навигации, проигрыватель DVD-дисков и CD-чейнджер.

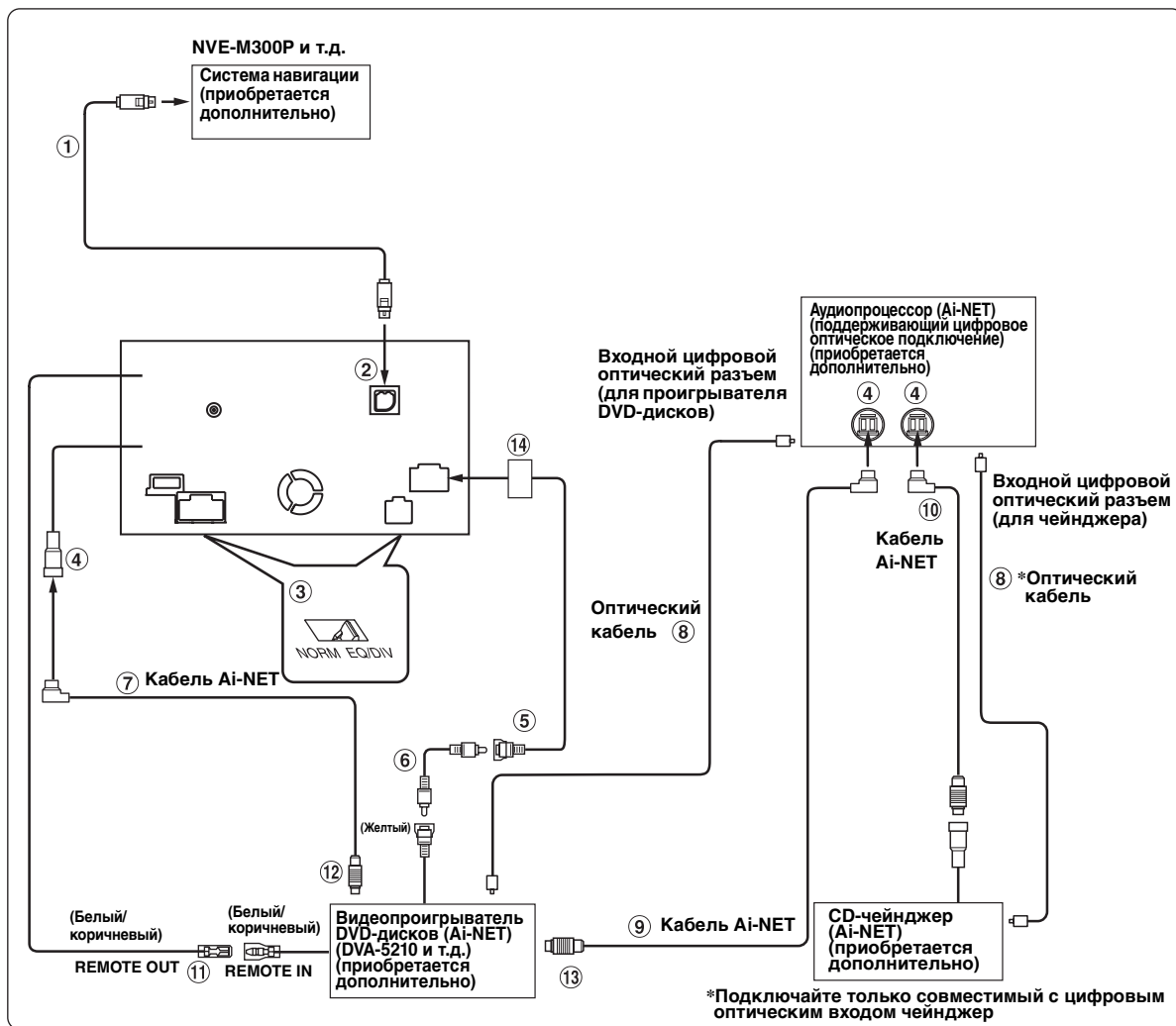

При использовании оптического кабеля соблюдайте следующие меры предосторожности (Оптический цифровой кабель).

- Не скручивайте оптический кабель витками с радиусом менее 30 мм.
- Не устанавливайте предметы на оптический кабель.
- Не сгибайте оптический кабель под острым углом.

- ① **Кабель RGB (поставляется в комплекте с системой навигации)**
- ② **Входной разъем RGB**
Подключите к выходному разъему RGB системы навигации.
- ③ **Переключатель систем**
При подключении эквалайзера или делителя через Ai-NET переместите два переключателя в положение EQ/DIV. Если процессор не подключен, оставьте переключатели в положении NORM.
 - *Не устанавливайте эти два переключателя в разные положения.*
 - *Перед изменением положения переключателя не забудьте выключить питание устройства.*
- ④ **Разъем Ai-NET**
Подключите этот вывод к выходному или входному разъему другого устройства с поддержкой шины Ai-NET.
- ⑤ **Разъем видеовхода (AUX INPUT) (желтый)**
Подключите к этому разъему разъем видеовхода видеопроектировщика DVD-дисков или чейнджера DVD-дисков.
- ⑥ **Удлинитель RCA (в комплекте с видеопроектировщиком DVD-дисков)**
- ⑦ **Кабель Ai-NET (в комплекте с видеопроектировщиком DVD-дисков)**
- ⑧ **Оптический кабель (приобретается дополнительно)**
- ⑨ **Кабель Ai-NET (в комплекте с аудиопроектировщиком)**
- ⑩ **Кабель Ai-NET (в комплекте с CD-чейнджером)**
- ⑪ **Выход дистанционного управления (белый/коричневый)**
Подключите этот выход к входу дистанционного управления. Этот разъем используется для вывода управляющих сигналов дистанционного управления.
- ⑫ **К разъему Ai-NET (серый)**
- ⑬ **К разъему Ai-NET (черный)**
- ⑭ **Входной разъем камеры AUX I/O**

При подключении внешнего оборудования

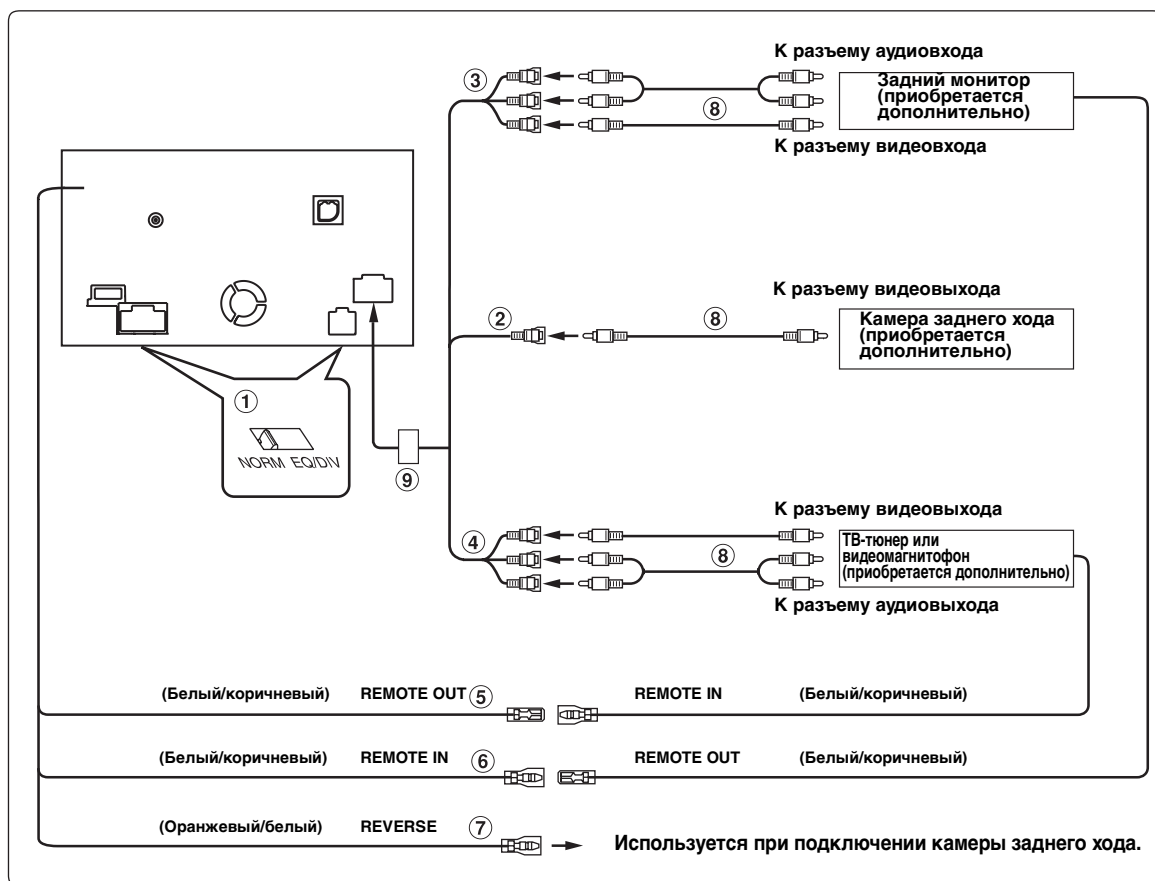

① Переключатель систем

При подключении эквалайзера или делителя через Ai-NET переместите два переключателя в положение EQ/DIV. Если процессор не подключен, оставьте переключатели в положении NORM.

- Не устанавливайте эти два переключателя в разные положения.
- Перед изменением положения переключателя не забудьте выключить питание устройства.

② Входной разъем CAMERA

Используется при подключении резервной камеры.

③ Разъемы видео/аудиовыходов (AUX OUTPUT)

Используется при подключении дополнительного монитора и т.д.

④ Разъемы видео/аудиовходов (AUX INPUT)

⑤ Выход дистанционного управления (белый/коричневый)

Подключите этот выход к входу дистанционного управления. Этот разъем используется для вывода управляющих сигналов дистанционного управления.

⑥ Вход дистанционного управления (белый/коричневый)

⑦ Разъем заднего хода (оранжевый/белый)

Используется при подключении камеры заднего хода. Подключите к положительному контакту лампы заднего хода. Эта лампа загорается при переводе рычага переключения передач в положение заднего хода (R). Если соединение выполнено правильно, то каждый раз, когда рычаг переключения передач устанавливается в положение заднего хода (R), автоматически включается изображение с камеры заднего хода.

⑧ Кабельный удлинитель (приобретается дополнительно)

⑨ Входной разъем камеры AUX I/O

